



10 acreedor a que se le otorgue el privilegio de exclusividad que se recaba mediante el presente expediente.

15 Los mueblecitos de juguete que se confeccionan a base de varilla metálica maleable, ya son conocidos en el mercado, y es forzoso reconocer que han tenido y tienen una gran aceptación por tratarse de juguetes relativamente económicos. Su estructura es muy simple y bien se configuran a base de una sencilla varilla metálica que, por sucesivos doblamientos, alcanza la estructura del armazón o bastidor del mueble, tal como sillas, sillones, sofás, etc., que luego se completan con tiras de tela, piel o plástico para formar los asientos, o bien esta estructura más elemental se ve completada con el forrado de la varilla metálica con un macarrón de material plástico que va plegándose a los mismos dobleces de la varilla, y le da al juguete una mayor vistosidad, que la que alcanzaría simplemente con la varilla.

20 Esta estructura comúnmente conocida, se ve extraordinariamente mejorada con la nueva estructura cuyo registro se propugna, ya que el juguete alcanza una vistosidad muchísimo mayor, que compensa con creces el ligero aumento del precio que ello lleva consigo, siendo el montaje de su estructura de la misma sencillez.

30 Consiste esta estructura en utilizar la misma varilla de metal maleable, forrada asimismo con el macarrón que recubre a aquella en toda su longitud, y completándose con la adición por encima de este macarrón, de pequeños trozos de macarrón de mayor diámetro, asimismo de plástico que se disponen en el juguete en aquellos lugares en que por razón de estética o de uso, parece que convengan



40 que vayan.

73689

Ejemplos de la colocación de estos macarrones or-
nativos, los tendríamos en los que se dispusieran en el
respaldo y brazos de un sofá, en el respaldo de un sillón
en los cuatro bordes o en dos tan sólo de un taburete, en
45 los brazos y respaldo de una mecedora o hamaca, etc. Esta
nueva estructura permite las más variadas combinaciones
de colores entre el macarrón que forra la varilla y el de
mayor diámetro que recubre a aquel sólo en los trechos es-
tratégicamente elegidos.

50 Una variante de esta estructura, es la que podría
mos conseguir con estos tres mismos elementos, varilla,
macarrón-forro y macarrón-adorno, dejando sin recubrir al-
gunas porciones de la varilla que convenientemente pinta-
da, vendría a constituir un elemento ornativo más del ju-
55 guete.

Para mejor comprensión de la descripción general
que antecede, se ha creído conveniente, acompañar una ho-
ja de dibujos, en la que se ofrecen unos ejemplos prácti-
cos de realización de esta nueva estructura, bien enten-
60 dido que por el carácter aclaratorio que poseen, no debe-
rán constituir una limitación del objeto de este registro
sino que, por el contrario, deberán ser considerados en
su más amplio sentido.

La hoja de dibujos, nos muestra en la figura 1 una
65 sección longitudinal de una porción de varilla con sus -
dos capas de macarrón; las figuras 2 y 3, nos muestran
ejemplos de juguetes de varilla, sillón y sofá, respecti-
vamente, vistos en perspectiva, en los que se ha colocado
el macarrón ornativo que caracteriza nuestra estructura.



70 Refiriéndonos a dichas figuras, señalamos sus partes principales con las siguientes acotaciones: Con -1- señalamos a la varilla metálica, maleable, que por sucesivos y determinados doblamientos, llega a alcanzar la figura del mueble deseado, y la cual se encuentra forrada por
75 el macarrón que señalamos con -2-, el cual acompaña a la varilla en todo su trayecto para cubrir el aspecto poco agradable de esta varilla. Con -3- señalamos a las porciones de macarrón de diámetro algo mayor que el señalado con -2-, con las que se recubren solamente unas porciones
80 del juguete, y que por tener un color diferente del que constituye el forro -2-, proporcionan un gran contraste de coloridos, que resulta sumamente atractivo, máxime tratándose de reproducciones en juguete de muebles playeros o de montañas, cuyas réplicas en tamaño natural también
85 juegan con estas combinaciones de colores chillones y vivos contraste.

Finalmente con -4-, se señalan a las piezas de tela, plástico u otros materiales apropiados, con las que se confeccionan los asientos, respaldos, tableros, etc, y
90 que normalmente ya se vienen empleando en la actualidad.

Tras esta breve descripción, sólo nos resta manifestar que podrán ser variables las circunstancias de materiales, tamaños, coloridos y formas de los mueblecitos de juguete que se confeccionen mediante esta nueva estructura, la cual admitirá asimismo aquellas modificaciones o
95 variaciones de detalle que aconseje la práctica, y las cuales quedarán comprendidas asimismo en el presente registro, siempre y cuando no entrañen alteración de su esencialidad, que queda recogida en la siguiente

7368916 M



- 5 -

N O T A

100

Los puntos que se reivindicacion como nuevos en el presente Modelo de Utilidad, son:

105

1º.- Nueva estructura para la fabricacion de juguetes de varilla metalica, constituidos por una varilla de metal maleable forrada de macarrón de plástico, caracterizada porque encima de esta estructura se disponen pequeñas porciones de macarrón, asimismo de plástico, de diámetro ligeramente mayor, las cuales son de color diferente al del macarrón-forro, y que recubren solamente determinadas porciones del mueble de juguete. Y

110

2º.- "NUEVA ESTRUCTURA PARA LA FABRICACION DE JUGUETES DE VARILLA METALICA", de conformidad en un todo en lo esencial y fines industriales a lo descrito en la precedente Memoria Descriptiva y gráficamente representado en los adjuntos planos para su mejor comprension.

115

Esta Memoria constade CINCO hojas escritas o mecanografiadas por una sola cara a doble espacio en 115 lineas.

Valencia, 23 de Marzo de 1959
Por autorizacion del interesado



FIG. 1

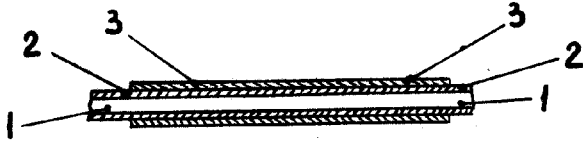

FIG. 2

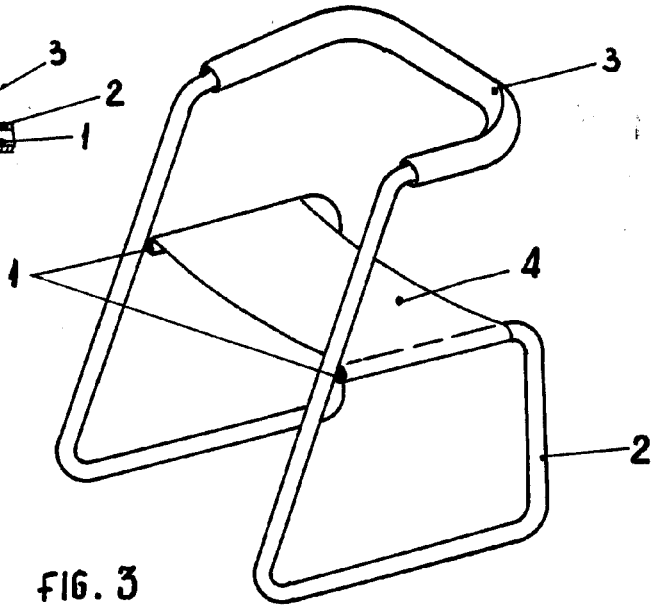
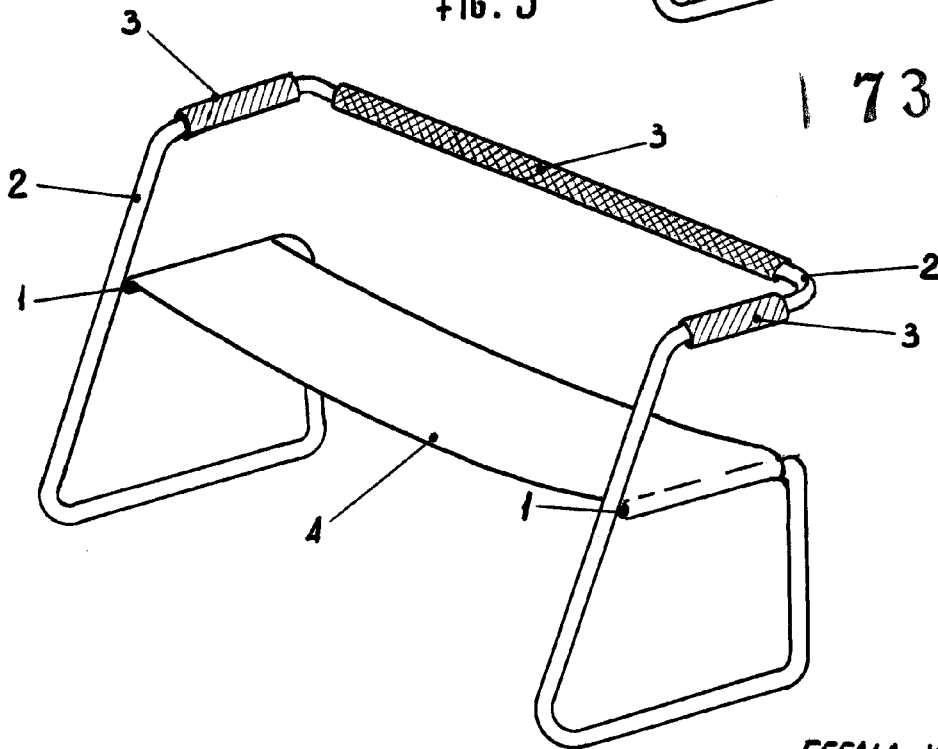

FIG. 3



73689

ESCALA VARIABLE

VALENCIA MARZO 1959
P.A.