



73686

73686

MEMORIA DESCRIPTIVA

que se acompaña a

la solicitud de un

MODELO DE UTILIDAD, por veinte años en España, a favor de
la firma VIGOSA, S.L., entidad española, con residencia en
Valencia, Avda. del Puerto, 151,

por

"MONTURA PERFECCIONADA PARA PERSIANAS"

.-=oOo=-.



14 MAR 1930 73686

5

La invención a que se refiere la presente Memoria constituye una novedad industrial con características y ventajas que la hacen merecedora del privilegio de explotación exclusiva que por ella se solicita, de acuerdo con las prescripciones del Estatuto vigente sobre Propiedad Industrial de 26 de julio de 1929, texto refundido, publicado el 30 de abril de 1930.

10

Según se desprende del enunciado se trata de proteger en este Modelo de Utilidad una montura perfeccionada para persianas que presenta, respecto de otras conocidas, numerables ventajas.

15

Esencialmente la montura que nos ocupa se caracteriza por el hecho de dotar a las lamas, en sus lados menores longitudinales, de unas aberturas rectangulares convenientemente centradas en la que es capaz de penetrar a presión el borde de una pieza auxiliar que presenta dicho borde en forma de punta de flecha.

20

La pieza auxiliar en cuestión es rectangular y la punta de flecha está practicada en cada uno de sus dos bordes longitudinales de tal manera que una de ellas engarza con la lama superior y la otra en la lama inferior permitiendo una vez engarzadas la articulación necesaria.

25

La extensión vertical de la pieza auxiliar está estudiada para que en el momento de elevación de las lamas puedan separarse un espacio suficiente para permitir la penetración ligera de claridad y de ventilación sin que sea preciso elevarla totalmente.

30

Cada uno de los bordes de las lamas es hueco e interiormente presentan una configuración aproximada a la punta de flecha de la pieza de engarce para que, penetrando



14 M

73686

ésta a presión inicialmente, no sea posible su extracción eventual.

35 Aparte de ello las lamas tienen acoplamiento entre ellas para que, en la posición de cierre, queden ocultas las zonas de unión.

40 Un ejemplo práctico de realización, que no ha de servir de límite a ella, se ha representado en los dibujos que se acompañan, en cuya figura 1ª aparece una perspectiva de una pequeña extensión de una lama -1- que presenta sus bordes longitudinales -2- y -3- configurados interiormente de acuerdo con las características de punta de flecha, y en ellos están practicadas las ranuras -4- y -5- a través de las cuales penetran las piezas auxiliares -6- que poseen sus bordes longitudinales -7- y -8- en punta de flecha.

45 En la figura 2ª de los dibujos vemos un ejemplo del montaje. Las puntas de flecha de la pieza auxiliar han penetrado por las ranuras de las lamas y han encajado sus bordes vivos en el hueco interno de tal manera que es imposible su extracción posterior.

50 Como es natural tanto el perfil de las lamas como el número de piezas auxiliares y tamaño de cada uno de los elementos, variará según sea la aplicación a que se destine.

55 Aparte las ventajas que se derivan de su sencillez de fabricación, están las de resistencia a la tracción y seguridad de montaje.

60 Hecha la descripción precedente es necesario añadir que los detalles de realización de la idea expuesta pueden variar, sin que por ello cambie la esencia de la



14 M 5

73686

invención, que es la que se desprende de los párrafos que anteceden y lo que se reivindica en la siguiente

N O T A

En resumen: El Modelo de Utilidad que se solicita ha de recaer sobre las reivindicaciones siguientes:

65 1ª.- MONTURA PERFECCIONADA PARA PERSIANAS, caracterizada esencialmente por el hecho de dotar a las lamas de una oquedad longitudinal en cada uno de sus bordes con su configuración interna en forma de punta de flecha o aproximada.

70 2ª.- MONTURA PERFECCIONADA PARA PERSIANAS, caracterizada esencialmente por el hecho de que la unión entre lamas se realiza mediante piezas auxiliares formadas por un cuerpo rectangular que presenta sus bordes longitudinales en forma de punta de flecha, siendo la extensión de cada una de estas piezas auxiliares ligeramente mayor en altura que el encaje entre lamas y su longitud igual a las ranuras de paso previstas en los bordes de dichas lamas, por cuyas ranuras penetran los extremos de punta de flecha de las piezas auxiliares para efectuar el engarce entre lamas.

80 3ª.- Se reivindica por último, como objeto sobre el que ha de recaer el Modelo de Utilidad que se solicita "MONTURA PERFECCIONADA PARA PERSIANAS".

85 Todo tal y como queda descrito y reivindicado en la presente Memoria que consta de cuatro hojas escritas a máquina por una sola cara y dibujos que se acompañan.

Madrid, 14 de Mayo de 1.959

ALFONSO UNGRIA

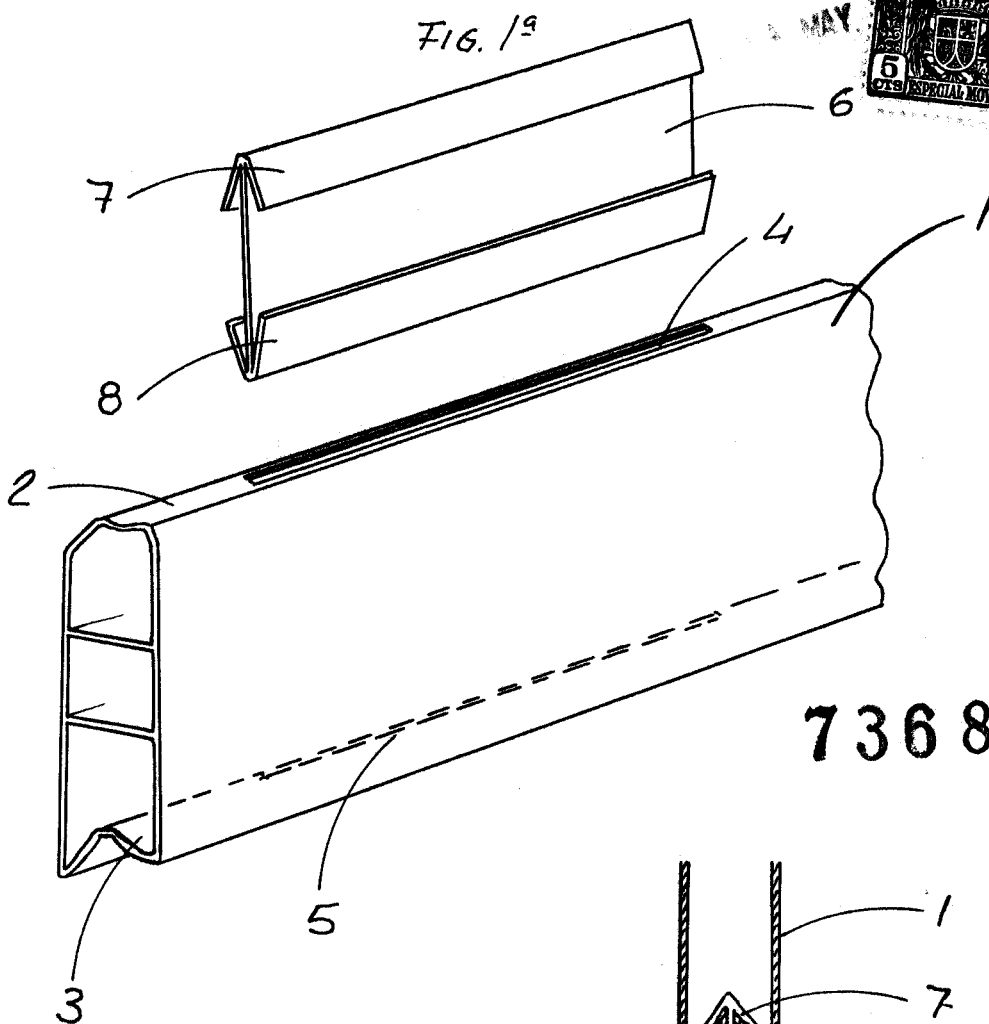

73686

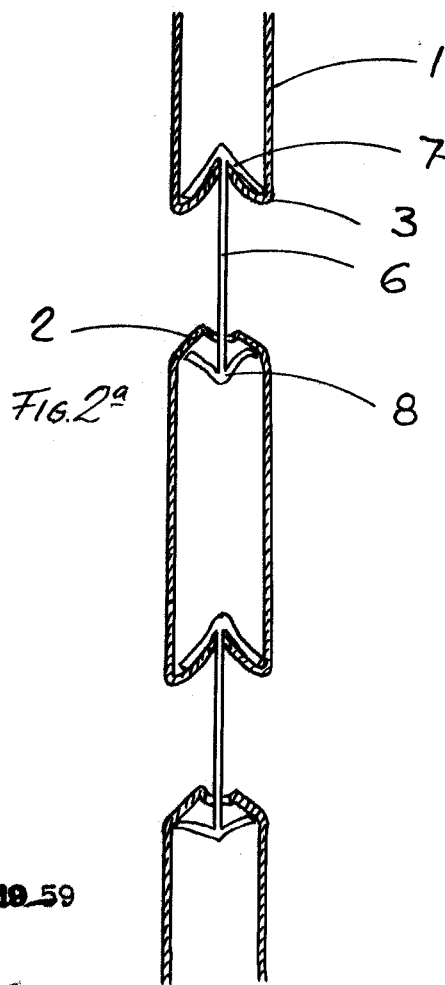

ESCALA VARIABLE
 MADRID, 14 DE MAYO DE 1959
 ALFONSO UNGRÍA