

73681



73681

MEMORIA DESCRIPTIVA
que se acompaña a
la solicitud de
un MODELO de UTILIDAD por VEINTE AÑOS en ESPAÑA
a favor de
TECHNIQUES AGRICOLES MODERNES S.A.R.L., residente
en 1 Rue du Bac, París, Francia,
p o r
"RETRTE HIGIENICO PORTATIL".

73681



5 El retrete higiénico portátil, según la invención, está compuesto de un recipiente externo sobre el cual se ha fijado un asiento y una tapa, de un cubo amovible interno y de una cubeta taladrada, siendo todos estos elementos desmontables, encajándose los unos en los otros.

Teniendo en cuenta el dibujo anexo, en el cual:

La fig. 1 representa una vista en corte longitudinal.

La fig, 2 una vista en perspectiva,

10 se ve que el retrete según la invención se compone de un recipiente externo 1 preferiblemente en chapa y que puede pintarse a voluntad para asegurar una presentación agradable del aparato, un asiento 2 y una tapa 3 montados sobre el recipiente externo 1 por medio de una bisagra 4. El asiento 2 y la tapa 3 pueden ser de madera, chapa o material plástico.

15 Un cubo galvanizado 5 de sección análoga a la del recipiente externo, pero suficientemente más pequeño para poder ser introducido fácilmente en el interior de dicho recipiente 1 está provisto también de un asa accesoria 7.

20 En la parte superior del cubo está colocada una cubeta sin fondo 6 preferentemente en material plástico blanco.

25 El retrete higiénico así obtenido conviene perfectamente a las habitaciones desprovistas de cloaca o fosa aséptica y es, además, utilizable de una manera particularmente interesante por las caravanas, ya que a sus cualidades de comodidad y de higiene, hay que añadir las de ligereza, facilidad de transporte y cuidadosa presentación.

NOTA

En resumen: El Modelo de Utilidad que se solicita, recaerá sobre las reivindicaciones que siguen:

30 1) Retrete higiénico portátil, caracterizado porque está

73681



compuesto de un recipiente externo sobre el cual están fijados un asiento y una tapa, de un cubo amovible y de una cubeta taladrada, siendo todos estos elementos desmontables y que se encajan los unos en los otros.

5

2) Se reivindica, por último, como objeto sobre el que ha de recaer el Modelo de Utilidad que se solicita: "RETRETE HIGIENICO PORTATIL".

10

Todo conforme queda descrito en la presente memoria, que consta de tres páginas escritas a máquina y dibujos adjuntos.

Madrid, 14 mayo 1959

ALFONSO UNGRIA

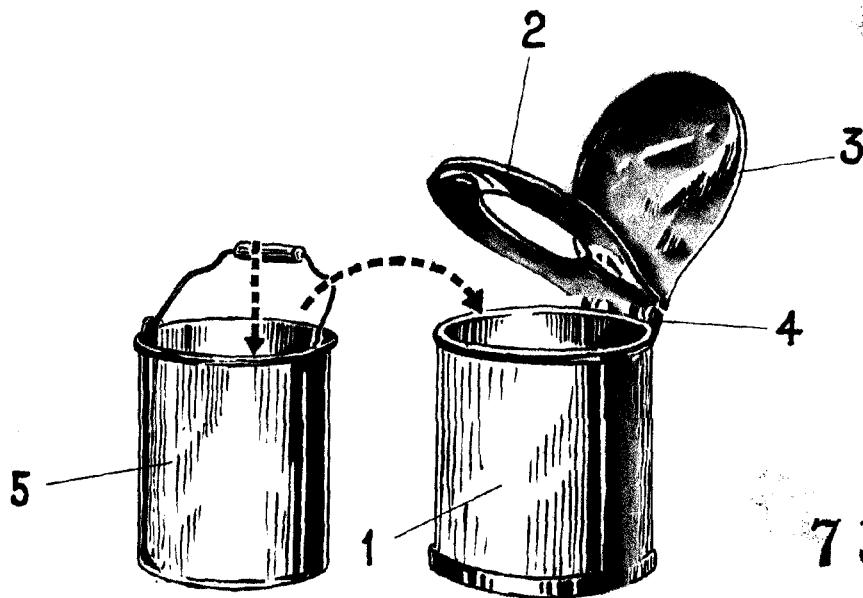

73681

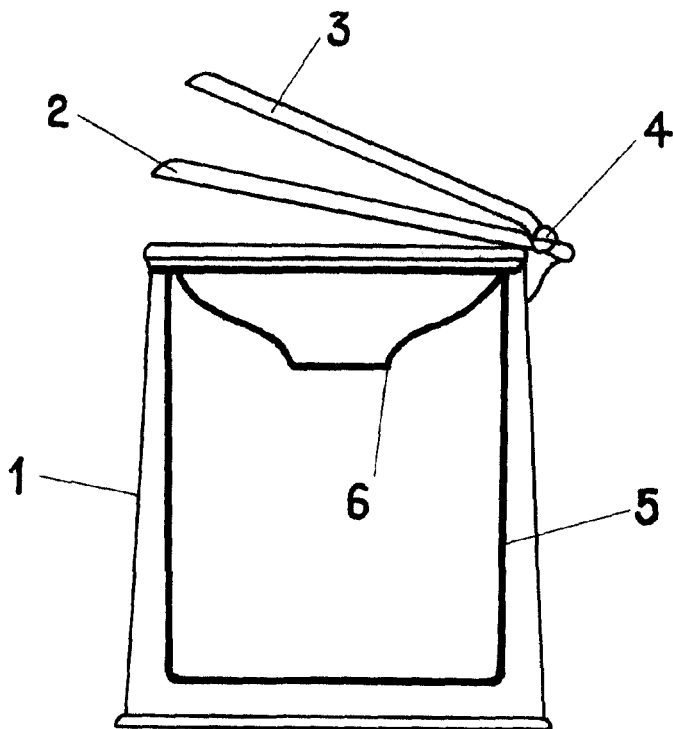

ESCALA VARIABLE

Madrid, 14 de mayo de 1959

ALFONSO UNGRIA