

H/V.



- 1 -

73678

Memoria Descriptiva

para

un Modelo de Utilidad,
por veinte años en España

a favor de

Castroviejo y Gómez, S. L.

- sociedad española -

residente en

L o g r o ñ o

General Franco, 39

por:

" E N V A S E "

=====

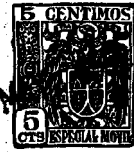

2.-

73678

El presente modelo de utilidad se refiere a un envase, constituido por una bolsa de plástico, que forma el envase propiamente dicho, y una pieza de cartón, que al mismo tiempo que le cierra lleva su asa; cuyo envase tiene aplicación preferente para artículos de confitería, como bombones y caramelos.

De acuerdo con lo indicado, está constituido por dos partes:

- la bolsa de plástico, cerrada por soldadura del modo usual, y

- una pieza de cartulina o similar, cortada formando dos rectángulos iguales, unidos entre sí por dos piezas semiannulares, cuyos diámetros coinciden con uno de los lados mayores de los respectivos rectángulos, y por sus otros extremos se prolonga mutuamente, formando un conjunto único y plano.

Al cerrar la bolsa, los bordes de la boca de la misma y esos rectángulos se unen entre sí por ejemplo por grapas formando el cierre, quedando el asa constituida por las dos piezas semiannulares, en la parte superior del conjunto.

Los rectángulos e incluso las piezas semiannulares si se desea, pueden llevar los dibujos, rótulos y estampaciones que sean convenientes a fines publicitarios, y también, en vez de ser la forma de esa cartulina la indicada, puede presentar salientes o entrantes en su contorno, de acuer-

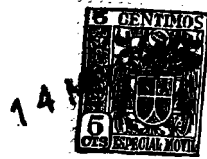

3.-

73073

do con lo que sea conveniente para los dibujos que se incluyan en tales piezas.

Dentro de las reivindicaciones que se establecen pueden fabricarse envases de las formas, tamaños y materiales que se juzguen adecuados, según la aplicación concreta de que se trate, sin que tales variaciones, así como las que puedan introducirse en detalles de su presentación y organización, afecten a la esencialidad reivindicada, por lo que los envases que se fabriquen, dentro de la idea general reseñada, con cualquiera de esas modificaciones, no serán sino variantes, igualmente comprendidas y protegidas por el presente registro.

En esta idea, las adjuntas figuras corresponden únicamente a una forma de ejecución, sin carácter alguno limitativo, que se presenta a título de ejemplo de realización, para concretar cuanto se dice en esta memoria descriptiva.

La fig. 1 presenta extendida la pieza de cartulina que constituye el cierre de la bolsa y el asa de la misma.

La fig. 2 muestra el perfil de esa pieza, indicando las flechas como se la dobla para adaptarla a la bolsa propiamente dicha.

La fig. 3 es la vista de la bolsa de plástico por su cara mayor.

La fig. 4 corresponde a la vista de perfil de



4.-

73678

la misma antes de llenarla.

La fig. 5 indica de perfil como se acoplan las dos piezas mencionadas, es decir, el asa cierre y la bolsa.

La fig. 6 se refiere a la vista del conjunto así formado, supuesta vacía la bolsa.

Las figs. 7 y 8 en vistas de perfil y de frente y costado, respectivamente, ilustran como queda la bolsa una vez llena de los dulces o elementos que contenga.

Con referencia a dichas figuras y a los números que sobre ellas designan las partes y detalles de la bolsa representada, que interesan a los fines de esta memoria, la descripción de la misma es como sigue:

La pieza que forma el asa y cierre de la bolsa (fig. 1) está constituida por un solo trozo de cartulina o material análogo, en el que van recortados los rectángulos 1 y 2, con las esquinas exteriores redondeadas, unidas entre sí por las piezas semianulares 3 y 4, que se prolongan mutuamente a uno y otro lado de la línea 5.

La bolsa de plástico 6, que es la bolsa propiamente dicha, lleva en su parte inferior el cierre 7, establecido del modo usual.

El asa cierre se dobla como se indica en la fig. 5, para unirse por ejemplo por grapas a la bolsa 6, al mismo tiempo que se cierra ésta, una vez que se han introducido en ella los dulces u objetos que se desee.



14

5.-

73678

5

Los rectángulos 1 y 2 pueden llevar impresos los dibujos y rotulaciones que se estimen pertinentes a fines de propaganda, y además, como se ha indicado, en vez de tener esa forma sencillamente rectangular, puede presentar, en la parte que no tiene que adherirse a la bolsa 6, el contorno de fantasía que se desee de acuerdo con las figuras que se impriman en ellos.



6.-

N O T A.-

73678

El presente modelo de utilidad comprende las siguientes reivindicaciones:

5 1.- Envase, caracterizado porque está constituido por una bolsa de plástico y una pieza de cartulina, cortada formando dos rectángulos iguales, unidos entre sí por dos piezas semianulares, cuyos diámetros coinciden con uno de los lados mayores de los respectivos rectángulos, y por sus otros extremos se prolongan mutuamente, formando un conjunto único y plano, que se dobla, una vez que la bolsa está llena, para unir los bordes superiores de la misma con ambos rectángulos superpuestos, formando su cierre, cuyos rectángulos llevan impresos los dibujos y rótulos que para fines publicitarios se estimen oportunos.

15 2.- " E n v a s e " .

Según se describe y reivindica en la presente memoria descriptiva y se ilustra con los dibujos que a la misma se acompañan.

20 Consta esta memoria de seis hojas foliadas y escritas a máquina por una sola cara.

Madrid, a 14 de Mayo de 1959.

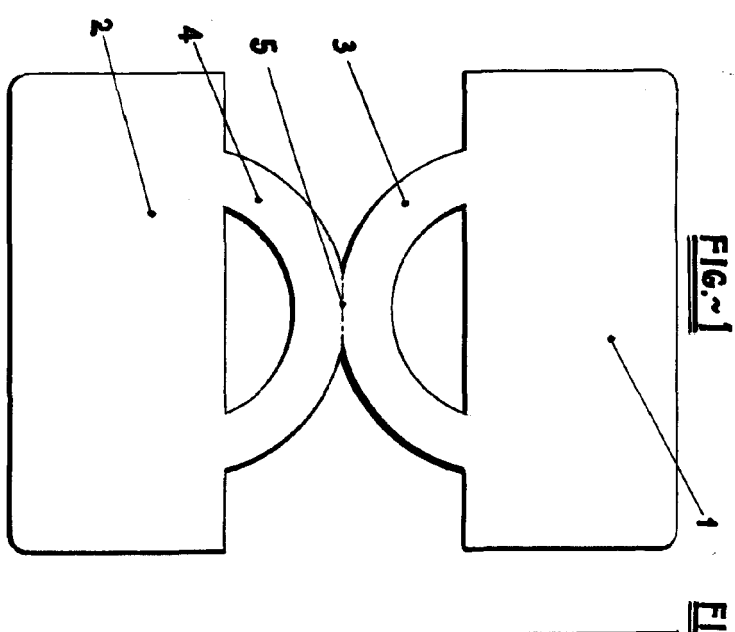

FIG. 1

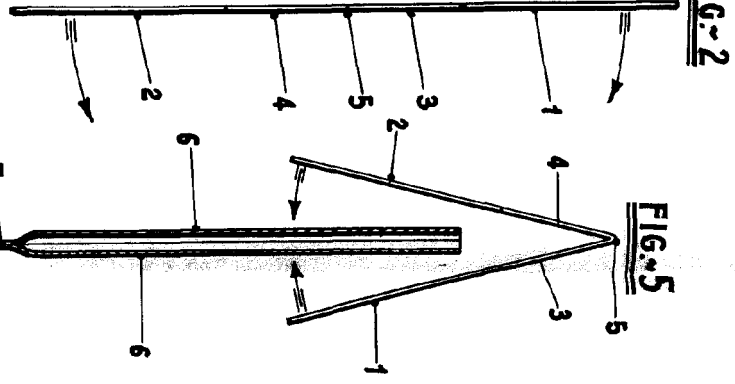

FIG. 2

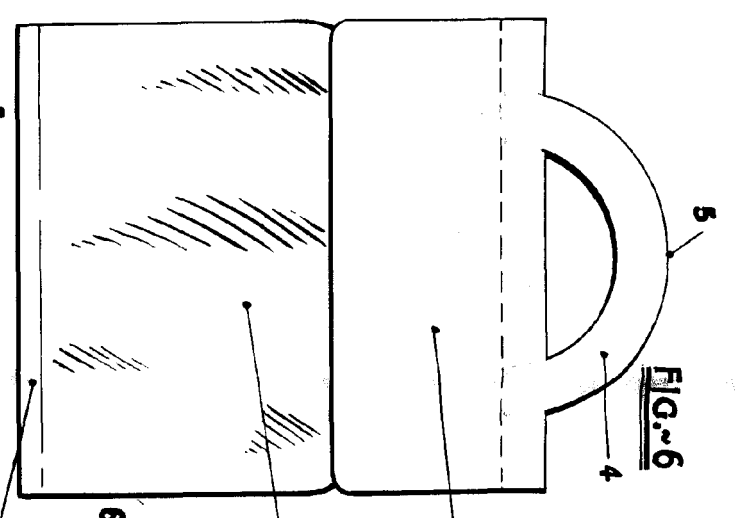

FIG. 3

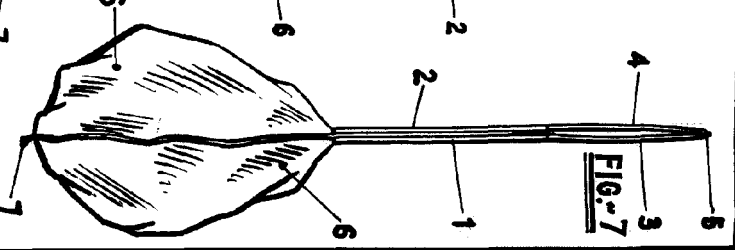

FIG. 4

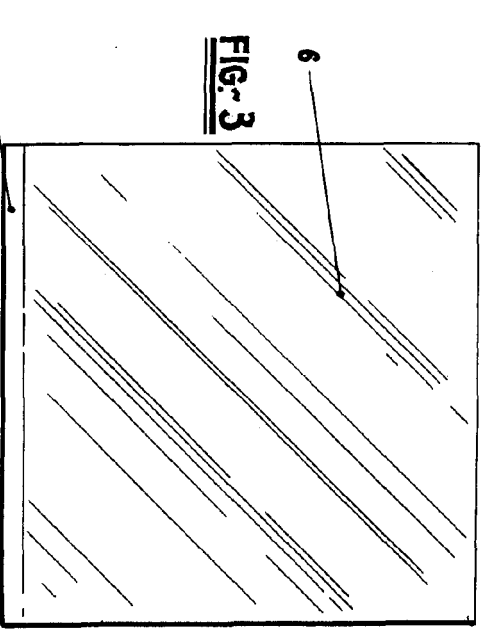

FIG. 5

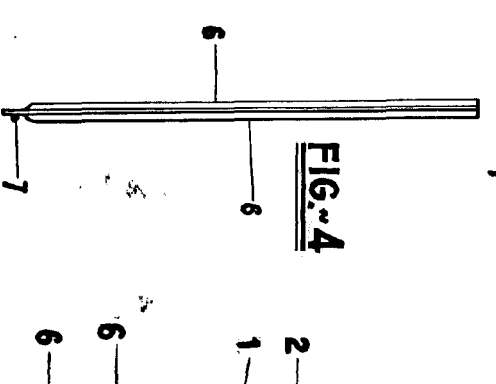

FIG. 6

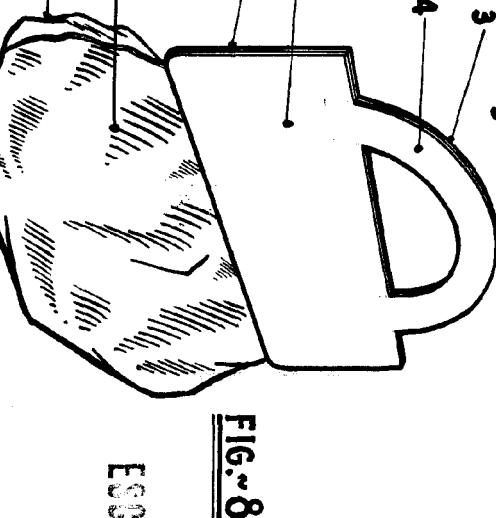

FIG. 7

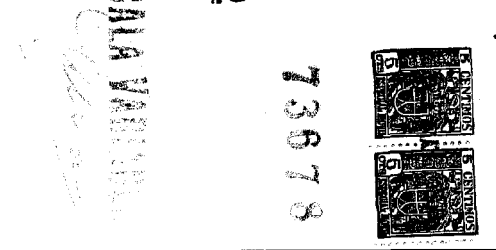
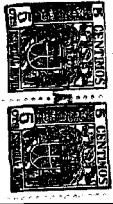

FIG. 8



73878

ESCALA 1/100

[Handwritten signature]