

73661

14



73661

MEMORIA DESCRIPTIVA.-

MODELO DE UTILIDAD.

DURACION: VEINTE AÑOS.

OBJETO: "DISPOSITIVO PARA LA SUSPENSIÓN
DE MUNICIONES Y ÚTILES".

-----o-----

A favor de: MARISTANY FABRIL TEXTIL, S.A.

Residente en: MADRID.

Nacionalidad: ESPAÑOLA.



En los ejércitos modernos, resultan de vital importancia cuantos detalles o accesorios tiendan a dar al soldado, que sigue siendo la pieza fundamental de los mismos, una máxima seguridad en su equipo, al par que una simplificación o supresión de inconvenientes que se le puedan presentar, las cuales indudablemente sumados, restan eficacia a su labor de combatiente.

En este sentido, el sistema de suspensión de municiones y útiles, imprescindibles en todo equipo de campaña, es del máximo interés, siendo necesario el adoptar un procedimiento que permita, al par que la máxima seguridad y garantía de sujeción, una gran facilidad de desprendimiento, en caso necesario desechando clásicos sistemas ya anticuados, incómodos inseguros y de dudoso resultado a la larga.

El Modelo de Utilidad que presentemente se describe y reivindica, por un dispositivo para la suspensión de municiones y útiles en vertical, viene a obviar inconvenientes, reuniendo las características apetecidas, y permitiéndolo una sujeción y aguante seguros para pesos considerables, al par que un desprendimiento sumamente sencillo.

Conforme puede apreciarse en el diseño adjunto, que constituye un ejemplo no limitativo, consta de un correaje vertical (1) en el material flexible adecuado por un lado, provisto de trecho en trecho, regularmente de unas aberturas u ojales rectangulares (2) también verticales, que constituyen otros tantos puntos escalonados de posible sujeción o suspensión de las



14 59
73661

30 municiones y útiles; y por el otro del dispositivo de sujeción propiamente dicho, que en el diseño se representa mediante una caja o cartuchera (8), provista posteriormente de un paramento cuadrangular a modo de refuerzo superiormente saliente (5) cosido hasta su mitad, al dorso de la caja o cartera citada, y llevando en su centro, una abertura u ojal rectangular, horizontalmente dispuesta, (7), tangente por su lado inferior, al reborde posterior superior, de la mencionada caja o cartuchera. Dicho refuerzo o paramento de suspensión 35 (5) lleva además en su parte superior, debidamente centrada en el mismo y perpendicular a él, una hebilla normal cuadrangular con vástago divisorio (4), así como una cinta o correa (3), sujeta de izquierda a derecha (según la posición del usuario), mediante cosido por uno de sus extremos, al repetido 40 paramento o refuerzo.

El funcionamiento del dispositivo es de gran sencillez. El correaje (1), monta anterior y simultáneamente, sobre el paramento o refuerzo 5 y sobre la correilla 3, previamente pasada en bucle, sobre la parte inferior de la hebilla 4. Merced a uno de los ojales 2, la hebilla pasa a través del correaje quedando saliente en primer plano. La parte inferior del correaje, pasando a través del ojal rectangular horizontal del refuerzo (7), desciende posteriormente a la cartuchera y al refuerzo por el dorso de ésta última.

50 La correilla 3, transversal al correaje, después de



73661

55 haber hecho bucle en la parte inferior de la hebilla sigue -
por detrás del mismo y se dobla en el bucle 6 para volver -
a pasar por el recuadro inferior de la hebilla esta vez ante-
riormente al correaje, y repasando sobre el vástago central de
ésta doblar sobre la parte anterior o más saliente de la hebi-
lla, completando el cierre a izquierdas.

N O T A.-

60 Habiendo quedado amplia y suficientemente descrito -
el objeto del presente Modelo de Utilidad, se hace constar que
podrá ser objeto de pequeñas modificaciones de detalle, siempre
que no se altere el principio fundamental de dicho Modelo de -
Utilidad que por 20 años se solicita y del cual se hacen las
siguientes reivindicaciones:

65 1ª "Dispositivo para la suspensión de municiones y
útiles", que se caracteriza fundamentalmente por constar de un
correaje provisto regularmente de trecho en trecho, de ojales o
aberturas rectangulares verticales, que se complementa con el
refuerzo o paramento posterior cuadrangular cosido por su mitad
inferior a una caja o cartuchera, provisto de una abertura u -
70 ojal rectangular horizontal, tangente al reborde posterior su-
perior de dicha caja y llevando además centrada en su parte su-
perior una hebilla en plano perpendicular al refuerzo, ligada
al mismo, así como una correilla cosida de izquierda a derecha
en posición de utilización, por uno de sus extremos sobre el -
75 repetido refuerzo a la misma altura la hebilla.



14
73661

80
2º "Dispositivo para la suspensión de municiones -
y útiles", según la 1ª y además caracterizado porque el correa-
je, monta anterior y simultáneamente sobre el paramento o ref-
uerzo y sobre la correilla previamente pasada en bucle sobre
la parte inferior de la hebilla, la cual a su vez, pasa a tra-
vés del correaje, por uno de los ojales citados previamente -
mientras la parte inferior del correaje, pasando a través del
ojal horizontal del refuerzo desciende posteriormente a cartu-
chera y refuerzo.

85
3º "Dispositivo para la suspensión de municiones -
y útiles", según 1ª y 2ª y además caracterizado porque la co-
rreilla superpuesta al refuerzo, y transversal al correaje, -
dobla sobre este en bucle, para volver a pasar esta vez sufi-
cientemente por el recuadro inferior de la hebilla, y repasando
90 sobre el vástago central de esta, dobla sobre la parte anterior
o más saliente de ésta, completando el cierre a izquierda.

95
4ª y última.- "DISPOSITIVO PARA LA SUSPENSION DE MU-
NICIONES Y UTILES", Tal y como queda descrito en la precedente
Memoria descriptiva que consta de cinco hojas foliadas y meca-
nografiadas por una sola de sus caras y planos adjuntos.

Madrid, 14 de Mayo de 1.959.-

LUIS M.º DE ZUNZUNEGUI
POR PODER.

- 5 -

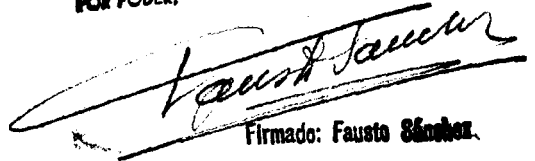
Firmado: Fausto Sánchez.

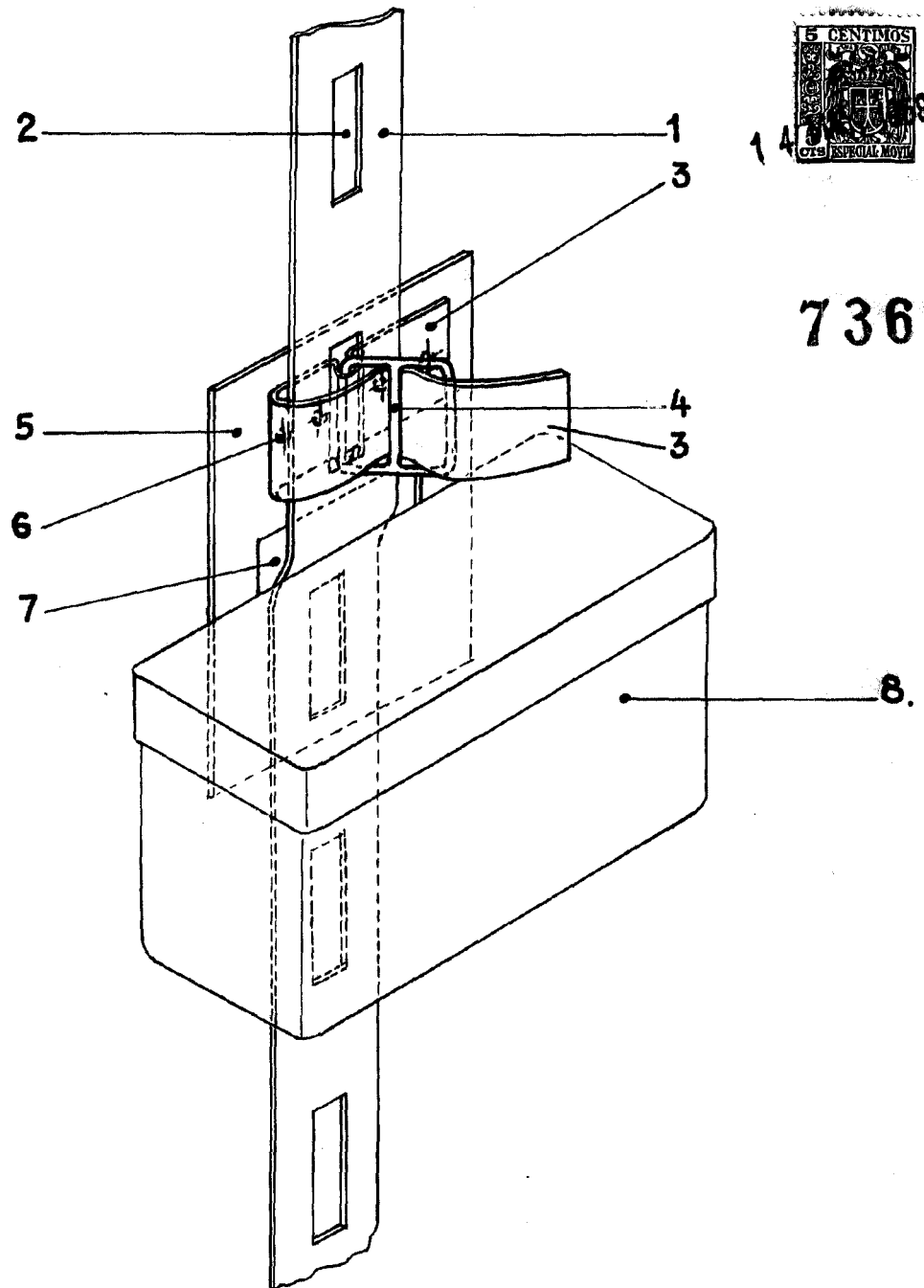

73661

Escala variable
Madrid, Abril 1959.

LUIS M.º DE ZUNZUNEGUI
POR PODER.

Firmado: Fausto Sánchez.

MARISTANY