

73,648



73648

M O D E L O  
D E  
U T I L I D A D

para "ASIENTO CON RESPALDO DE POSICION REGULABLE PARA VEHICU  
LOS", a favor de Don JOSE DE VALLESCAR Y FONT, domiciliado en  
BARCELONA, Vía Layetana, núm 41.

= . =

MEMORIA DESCRIPTIVA

El presente modelo de utilidad se refiere a un asien  
to con respaldo de posición regulable para vehículos.

El respaldo de este asiento puede situarse en cual-  
quier inclinación que desee el usuario del mismo, hasta un lí  
mite en que puede quedar casi horizontal, para utiliza el  
5. asiento a modo de litera y también plegarse hacia delante pa  
ra permitir el paso en los coches de dos puertas.

A dicho efecto va provisto de unas articulaciones do  
tadas de una tuerca de fijación, mediante las cuales se situa  
10. el respaldo a la posición conveniente.

73648

13 MAR



Con el fin de facilitar la explicación se acompaña a la presente memoria una lámina de dibujos en la que se ha re presentado un caso de realización que se cita a título de ejemplo.

En el dibujo :

5. la figura 1, representa el asiento con el respaldo en posición levantada,

la figura 2, el propio asiento con el respaldo en posición baja.

10. El asiento con respaldo que es de forma variable, va provisto de unas articulaciones compuestas cada una de ellas, por dos pletinas 1-2, una de las cuales va articulada en la parte inferior del soporte 3, del asiento 4, mientras que la otra lo está en una oreja lateral 5, solidaria del marco del respaldo 6, situada en el extremo inferior del mismo.

15. La fijación de estos elementos a la medida deseada se efectúa mediante una tuerca con cabeza moleteada 7, roscada a un vástago fijado junto al extremo libre de la pletina 1, el cual puede deslizarse a través de un corte longitudinal 8, practicado en la otra pletina 2, cuyo corte presenta unas muescas para facilitar la retención de los referidos elementos.

20.

Las pletinas 1-2 del sistema de articulación del respaldo van provistas de una abrazadera de guía de las mismas.

25. El respaldo presenta además de la oreja en que va montado el sistema de articulación del mismo, otra oreja 9, provista de los mismos elementos que su pareja.

30. El modelo dentro de su esencialidad, puede ser llevado a la práctica en otras formas que difieran en detalle de la indicada a título de ejemplo, a las cuales alcanzará igualmente la protección que se recaba. Podrá, pues, construirse en cualquier tamaño y con los materiales más adecuados, por



73648

quedar todo ello comprendido en el espíritu de las reivindicaciones.

= . =

N O T A

Descrito el objeto y utilidad de la invención, lo que se declara no divulgado ni practicado en España, comprende

5. las siguientes reivindicaciones :

1. Asiento con respaldo de posición regulable para vehículos, caracterizado por estar dotado de unas articulaciones, compuesta cada una de ellas de dos pletinas, una de las cuales va articulada en la parte inferior del soporte del asiento mientras la otra lo está en una oreja lateral solidaria del marco del respaldo, situada en el extremo inferior del mismo, efectuándose la fijación de dichos elementos a la medida para la inclinación deseada del respaldo, mediante una tuerca con cabeza moleteada, roscada a un vástago fijado junto al extremo libre de la pletina del mismo, cuyo vástago puede deslizarse a través de un corte longitudinal con unas muescas practicadas en la otra pletina, que va articulada al asiento, estando provistas las indicadas pletinas de una abrazadera de guía.

20. 2. Asiento con respaldo de posición regulable para vehículos.

Según se describe y reivindica en la presente memoria que consta de tres hojas foliadas y escritas a máquina por una sola cara, acompañadas de una lámina de dibujos.

25. Madrid, a 13 MAY. 1959

P. a.

S/.ag.

JAME ISERN MALLER



Fig. 1

73648

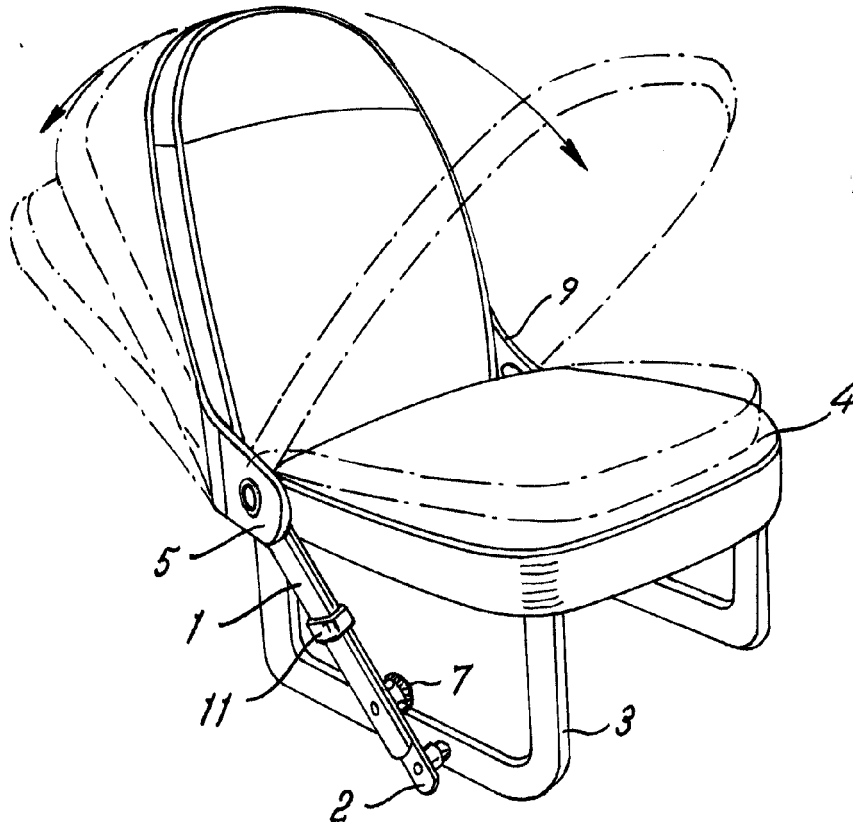
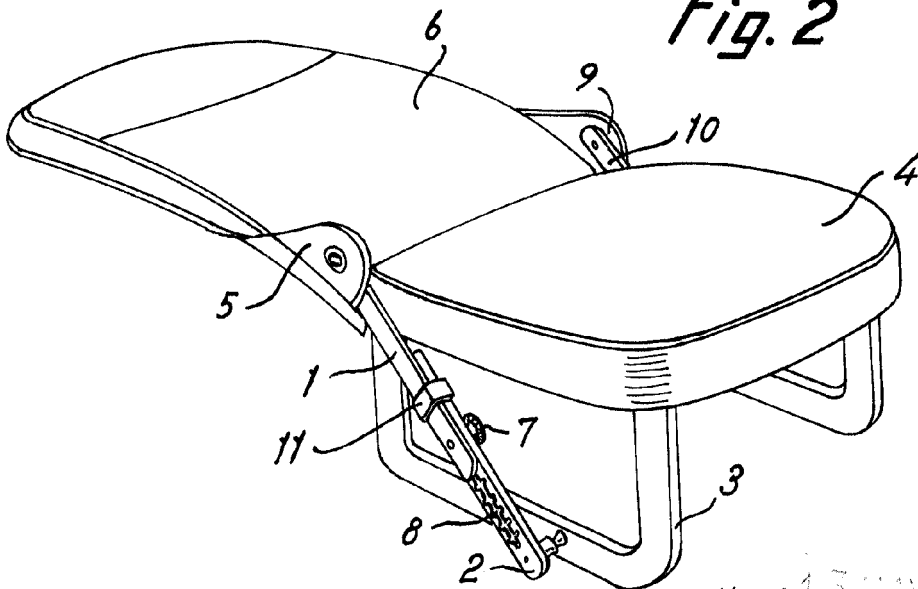

Fig. 2



Madrid, 15 MAY 1959  
Jaime Isern

p.p.