

12 M

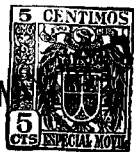

73620

73620

MODELO
DE
UTILIDAD

para "UN DELANTAL INDUSTRIAL PERFECCIONADO", a favor de DON JOSE PARIS MAÑÁ, domiciliado en BARCELONA, calle de Mallorca núm, 517.

= . =

MEMORIA DESCRIPTIVA

El presente modelo de utilidad se refiere a un delantal industrial perfeccionado.

Los delantes usados corrientemente en la industria, son de distintos materiales con la condición general de que los mismos estén impermeabilizados para evitar que el aceite de las máquina moje al usuario de los mismos, sin embargo es

5. te aceite que se va escurriendo por su superficie al llegar a la parte inferior del delantal cae al suelo.

Para evitar este inconveniente se ha previsto un delantal que permite retener el aceite en el dobladillo infe-

10.



73620

121

rior del mismo, y que a un mismo tiempo pueda recuperarse al formarse un depósito en el dobladillo con un orificio de evacuación taponado a voluntad.

Con el fin de facilitar la explicación se acompaña a la presente memoria una lámina de dibujos en la que se ha re

5. presentado un caso de realización que se cita a título de ejemplo.

En el dibujo :

la figura 1, es una vista de un delantal en el que se ha previsto el dobladillo objeto de este modelo,

10. la figura 2, es una vista en sección del dobladillo.

Consiste en un delantal 1, de los usados normalmente para la industria, en cuya parte inferior existe un dobladillo 2 abierto por su parte superior, que presenta sus extremos 3 cosidos contra el delantal cegando dichos extremos del dobladillo.

15. El dobladillo por su parte superior está doblado hacia adentro presentando un cosido 4 de refuerzo y unos remaches 5, equidistantes unos de otros que fijan el dobladillo al delantal, quedando entre remache y remache unas zonas

20. abiertas por las que penetra el aceite en el interior del dobladillo. Por su parte inferior el dobladillo presenta un orificio, con un tapón 6, por el que es dable evacuar el aceite almacenado en el dobladillo.

25. El modelo, dentro de su esencialidad, puede ser llevado a la práctica en otras formas de realización que difieran en detalle de la indicada a título de ejemplo en la descripción, a las cuales alcanzará igualmente la protección que se recaba. Podrá, pues, construirse en cualquier forma y tamaño, con los materiales más adecuados por quedar todo

30. ello comprendido en el espíritu de las reivindicaciones.



N O T A

73620

Descrito el objeto y utilidad de la invención, lo que se declara como no divulgado ni practicado en España, comprende las siguientes reivindicaciones :

1. Un delantal industrial perfeccionado, caracterizado esencialmente por presentar en su borde inferior un dobladillo doblado hacia afuera y unido por su parte superior al delantal mediante remaches, quedando entre remache y remache unas aberturas, que constituyen las entradas del depósito formado por el dobladillo, al estar los extremos del mismo cerrados, reteniendo los aceites que resbalando por el delantal se introducen en el mismo, los cuales pueden evacuarse a voluntad a través de un orificio taponado, previsto en cualquier parte del dobladillo.

2. Un delantal industrial perfeccionado.

Según se describe y reivindica en la presente memoria descriptiva, que consta de tres hojas foliadas y escritas a máquina por una sola cara, acompañadas de una lámina de dibujos.

Madrid, a 12 MAY. 1959

JOSE PARIS MAÑA

p. a.

JAME ISERN MARQUEL
P. P.

G/.ag.

Fig. 1

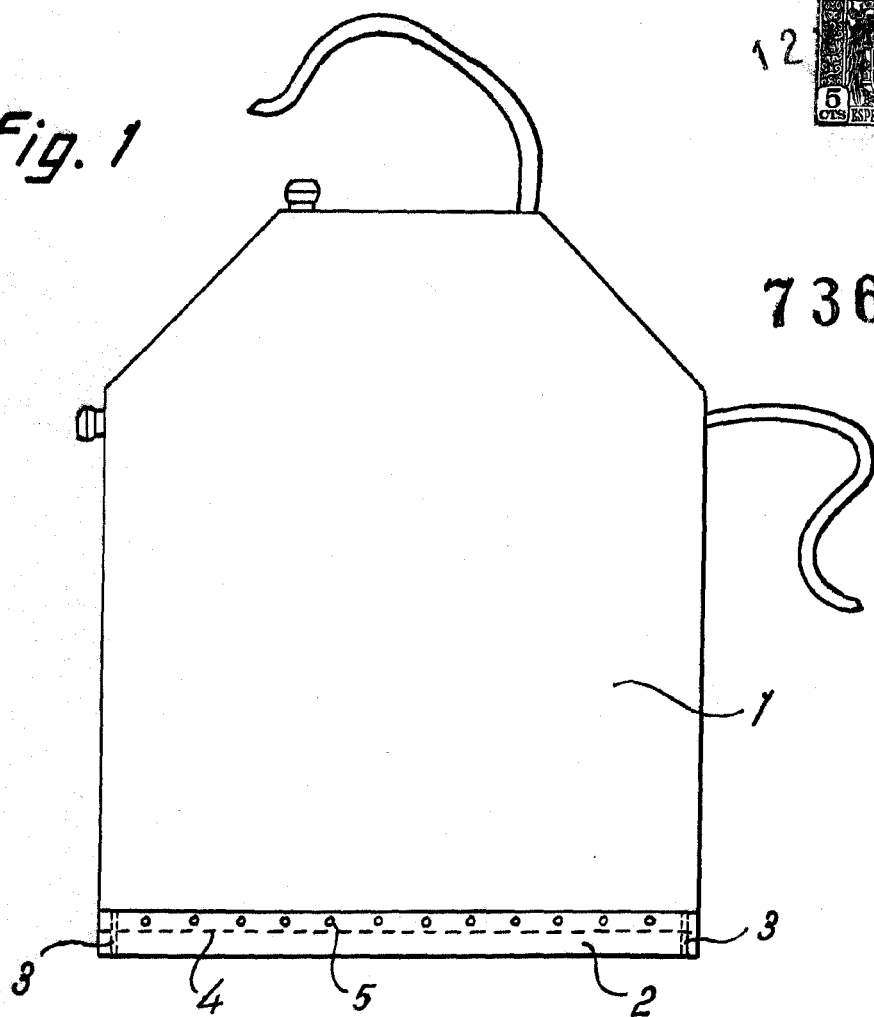

12



73620

Fig. 2

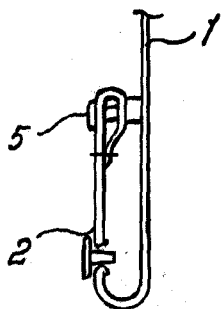

Madrid, 12 MAY. 1959
Jaime Isern

p.p.

