

29
73576

M O D E L O
D E
U T I L I D A D

a favor de SOCIEDAD FIDUCIARIA BARCELONESA, S. A., entidad española, domiciliada en Barcelona, calle Aragón, 285, por "APARATO PERFECCIONADO PARA TRATAMIENTO DE AGUAS".

MEMORIA DESCRIPTIVA

La presente invención se refiere a un aparato para tratamiento de aguas, fácilmente adaptable a cualquier grifo o conducción y de uso doméstico industrial o de laboratorio.

5. El agua aun tratada (para hacerla potable) en grandes cantidades, lleva a menudo en suspensión o disueltas partículas o productos químicos o materiales desinfectantes, (cal, fenoles, cloro) en exceso que le confieren un sabor u olor desagradables. En otras ocasiones,
10. por ejemplo cuando se ha efectuado una reparación en con-



73576

29

- ducciones o tuberías, el agua se enturbia a causa de los materiales o microorganismos desarrollados que se han mezclado con ella. En el uso culinario, de laboratorio y aun industrial puede interesar una desinfección o depuración
5. máxima o bien una decoloración y es para todas estas necesidades que se ha ideado el aparato en cuestión.
- Está constituido esencialmente el aparato depurador perfeccionado, por una caja obturada herméticamente por sendas tapas extremas de una de las cuales se prolonga una embocadura para salida del líquido que lleva interpuesta una tapa muy porosa o una rejilla para homogeneizar el chorro de salida, mientras que la tapa opuesta presenta una boquilla elástica para su enchufe al grifo, conducción o similar, con la correspondiente tapa porosa
10. o rejilla. En el interior de la caja emerge un saliente anular sobre el que se apoya una cazoleta de material poroso, retenida mediante un anillo elástico que presiona contra su boca y que queda alojado en una acanaladura de
15. la propia caja. En el interior de esta cazoleta queda contenida una masa de materia adecuada (carbón activado, sulfato de alúmina, compuesto de hierro) según el tratamiento que desee darse al agua para su depuración, desinfección, decoloración, etc. quedando prevista entre la masa y la boquilla de enchufe, una cámara de aire para regulación de
20. salida de agua.
- 25.

Para la mejor comprensión de cuanto queda descrito en la presente memoria descriptiva, se acompaña un dibujo en el que, tan sólo a título de ejemplo, se representa



29

73576

un caso práctico de realización del objeto de la invención.

5. En dicho dibujo, la figura 1 es una vista en alzado del aparato descrito; y la figura 2 corresponde a una vista en sección longitudinal del mismo.

10. El aparato descrito está constituido en el aludido dibujo por una caja -1- de material, forma y dimensiones adecuados, cuyas bases (según el tamaño) llevan acopladas sendas tapas -2-3- roscadas según convenga para facilitar su manipulación. La tapa -2- se prolonga en una embocadura -4- de salida del agua con una rejilla -5- interpuesta. Por su parte la tapa -3- presenta una boquilla elástica -6- con la correspondiente rejilla interna -6'-; En el interior de la caja -1- se ha previsto un saliente anular -7- para apoyar una cazoleta -8- de material poroso, retenida mediante un anillo elástico -9- que presiona contra el borde de dicha cazoleta, y que queda alojado en una acañaladura de la propia caja. En el interior de dicha cazoleta queda albergada una masa -10- de material adecuado (carbón activado, compuesto de hierro, sulfato de alúmina, etc.) al tratamiento que deba darse al agua. Entre la masa -10- y la boquilla -6- queda una cámara -11- de regulación.

25. Se comprende fácilmente la actuación del aparato descrito y que es como sigue:

La boquilla elástica -6- se enchufa en el grifo, conducción o similar y el agua que llena la cámara -11- y atraviesa la rejilla o las paredes porosas de la cazoleta

73576



5. ta -8-, es tratada por la materia -10- que la depura, decolora y desinfecta según la calidad de la misma. Finalmente el agua tratada sale por la embocadura -4- con un chorro homogéneo gracias a la rejilla -5-. La cámara -11- tiene como misión regular la salida del agua, ya que mientras dura la acción del aparato, permanece llena efectuando una presión que obliga a salir al líquido de manera constante.

10. El aparato descrito es sumamente sencillo y puede aplicarse a cualquier grifo o conducción. Por otra parte puede limpiarse o reponerse la materia filtrante con suma facilidad ya que las tapas -2- y -3- pueden separse fácilmente.

15. Es evidente que, aun cuando en la realización descrita se ha previsto la sujeción de la cazoleta -8- mediante el saliente anular -7- y anillo elástico -9-, podría adoptarse cualquier otra solución que sirviese para mantener suspendida a dicha cazoleta en el interior de la caja -1-, sin apartarse por ello del ámbito de la invención. De
20. la misma manera, la fijación hermética de las tapas -2-3- puede llevarse a cabo en cualquier forma apropiada, tal como soldadura, adhesión o análoga, distinta del roscado representado en el diseño.

25. Serán independientes del objeto de la invención, los materiales empleados en la construcción de los distintos elementos que la integran, formas y dimensiones de los mismos, y cuantos detalles accesorios puedan presentarse, siempre y cuando no afecten a su esencialidad.



73576

N O T A

Se reivindica como objeto del presente modelo de utilidad:

1. Aparato perfeccionado para tratamiento de aguas, que está constituido esencialmente por una caja cuyas bases quedan obturadas herméticamente por sendas tapas de las cuales la superior está provista de una boquilla elástica de enchufe, a un grifo o análogo y la inferior de la correspondiente embocadura de salida, quedando dispuestas en aquella caja las materias destinadas a depurar el agua, las cuales quedan contenidas en una cazoleta de material poroso, suspendida convenientemente en el interior de aquella caja.

2. Aparato perfeccionado para tratamiento de aguas.

15. La presente memoria descriptiva consta de cinco hojas foliadas, escritas a máquina por una sola cara.

Barcelona, a 29 de abril de 1959.

SOCIEDAD FIDUCIARIA BARCELONESA, S.A.

p. a.



73576

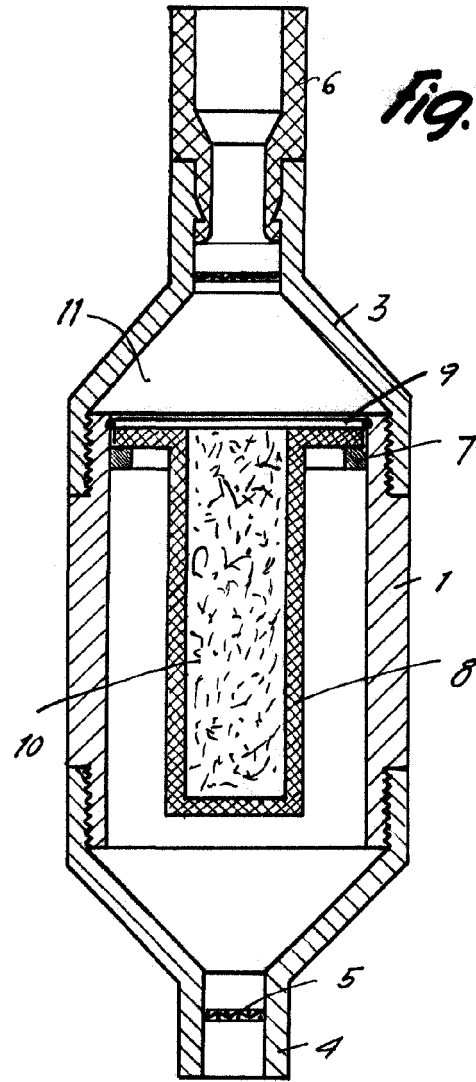
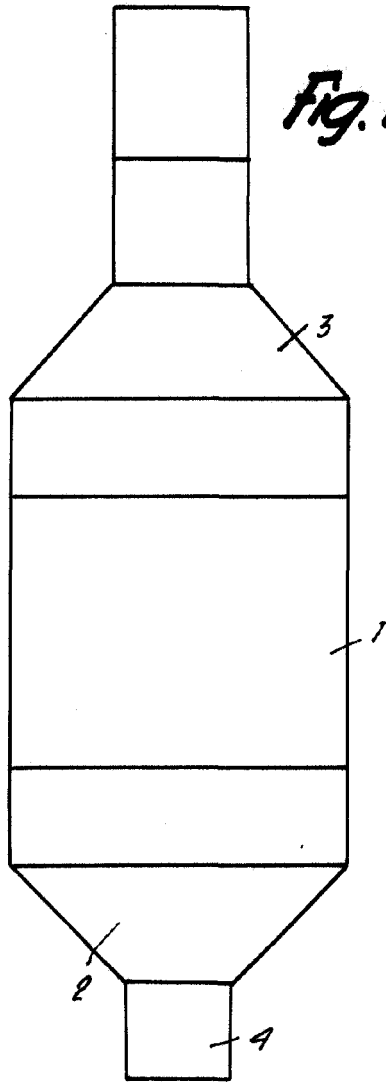

5346

Barcelona, 29 Abril 1959
Sociedad Fiduciaria Barcelonesa, S.A.
p.a.