



73552

MEMORIA DESCRIPTIVA

PARA UNA PATENTE DE REGISTRO DE MODELO DE UTILIDAD POR VEINTE AÑOS EN ESPAÑA A FAVOR DE ESPEL ESPAÑOLA S. A., DE NACIONALIDAD ESPAÑOLA, DOMICILIADA EN MADRID, calle Sagasta, 23

sobre:

" CAJA DE RESONANCIA PARA SONIDO ESTEREOFONICO "

& & & & & & &

5 La presente patente de modelo de utilidad se refiere a una caja de resonancia para sonido estereofónico, tridimensional, que presenta extraordinarias ventajas frente a los conocidos tipos de cajas de resonancia, tanto por su especial disposición de elementos constructivos como por la fidelidad en la reproducción de los sonidos estereofónicos, obteniéndose resultados insospechados en la captación de tales sonidos.

10 Para mejor comprensión del objeto que se protege, en los dibujos adjuntos, y a título de ejemplo práctico de realización, no limitativo, se representa una forma de ejecución practica, en los que :

15 La fig. 1ª constituye una vista general, en posición de cerrada, de una caja de resonancia construida de acuerdo con los principios que informa este registro,



La fig. 2ª nos muestra la propia caja de resonancia completamente abierta,

La fig. 3ª representa el esquema con la disposición de los elementos de reproducción de sonidos estereofónicos de la caja de resonancia, y

La fig. 4ª constituye una vista, en planta, indicando de una manera perfecta la dirección de las ondas del sonido que reproduce la caja de resonancia.

De acuerdo con dichos dibujos, la caja de resonancia (1) dispone de un juego de puertas o tapas (2) y (3) reflectores del sonido.

En la fig. 3ª se aprecia la disposición de los elementos que constituyen el conjunto armónico de la caja de resonancia, a saber : (4) línea de amplificación, (5) y (6) frecuencias altas y medias, respectivamente, del canal (I); (7) y (8) frecuencias altas y medias, respectivamente, del canal (D) y (9) altavoz situado entre los bajos del canal (I) a la izquierda, y los bajos del canal (D) a la derecha.

El objeto que se protege puede ser comprendido en otras determinadas formas, sin apartarse del espíritu de las esenciales cualidades del mismo y se desea que el presente desarrollo del conjunto sea considerado, en todos los aspectos, como ilustrativo y no limitativo; por tanto hay que remitirse a la descripción, dibujos explicativos y nota reivindicatoria para una mejor comprensión del objeto a proteger.

N O T A

En resumen : la presente patente de modelo de utilidad recaerá sobre las siguientes reivindicaciones :

1ª. - Caja de resonancia para sonido estereofónico que se caracteriza por comprender un juego de puertas reflectoras



73552

del sonido y, en combinación, una línea de amplificación; frecuencias altas y medias del canal (I),; frecuencias altas y medias del canal (D) y un altavoz situado entre los bajos del canal (I) y del canal (D).

5

2ª. - CAJA DE RESONANCIA PARA SONIDO ESTEREOFONICO.

Según se describe en esta memoria que consta de tres hojas escritas a máquina por una sola cara y dibujos.

Madrid 9 de Mayo de 1959

CARLOS FERNANDEZ CANDELAS

P. P.



FIG. 1.

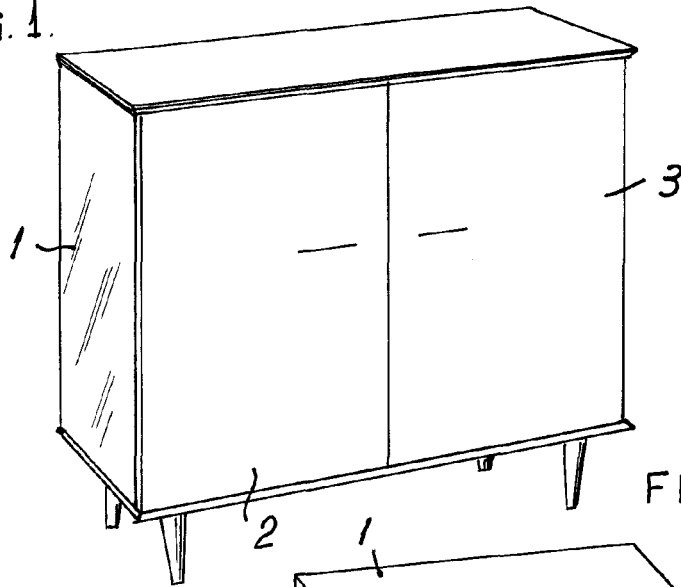

73552

FIG. 2

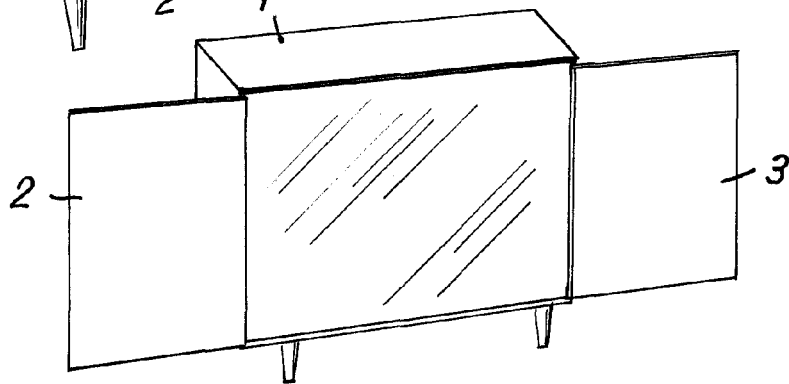

FIG. 3.

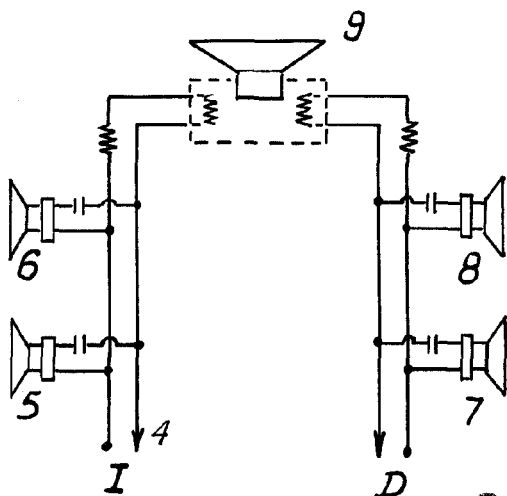
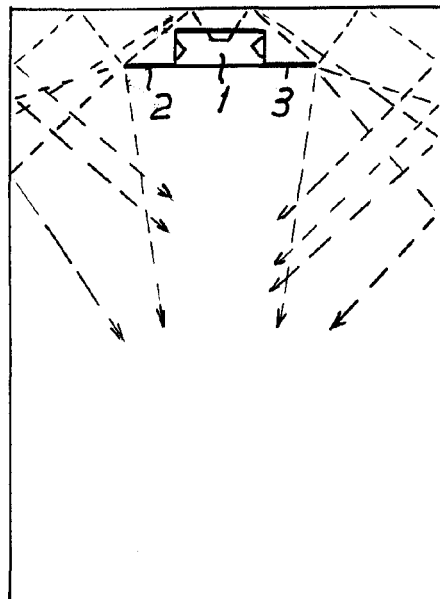

FIG. 4.



Madrid, 9 de Mayo de 1959
CARLOS FERNANDEZ CANDELAS

P. P. *[Signature]*
ESCALA VARIABLE.