



Y 1959

73546

M O D E L O
D E
U T I L I D A D

para "DESCARGA PARA INODOROS", a favor de DON RAMON GIMENEZ ARBUES, domiciliado en BARCELONA, calle de Valencia, núm, 519.

= . =

MEMORIA DESCRIPTIVA

El presente modelo de utilidad se refiere a una descarga para inodoros.

5. El objeto del presente modelo es obtener un sistema de descarga para inodoros, que nos permita una completa seguridad en el desagüe del agua del depósito, y que asimismo nos asegure una evacuación del agua excedente en el interior del depósito en aquéllos casos en que se averíe la válvula de alimentación o de entrada de agua al depósito, evitándose así todo derrame de líquido, como consecuencia de un mal funcionamiento de la boya que gradua la entrada de agua.
- 10.



73546

Con el fin de facilitar la explicación, se acompaña a la presente memoria una lámina de dibujos en la que se ha representado un caso de realización que se cita a título de ejemplo.

5. En los dibujos :

la figura 1, es una vista lateral seccionado de un depósito de inodoro, en el que es de observar seccionado un conjunto de la descarga, objeto del modelo,

10. la figura 2, es una sección por la línea I-I de un detalle de la figura 1 por un plano transversal.

Haciendo referencia a las figuras, es de observar un depósito de inodoros 1, el cual en su superficie inferior presenta un casquillo 2, con tres patas radiales 3, que lo atraviesa, montándose en la pared inferior del depósito, mediante dos juntas elásticas 4 y 5, una a cada lado de la pared, para darle estanqueidad al ser el conjunto presionado exteriormente por una tuerca de presión 6, montada en la parte inferior del casquillo que es roscado, en cuya parte queda alojada la conducción o tubería de desagüe.

20. El casquillo presenta su pared interior correspondiente a su saliente superior achaflanada, para permitir el ajuste en dicha zona inclinada de una junta elástica de estanqueidad 7, de pared lateral inclinada, la cual se halla montada en el extremo de una pieza tubular 8, que presenta en su extremo inferior, y en su pared lateral encima de la junta 7, un saliente periférico en todo su diámetro 9, que evita todo desplazamiento de la junta elástica, cuando está apoyada en el casquillo.

30. Esta pieza 8, presenta encima del reborde periférico y muy cerca de él, dos salientes radiales enfrentados 10, de



dimensiones suficientes para alojar unos tornillos 11, que solidarizan la pieza 8 a una cápsula 12, en la cual va encerrada dicha pieza, presentando la cápsula en la parte inferior de su pared lateral tres brazos radiales 13, enfrentados con los brazos 3, los cuales presentan unos orificios del suficiente diámetro para que puedan pasar a través de ellos unos ejes 14, solidarios por su extremo inferior de los brazos 3, los cuales presentan en su parte superior unos topes 15, mejorados con una arandela metálica 16 y una arandela flexible 17, donde pueden apoyar los brazos 13 en sus desplazamientos sobre el eje.

La cápsula 12, presenta en su extremo superior taponado, una orejeta 18, en el que articula el brazo de palanca a través del cual se hace funcionar el dispositivo.

La pieza tubular 8, tiene su borde superior más bajo que el fondo de la cápsula, por lo que en los casos en que aumente el nivel de agua en el interior del depósito, esta sube por la cápsula y penetra en el interior del tubo, efectuándose un desagüe de seguridad a través de él para evitar los posibles derrames.

De todo lo anterior se deduce que la válvula está compuesta por un conjunto fijo en la pared inferior del depósito, constituido por el casquillo y sus elementos de estanqueidad y fijación, y un conjunto móvil a voluntad a través de la palanca de accionamiento, constituido por la cápsula y pieza tubular, que comporta la junta estanca, conjunto que tiene sus desplazamientos guiados por los ejes que atraviesan los salientes radiales de la cápsula.

El modelo presenta la ventaja, en su funcionamiento, que en el momento en que se abre ligeramente la válvula 7,



73546

- el agua pasa a través de ella hacia la conducción de desagüe, y aunque se cierre otra vez la válvula la descarga seguirá funcionando, hasta el completo vaciado del mismo, debido a que en la parte superior de la cápsula 2, se crea el vacío
5. por efecto de la succión producida por el agua que baja por la conducción de desagüe, obligando al agua del depósito a penetrar por el interior de la cápsula, siendo succionada por el interior de la pieza tubular 8, succión que va en aumento a medida que aumenta el caudal de agua, pues esta crea una
10. mayor fuerza de arrastre, actuando la cápsula y pieza tubular interior como un sifón.

El modelo, dentro de su esencialidad, puede ser llevado a la práctica en otras formas de realización, que difieran en detalle de la indicada a título de ejemplo en la descripción, a las cuales alcanzará igualmente la protección que se recaba. Podrá, pues, construirse en cualquier forma y tamaño, con los materiales más adecuados, por quedar todo ello comprendido en el espíritu de las reivindicaciones.

15.

= . =

N O T A

Descrito el objeto y utilidad de la invención, lo que se declara como no divulgado ni practicado en España, comprende de las siguientes reivindicaciones :

20.

1. Descarga para inodoros, que se caracteriza por constituirse una válvula de descarga formada por una parte fija, que comprende un casquillo que atraviesa la pared inferior del depósito al que está sujeto por las correspondientes jun-
- 25.



- tas estancas y tuerca de presión, el cual en su saliente periférico correspondiente a la parte alojada en el interior del depósito, presenta tres brazos radiales, que comportan en sus extremos unos ejes solidarios a los mismos en posición normal a los brazos, los cuales presentan en su extremo superior unos topes, con unas arandelas elásticas para amortiguación.
- 5.
2. Descarga para inodoros, según la anterior reivindicación, en el que se constituye una parte móvil que comprende una cápsula invertida con una orejeta en su extremo final superior donde articula el brazo de palanca a través del cual se hace funcionar el dispositivo, presentando la cápsula en su borde inferior tres salientes periféricos, dispuestos en posición radial, encarados con los brazos correspondientes en la parte fija, los cuales presentan unos orificios de suficiente diámetro para que les permite desplazar por los ejes fijos en los brazos del casquillo, desplazamiento que viene limitado por los correspondientes topes.
- 10.
- 15.
3. Descarga para inodoros, según las anteriores reivindicaciones, en el que la cápsula presenta en su interior una pieza tubular, unida a la misma mediante tornillos que atravesando la cápsula se alojan en unos salientes que al efecto presenta la pieza tubular, la cual tiene su extremo superior ligeramente más bajo que el extremo superior de la cápsula para permitir la evacuación de los excedentes de agua en el interior del depósito, y su extremo inferior ligeramente más bajo que el borde de la cápsula, presentando en su pared lateral muy cercana a dicho borde un saliente periférico, que sirve de tope a una junta elástica de paredes laterales inclinadas, montada en el extremo externo de la pieza tubular,
- 20.
- 25.
- 30.

73546

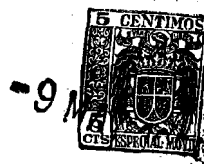

cuya junta encaja con el borde interior achaflanado del casquillo, dando estanqueidad a la válvula en su posición de reposo.

4. Descarga para inodoros, según las anteriores reivindicaciones, en el que abriendo el paso del agua a la conducción de desagüe por la junta elástica de paredes laterales inclinadas, y aunque esta se vuelva a cerrar, se crea una succión a partir de la pieza tubular, que crea un vacío en la parte superior de la cápsula, obligando a la circulación del agua que va a la conducción de desagüe a través de la pieza tubular, durando la succión mientras exista agua en el depósito.

5. Descarga para inodoros.

Según se describe y reivindica en la presente memoria, que consta de seis hojas foliadas y escritas a máquina por una sola cara, acompañadas de una lámina de dibujos.

Madrid, a - 9 MAY 1959

RAMON GIMENEZ ARBUÉS

p. a.

JAIÑE ISERN NIXALLER

P. C.

G/.ag.

Fig. 1

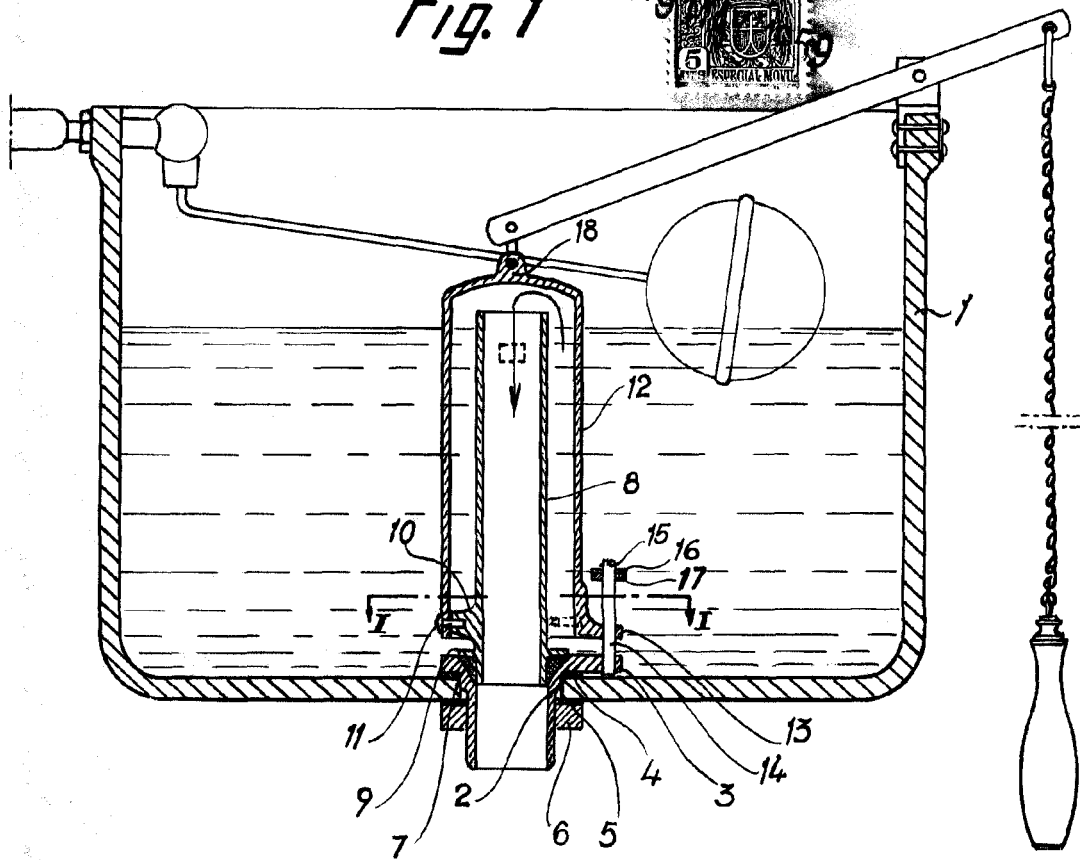
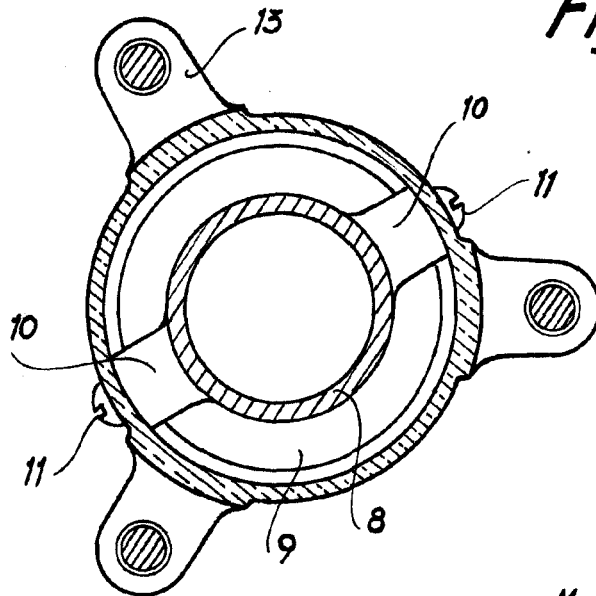

Fig. 2



Madrid, - 9 MAY. 1959
Jaime Isern

p.p.

