



AV 1959

73544

M O D E L O
D E
U T I L I D A D

por "DISPOSITIVO DE SEGURIDAD EN DIRECCIONES PARA VEHICULOS",
a favor de Don PEDRO LLIGONA VILLA, Don AGUSTIN MONEGAL ROVI-
RA y Don JORGE BALLESTEROS SOLA, de nacionalidad española, do-
miciliados en SABADELL (Barcelona), calle de Borrell, 23

= = =

MEMORIA DESCRIPTIVA

El presente Modelo de Utilidad se refiere a un dispo-
sitivo de seguridad en direcciones para vehiculos.

Las direcciones de los vehiculos automoviles presentan
el inconveniente de que sus zonas de articulacion es posible
la rotura por ser estas mucho mas debiles y su trabajo mucho
mayor, por lo que se ha previsto un dispositivo acopable y adi-
cionable a las direcciones efectuando las mismas funciones de
direccion a pesar de las posibles roturas de los mecanismos de
direccion primitivos.

5.
10.

El dispositivo consiste en una pieza bifurcada con una



cola o escuadra unida transversalmente al extremo de la barra de dirección que ha sido alargada, yendo las bifurcaciones por sus extremos unidas y articuladas a unos tirantes que por su otro extremo articulan en los tambores de las ruedas, los movimientos de giro de la barra de dirección gira la pieza bifurcada desplazando los tirantes que actúan por su otro extremo en los tambores de las ruedas obligándolas a girar. Dicha disposición tiene la ventaja de que aunque se averie el segundo árbol correspondiente a la dirección primitiva, o la cremallera de engranes del mismo, el árbol de dirección permite el perfecto funcionamiento del vehículo por su actuación directa a través de este dispositivo.

Con el fin de facilitar la explicación se acompaña a la presente memoria una lámina de dibujos en la que se ha representado un caso de realización que se cita a título de ejemplo.

En el dibujo. La Figura, muestra el alzado lateral una vista del conjunto del dispositivo montado sobre un eje de ruedas en el cual ha sido representada en línea de puntos la dirección primitiva.

El dispositivo consta esencialmente de una prolongación 1 de la barra de dirección más abajo de la caja de dirección o sea independientemente de la dirección primitiva transmitida por el segundo árbol, saliente de la caja de dirección, una pieza bifurcada 2 que por su extremo en escuadra o cola está retenida transversalmente al extremo 1 de la barra de dirección, unos tirantes 3 que por un extremo articulan con las bifurcaciones de la pieza 2 y por su otro extremo son solidarios y articulan directamente en los tambores de giro de las ruedas.

El modelo, dentro de su esencialidad, puede ser llevado



5. a la práctica en otras formas de realización que difieran en detalle de la indicada a título de ejemplo en la descripción a las cuales alcanzará igualmente la protección que se recaba. Podrá, pues construirse en cualquier forma y tamaño, con los materiales más adecuados por quedar todo ello comprendido en el espíritu de las reivindicaciones

= . =

N O T A

Descrito el objeto y utilidad de la invención lo que se declara como no divulgado ni practicado en España comprende las siguientes reivindicaciones:

10. 1. Dispositivo de seguridad en direcciones para vehiculos independiente del eje secundario de dirección, saliente de la caja, caracterizado esencialmente porque el eje o barra de dirección es prolongado más abajo de la caja de dirección, recibiendo transversalmente la cola o escuadra de una pieza bifurcada en plano adecuado, llevando cada brazo, articulados a los mismos, unos tirantes directamente acoplados a los tambores de giro de las respectivas ruedas, proporcionando el giro de éstas al propio tiempo del mando de la dirección o independientemente de este mando en caso de avería.

20. 2. Dispositivo de seguridad en direcciones para vehiculos. Según se describe y reivindica en la presente memoria descriptiva, que consta de tres hojas foliadas y escritas a máquina por una sola cara y una lámina de dibujos que la acompaña.

Madrid, a -9 MAY. 1959

PEDRO LLIGONA VILLA
 AGUSTIN MONEGAL ROVIRA
 JORGE BALLESTEROS SOLA
 p.a.

JAME ISERA MIRALLES

2

*D. Pedro Lligoña Villa, D. Agustín Monegal Rovira
D. Jorge Ballesteros Solá*

Hoja única



73544

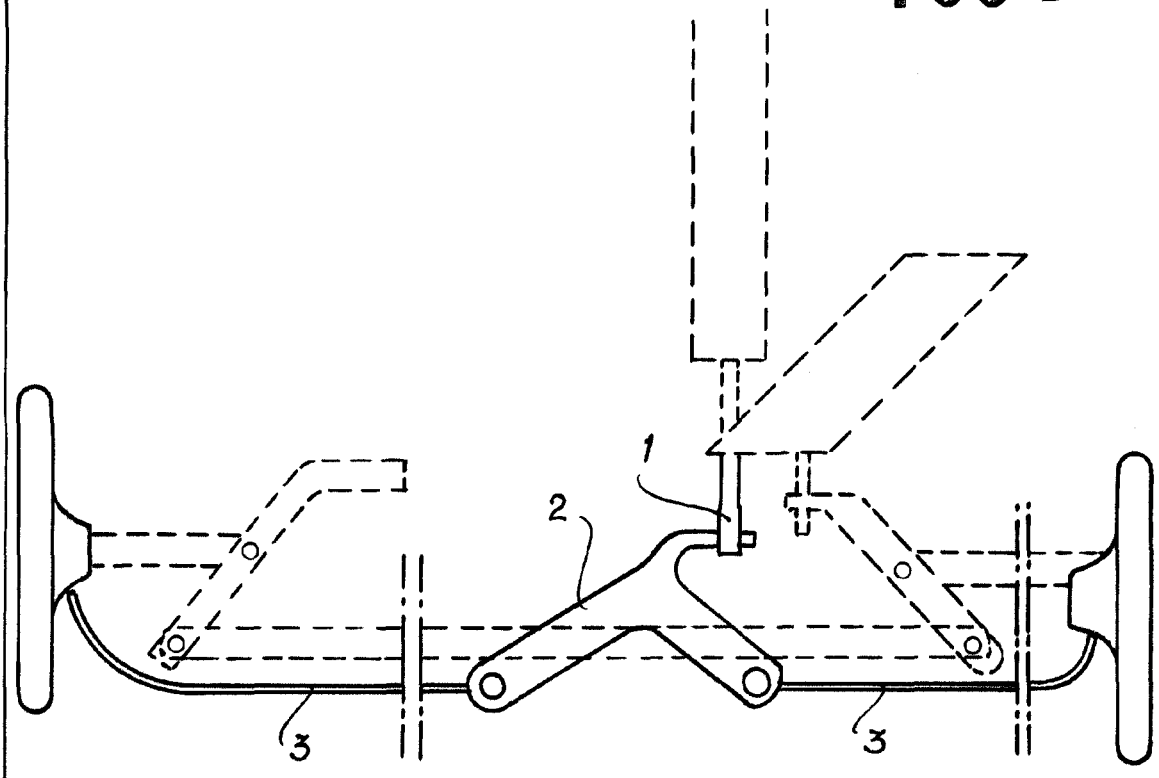

*Madrid, - 9 MAY 1959
p.p. Jaime Isern*