

73536

73536



MEMORIA DESCRIPTIVA

---

---

Correspondiente al registro de Modelo de Utilidad que, por veinte años, se solicita para España y sus Colonias, a favor de Don José CAMPANALES ESTANY, de nacionalidad española, residente en Barcelona, calle de Mallorca, nº 146 Int. - - - -

5.

p o r

"NUEVAS VINAGRERAS"

---

---

Existen una infinidad de vinagreras. No obstante la nueva vinagrera presenta la novedad de que está constituida por un conjunto involucable, y que permite suministrar el aceite y el vinagre en el aderezado de las viandas, con una sola mano, y vertiendo el aceite o el vinagre, según convenga, con solo inclinar hacia la derecha o izquierda el conjunto obtenido.

10.

15.

Para una mejor interpretación se describe, a continua-

73536

9 M



ción, un caso de realización práctica, a título de ejemplo, no limitativo, de unas vinagreras según la invención, acompañándose de una hoja de dibujos en los que,

5. En la figura 1, se representa las vinagreras aludidas.  
En la figura 2, un detalle del armazón del caballete, y  
En la figura 3, es el detalle de la vinculación del frasco contenedor del aceite o vinagre.

10. Consiste la nueva vinagrera en un armazón en forma de Caballete (1) de material plástico u otro material oportuno, presentando su sección en forma de "T", el cual está constituido por dos brazos, arqueados (2) y (3), diametralmente opuestos y que arrancan de un puente vertical (4), cerca del extremo externo de cada brazo aludido se une el extremo de un arco-asa (5), que tal como su nombre indica sirve como  
15. asa y como refuerzo del conjunto.

- En cada extremo de brazo aludido, hay, solidario, un arco (6) ligeramente oblicuo en relación con los extremos de dichos brazos (2) y (3), en el que se introduce el gollete (7) del recipiente (8) contenedor del aceite o vinagre, según  
20. sea, y al que se rosca el oportuno tapón (9), terminado en pitorro (9) y con orificio de entrada de aire (10).

De esta manera los recipientes, están diametralmente opuestos entre sí, y su posición es inclinada hacia adentro.

25. Cuando se desee un recipiente colector de los goteos que puedan producirse, se situará una base, de quita y pon, que sus muescas encajarán en los oportunos pies del puente inferior.

30. Se sobreentiende que en el presente caso, serán variables cuantos detalles de construcción y acabado, no alteren, cambien o modifiquen la esencia de la invención.

73536



N O T A

Descrito el objeto y utilidad de la invención, lo que se declara como no divulgado ni practicado en España, comprende las siguientes reivindicaciones:

5. 1ª.- Nuevas vinagreras, caracterizada por el hecho de estar constituida por un armazón formado por dos brazos, arqueados, diametralmente opuestos entre sí y que arrancan de ambas caras, de la cúspide de un puente vertical cerca del extremo externo de cada brazo aludido, se une el extremo de un arco-asa, que tal como su nombre indica sirve como asa y como refuerzo del conjunto, cuales brazos, terminan, en sus extremos externos, en un aro ligeramente inclinado hacia abajo, en el que se introduce el gollete del recipiente contenedor del aceite o vinagre, según sea, estando mantenido cada recipiente aludido, por el propio tapón, del mismo, al rosarse al gollete, quedando así, situados los recipientes, uno opuesto al otro y ligeramente inclinados.
- 10.
- 15.

20. 2ª.- Nuevas vinagreras, según la anterior reivindicación, en los que cuando se desee otorgar, a las vinagreras, una base colectora de los posibles goteos que pudieran producirse, se dispondrá en forma de quita y pon, en la que hay muescas que encajan con la sección de ambos pies del puente mayor.

25. 3ª.- NUEVAS VINAGRERAS.
- Según se describe y reivindica en la presente Memoria descriptiva, que consta de tres hojas foliadas y escritas por una sola cara y acompañada de una hoja de dibujos.

Madrid, a 9 de Mayo de mil novecientos cincuenta y nueve.

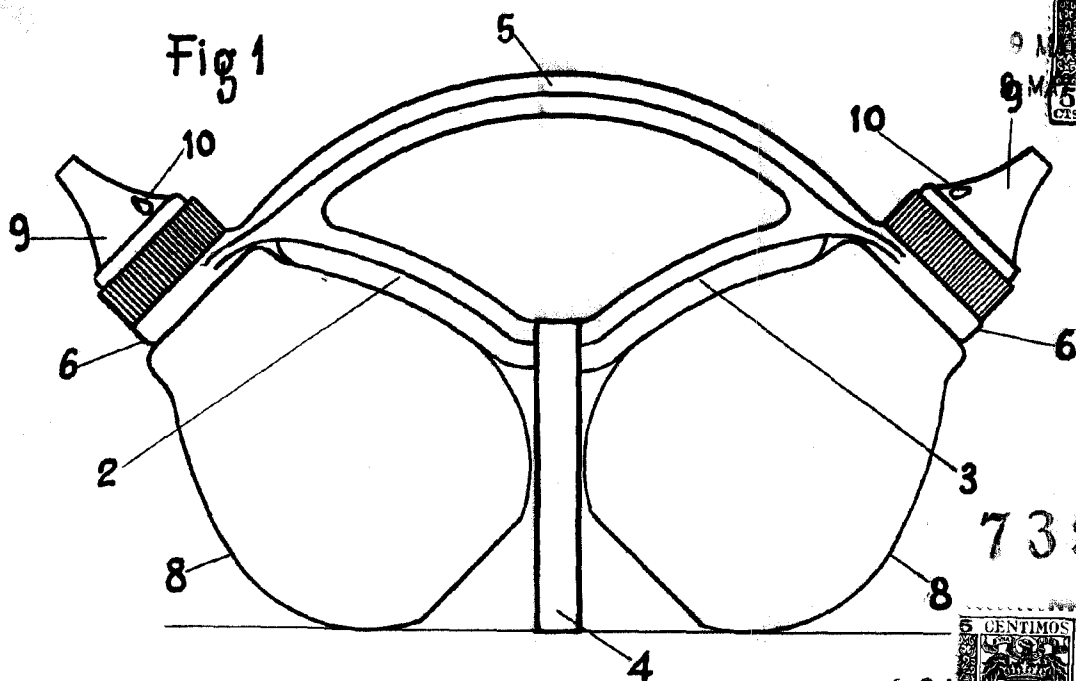

73536

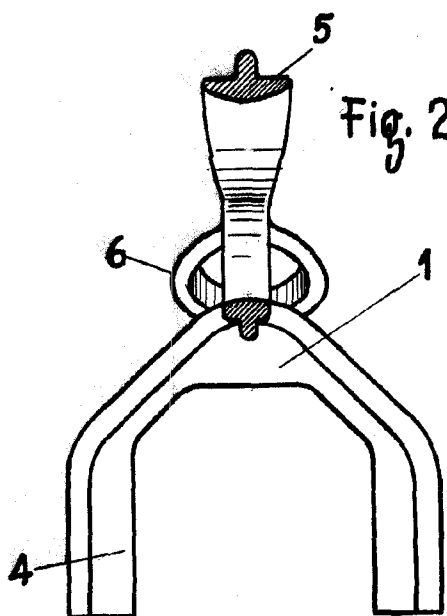
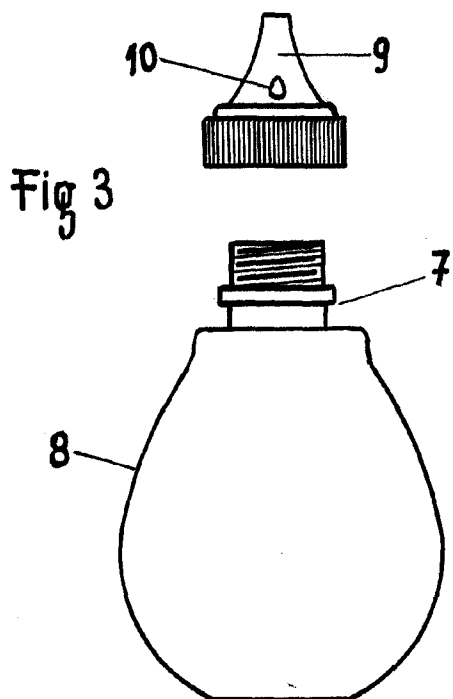

MADRID, 9 DE MAYO DE 1959

P. A

ESCALA VARIABLE