



73523

M O D E L O
D E
U T I L I D A D

para "BOLSA AUTO-CERRABLE", a favor de la firma GRAFICAS FRANCINO-TREPAT, S.A., domiciliada en TARRASA (Barcelona), calle Puerta Nueva, núm 3.

= . =

MEMORIA DESCRIPTIVA

El presente modelo de utilidad se refiere a una bolsa auto-cerrable.

Esta bolsa presenta la ventaja de que gracias a su constitución puede cerrarse perfectamente, sin posible pérdida de los objetos encerrados en su interior, a pesar de no presentar ninguna solapa engomada o cualquier otro medio de los usados normalmente para el cierre de las bocas de las bolsas.

Gracias a su especial constitución esta bolsa, preferentemente fabricada de material transparente u opaco, puede

8M

73523



tener múltiples aplicaciones, usándose preferentemente para la disposición en su interior de prendas de toda clase, para guardar y trasladar comidas y otros.

5. Con el fin de facilitar la explicación se acompaña a la presente memoria una lámina de dibujos, en la que se ha representado un caso de realización, que se cita a título de ejemplo.

En los dibujos :

10. la figura 1, es una vista de la bolsa cerrada,
la figura 2, es una vista en perspectiva de la bolsa abierta,

la figura 3, es una vista en planta de la bolsa en desarrollo.

15. Haciendo referencia a las figuras, la bolsa se halla constituida por dos superficies 1 y 2, enlazadas por su parte inferior formando una sola superficie.

La superficie 2, por su extremo opuesto a la superficie 1, se prolonga en una solapa 3.

20. La bolsa se constituye al abatirse la superficie 1 sobre la superficie 2, por su zona de unión punteada, y una vez las dos superficies juntas se unen sus bordes laterales por cosido o por fusión de sus bordes en caso de que la bolsa sea de material plástico, en dicho instante queda constituida la bolsa propiamente dicha.

25. Una vez la bolsa constituida se dobla la prolongación 3, sobre la bolsa y entonces sus laterales 4 y 5, encaran con la zona superior de los laterales de las superficies 1 y 2, que se han indicado con los mismos números, bastando unir los laterales de la prolongación con los bordes superiores de la
30. bolsa por cosido o fusión de sus bordes

73523

28 MA



- La bolsa en su posición de abertura, presentará la solapa 3 descansando sobre la superficie 2, a la que se halla unida por sus laterales 4 y 5, bastando para cerrarla hacer girar la solapa sobre la embocadura de la bolsa para que esta apoye sobre la superficie 1, en cuyo instante queda cerrada la bolsa al cerrar la solapa por sus laterales 4 y 5 la embocadura junto con su abatimiento sobre la superficie 1. Dicha operación se logra gracias a la propia flexibilidad del material del que se halla constituida la bolsa.
- 5.
10. El modelo, dentro de su esencialidad, podrá ser llevado a la práctica en otras formas de realización, que difieran en detalle de la indicada a título de ejemplo en la descripción, a las cuales alcanzará igualmente la protección que se recaba. Podrá, pues, construirse en cualquier forma y tamaño, con los medios más adecuados, por quedar todo ello comprendido en el espíritu de las reivindicaciones.
- 15.

= . =

N O T A

- Descrito el objeto y utilidad de la invención, se declara como nuevo y no divulgado en España, las siguientes reivindicaciones :
20. 1. Bolsa auto-cerrable, que se caracteriza por comprender dos superficies de material transparente u opaco, unidas por su base, las cuales se unen en sus laterales en la parte correspondiente a su borde por fusión de los mismos, constituyéndose una embocadura, sobre la cual se abate la prolongación de una de las superficies, que actúa de solapa de
- 25.

73523



cierre la cual une el borde de sus laterales a los bordes superiores laterales de la bolsa por fusión, pegamento o cosido de los mismos sobre dichos bordes, cerrándose y abriendo la embocadura por la propia flexibilidad de la misma al girar la solapa sobre las dos superficies que constituyen las paredes de la bolsa, posición de cierre que viene asegurada por la unión de los laterales de la solapa sobre los laterales de la bolsa.

2. Bolsa auto-cerrable.

10. Según se describe y reivindica en la presente memoria descriptiva, que consta de cuatro hojas foliadas y escritas a máquina por una sola de sus caras, acompañadas de una lámina de dibujos.

15.

Madrid, a - 8 MAY. 1959

GRAFICAS FRANCINO-TREPAT, S.A.

p. a.

JAI ME ISERN NIVALLES

G/.ag.



Fig. 1

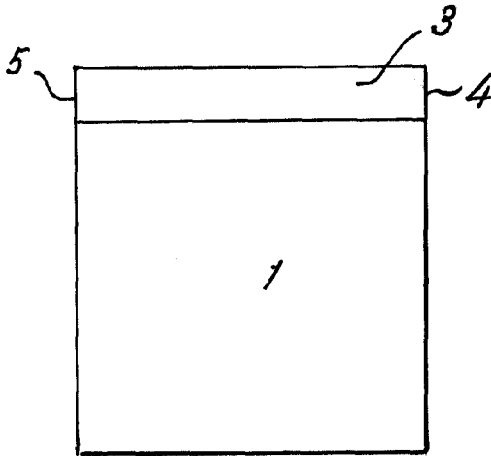
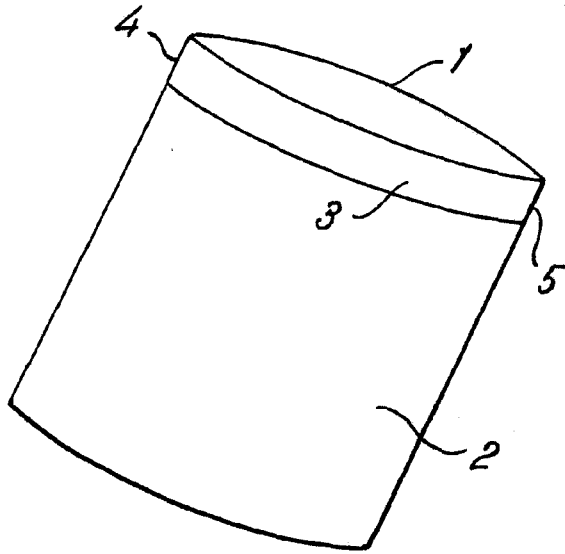
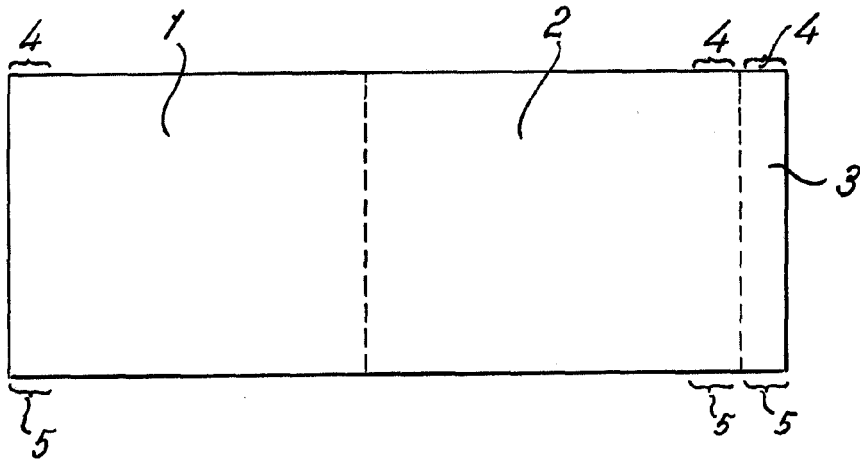

Fig. 2



73523

Fig. 3



Madrid, - 8 - 1959
Jaime Isern

p.p.