

73507



73507

M O D E L O D E U T I L I D A D

Por V E I N T E años

en España, a favor de la firma SAN-GOR, S.L., de nacionalidad española, residente en Bilbao, calle José María Escruza n.º. 2, cuyo modelo tiene por objeto:

"COMPARTIMIENTO CON BASE DESPLAZABLE PARA ALOJAMIENTO DE BOTELLA DE GASES LICUADOS".

.-.-.-.-.-

M E M O R I A D E S C R I P T I V A

5.- El presente modelo de utilidad se refiere, conforme su enunciado indica a un compartimiento con base desplazable para alojamiento de botella de gases licuados, que realiza la misión para la que específicamente ha sido concebido con una seguridad y una eficacia máximas.

El objeto principal de esta invención es el de proporcionar un compartimiento a modo de armario, donde en

/....



73507

5.-

su interior se aloja la botella de gases licuados en la combustión, generalmente gas butano. Este compartimiento o armario, tiene la facultad de poder acoplar, en su parte superior, unos hornillos de combustión, en la forma que se desée.

10.-

Otra característica del presente modelo la constituye el que en la parte superior, de este compartimiento, se puede poner indistintamente una chapa eléctrica y otra de gas; estos es, crear una unidad mixta.

15.-

Según un detalle del invento, se puede dejar, una vez tapado el conjunto, como un simple armario, siendo utilizable la botella de combustible para alimentar a otros aparatos que se encuentren en sus cercanías.

20.-

La base fundamental de este compartimiento, la constituye la facultad que tiene su frente, ya que siendo solidario del fondo de apoyo de la botella, se desplaza simultáneamente. Este fondo de apoyo posee unas guías laterales, por cuyas guías se desplazan unas ruedas, y en la parte delantera, siempre de forma oculta, lleva una rueda que impide el basculamiento de la unidad por el peso de la botella.

25.-

Con objeto de facilitar cuanto sea posible la comprensión de este invento, se acompaña a esta descripción una lámina de dibujos, en los que, de ma-



-3-

73507

nera un tanto esquemática y exclusivamente a título de ejemplo, se representa los conjuntos y detalles más característicos de la idea del invento, al hacer referencia a un posible caso de realización práctica.

5.-

En los dibujos:

La figura 1ª. corresponde a una vista del conjunto del compartimiento, que tiene la tapa superior levantada con el fin de ver la posible disposición de puntos de calor de que se puede disponer.

10.-

La figura 2ª. muestra una vista, igualmente del conjunto, cuando se procede a la apertura para el cambio de botella.

15.-

La figura 3ª. señala un detalle en sección, mostrando la forma de las guías laterales y la rueda de apoyo que evita el basculamiento.

20.-

Comentando estos dibujos, se hace la aclaración de que mediante el número -1- se indica el cuerpo general del compartimiento, de líneas más o menos armoniosas, siendo -2- la tapa frontal que oculta la botella de gases licuados. Esta puerta frontal es solidaria del fondo y se desplaza simultáneamente a él.

25.-

Mediante el número -3- se muestra el asidero de manipulación de la puerta -2-, indicándose con el número -4- la botella de gases licuados, siendo -5- las guías internas que lleva el arma-

73507



rio, con el fin de guiar a las rueditas que, tambien, lateralmente lleva el carro portador de la botella.

- 5.- Con el número -6- se muestran las guías internas que lleva el conjunto, señaladas anteriormente con el número -5-; siendo -7- la rueda auxiliar que lleva el citado carro de forma totalmente oculta, que tiene como finalidad dar seguridad y sencillez de movimiento al carro además de asegurar e impedir cualquier basculamiento. Mediante el número -8- se indica el lugar
- 10.- donde se puede disponer de forma variable el número de fuegos que se desée, siendo -9- el lugar donde se disponen los mandos de los tornillos, todo ello en la disposición y número que se requiera, correspondiendo el número -10- a la tapa del conjunto, siendo -11- la bandeja que se saca, la cual tiene por finalidad la recogida de residuos que se desprendan de la parte superior en la faena diaria del occinado. Con el número -12-, se indica el tope que lleva, con el fin de que no se salga el fondo desplazable del cuerpo del armario.
- 15.-
- 20.- Una característica especial la constituye la unidad como armario para alojamiento de la botella de, cuya parte superior es susceptible de disponer de uno o más puntos de calor, de gas o eléctrico. La puerta frontal es desplazable simultáneamente en el
- 25.- suelo por ser solidario, asimismo en esta pieza que se desplaza se deja la botella de gases.



73507

5.- El carro del conjunto que se describe, lleva unas ruedas laterales que corren por unas guías interiores; este carro en su parte delantera, lleva una rueda de apoyo, que además de facilitar la salida del carrillo, asegura la estabilidad del conjunto e impide el basculamiento.

10.- Se comprende fácilmente que el actual invento, proporciona un compartimiento con base desplazable para alojamientos de botella de gases licuados, que es de construcción sencilla y efectiva, y que dada la especial característica de diseño en sus distintas partes y dispositivos, puede ser llevado a la práctica con facilidad, con una evidente economía en materiales y mano de obra, lo que asegura la posibilidad de producir este armario en gran escala para obtener una construcción de buena calidad, dentro de una manufactura relativamente barata.

15.- Una vez que se ha descrito convenientemente la naturaleza del actual modelo, como asimismo la forma de poderlo llevar a la práctica para convertirlo en una realidad industrializable, se hace constar a los efectos oportunos que el invento no queda limitado a los detalles expuestos, ya que éstos se dan única y exclusivamente a título de ejemplo, por tanto el invento es susceptible de introducir todas aquellas modificaciones que resulten

20.-

25.-



73507

aconsejables, siempre y cuando que con las variantes que se introduzcan no se cambie, altere o modifique la esencialidad del objeto descrito.

N O T A

5.- Se declaran como de propiedad y novedad para todo el territorio español, el contenido de las siguientes.

R E I V I N D I C A C I O N E S:

10.- 1ª).- Compartimiento con base desplazable para alojamiento de botella de gases licuados, que está organizado en un enser a modo de armario, provisto superiormente de una tapa articulada que cubre el sector correspondiente a la encimera en el que facultativamente se encuentran instalados puntos de combustión para gas y/o electricidad, cuyo conjunto cuenta con un panel frontal móvil solidarizado con el fondo desplazable del compartimiento en el que es depositada la botella.

20.- 2ª).- Compartimiento con base desplazable para alojamiento de botella de gases licuados, caracterizado porque el carro móvil porta-botellas que constituye la base del enser, está equipado inferiormente con ruedas de suspensión y deslizamiento sobre unas guías fijadas en las paredes interiores de los testeros del mueble.

25.- 3ª).- Compartimiento con base desplazable para alojamiento de botella de gases licuados, ca-



73507

5.-

racterizado porque el carro móvil porta-botellas, a que se refiere la nota precedente, tiene adaptado, en su parte anterior, por lo menos, una rueda de apoyo y deslizamiento que facilita la salida de dicho carro y la estabilización del conjunto.

4ª).- "COMPARTIMIENTO CON BASE DESELAZABLE PARA ALOJAMIENTO DE BOTELLA DE GASES LICUADOS".

Todo ello conforme se describe y reivindica en la memoria que antecede que consta de SIETE hojas, escritas a máquina por una sola de sus caras y dibujos que la ilustran.

Madrid, 6 de Mayo de 1.959

E. GONZALES VARGAS
P. P.
J. Gonzalez Vargas

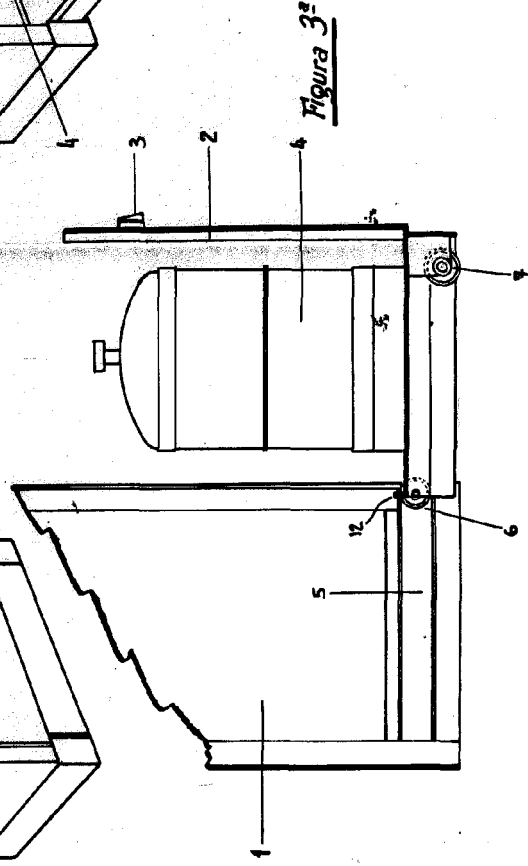
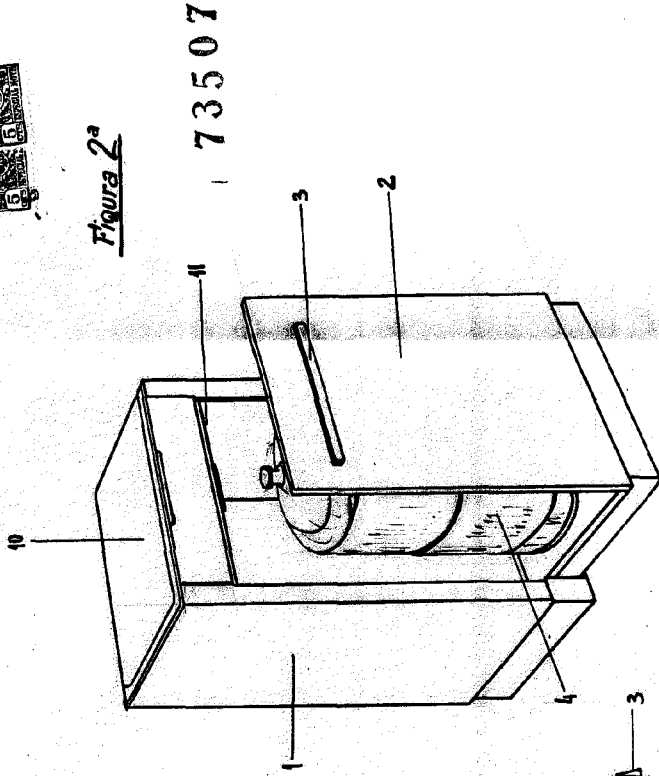
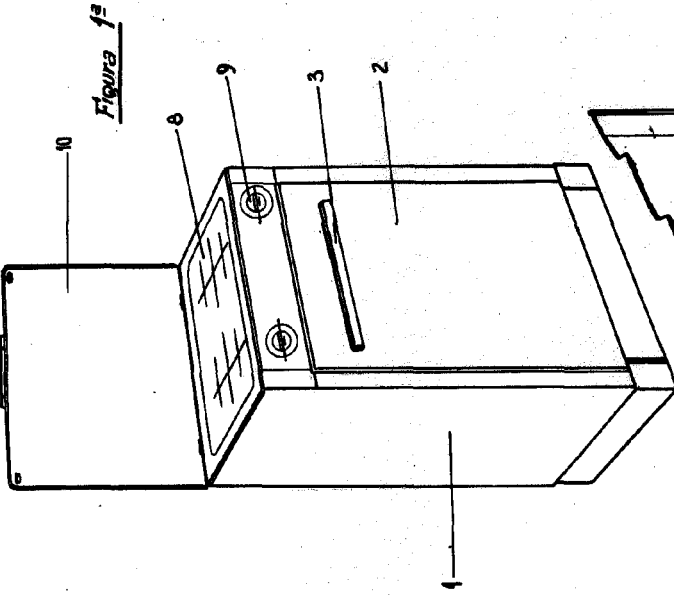

73507

MADRID 3 MAYO 1959 -
P. R. E. GONZALEZ-VILAS

[Handwritten signature]