



73492

M O D E L O  
D E  
U T I L I D A D

a favor de Don Alejandro BOSCH ORÚS, de nacionalidad española, residente en Barcelona, calle Marqués de Sentmenat, 92, 1º, 1ª, por "MANGO DE TRINQUETE PARA DESTORNILLADORES Y ÚTILES DIVERSOS".

- . -

MEMORIA DESCRIPTIVA

El presente modelo de utilidad se refiere a un mango de trinquete para destornilladores, llaves de tubo o vaso y otras herramientas utilizables en la práctica de taller corriente.

5. Mediante el dispositivo proporcionado por el modelo se alcanzan características de sencillez y facilidad de maniobra no proporcionadas hasta la fecha por ninguno de los dispositivos similares conocidos. Para ello el modelo se caracteriza porque comprende dos piezas embutidas simétricas,
10. acopladas por sus bordes de manera que constituyen una em-



73492

- puñadura o palanca, en cuyas piezas se ha formado dos taladros alineados en los que puede girar un eje sobresaliente al exterior y terminado en bocas de herramientas adecuadas, cuyo eje lleva, dentro de las piezas embutidas, una
5. rueda dentada de dientes rectangulares con los que se acopla uno u otro de dos dientes de trinquete formados en una pieza de retención oscilante entre dos posiciones de trabajo preseleccionables, y solicitada hacia cualquiera de dichas posiciones por un dispositivo elástico alojado dentro
10. de la propia empuñadura.

- La pieza oscilante está constituida, preferiblemente, por una pluralidad de chapas troqueladas con el contorno adecuado, provistas de entrantes y salientes correspondientes en sus caras opuestas, y apiladas de modo que dichos entrantes y salientes las bloquean mutuamente en posición, estando dichas chapas provistas de taladros alineados mediante los cuales la pieza oscila sobre uno de los remaches u otros medios de unión de las dos piezas embutidas.
15. Una de las chapas extremas puede estar provista de una oreja levantada, sobresaliente al exterior de la empuñadura por
20. un corte practicado al efecto en una de las piezas embutidas, de modo que constituye un medio para colocar la pieza de retención oscilante en una u otra de sus posiciones de trabajo.

25. El dispositivo elástico puede estar constituido por un fleje mantenido con cierto pandeo entre muescas alineadas en el extremo de las chapas opuesto a la rueda dentada y otras muescas formadas en chapitas sujetadas por otro de

73492



los dispositivos de fijación de las piezas embutidas.

Los dibujos adjuntos muestran a título de ejemplo no limitativo del alcance del invento, una forma de realización preferida del modelo.

5. En dichos dibujos: La figura 1 es una vista frontal de la empuñadura, supuesta retirada una de las piezas embutidas que la cierran, y la figura 2 una sección longitudinal, convencional, de la misma.

10. La empuñadura está constituida por dos piezas alargadas -1- y -2-, por ejemplo de chapa metálica embutida, las cuales se complementan para formar una sección transversal de manejo cómodo al ser acopladas por sus bordes y fijadas mediante los remaches -3-.

15. Cerca de uno de los extremos de ambas piezas se ha punzonados dos taladros, con sus bocas -4- ligeramente embutidas hacia fuera, de modo que constituyen cojinetes alineados para el corto eje -5- que sobresale al exterior por ambos lados de la empuñadura, y termina en sendos cuadradillos -6- receptores de una herramienta adecuada. En lugar  
20. de estos cuadradillos, el eje -5- puede terminar en bocas de destornillador o cualquier otro dispositivo adecuado para finalidad determinada.

Entre las piezas -1- y -2-, el eje -5- está ensanchado formando una rueda dentada -7- cuyos dientes -8- tienen un perfil esencialmente rectangular según se aprecia mejor en la figura 1.  
25.

La pieza de retención está constituida por una pluralidad de chapas apiladas -9-. -10- troqueladas de manera

73492



que comprende un taladro -11- con el que se acoplan en disposición oscilante alrededor del remache -3- adyacente al eje -5-, y dos brazos desiguales de anchura decreciente hacia sus extremos. Cada una de las chapas -9- lleva un embutido -12- que define un saliente -13- en su cara opuesta, acoplable con el embutido de la chapa siguiente, para fijar la posición mutua del conjunto. La chapa -10- tiene una oreja -14- levantada, sobresaliente al exterior por un corte -15- practicado en la pieza -1-, constituyendo un medio para el accionamiento manual de la pieza de retención formada por el conjunto de dichas chapas.

El extremo corto de las chapas -9-10- presenta una concavidad -16- que define dos dientes de trinquete -17-, -18- espaciados lateralmente con respecto del remache -3- que forma el eje de oscilación de dicha pieza.

El extremo largo de las chapas -9-10- tiene una muesca -19- en la que se acopla una de las extremidades del resorte laminar -20- que se extiende hasta el remache opuesto donde se acopla con las muescas -21- formadas en las chapitas -22- fijadas por este remache entre las piezas -1-.

Las dimensiones de los elementos descritos son tales que, cuando la pieza de retención -9-10- se apoya con uno cualquiera de sus trinquetes contra las paredes laterales de las piezas -1-2-, el resorte -20- queda con cierto pandeo que inicia fácilmente su deformación cada vez que dicha pieza de retención tiende a desplazarse de esta posición estable. En estas condiciones se comprende que, considerando la figura -1-, la pieza de retención actuará a modo de trinquete.



73492

te con el diente -17- para hacer girar la rueda -7- en el sentido del reloj, pero si dicha pieza -9-10- se hecha oscilar de manera que su diente -18- se acople con la rueda -7-, actuando adecuadamente sobre la oreja -14-, se obtiene el mismo funcionamiento para hacer girar dicha rueda en sentido opuesto.

5. Serán independientes del objeto de la invención los detalles constructivos del dispositivo, tales como las bocas terminales del eje -5-, siempre que no alteren esencialmente el espíritu de las reivindicaciones siguientes.

- . -

N O T A

Se reivindica como objeto del presente modelo de utilidad:

15. 1. Mango de trinquete para destornilladores y útiles diversos, caracterizado porque comprende dos piezas embutidas simétricas, acopladas por sus bordes de manera que constituyen una empuñadura o palanca, en cuyas piezas se ha formado dos taladros alineados que constituyen cojinetes para un eje sobresaliente al exterior y terminado en bocas de herramientas diversas, cuyo eje presenta dentro de las piezas embutidas, una rueda dentada de dientes rectangulares con

20. los que se acopla uno u otro de dos dientes de trinquete formados en una pieza de retención accionable entre dos posiciones de trabajo preseleccionables, y solicitada hacia cual-



73492 28

quiera de dichas posiciones por un dispositivo elástico.

5. 2. Mango de trinquete para destornilladores y útiles diversos, según la reivindicación 1, caracterizada porque la pieza de retención está formada por una pluralidad de chapas apiladas, giratorios sobre el mismo eje de oscilación y provistas de entrantes y salientes correspondientes en sus caras opuestas, los cuales acoplados entre sí, inmovilizan dichas chapas.

10. 3. Mango de trinquete para destornilladores y útiles diversos, según la reivindicación 2, caracterizada porque una de las chapas extremas del apilamiento tiene una oreja levantada que sobresale al exterior de la empuñadura, constituyendo un dispositivo para colocar la pieza de retención en cualquiera de sus posiciones de trabajo.

15. 4. Mango de trinquete para destornilladores y útiles diversos, según la reivindicación 1, caracterizada porque el dispositivo elástico está constituido por un fleje mantenido con cierto pandeo entre el extremo libre de la pieza de retención y un apoyo en otro de los remaches que fijan las piezas ambutidas.

20. 5. Mango de trinquete para destornilladores y útiles diversos.

La presente memoria descriptiva consta de seis hojas foliadas escritas a máquina por una sola cara.

Barcelona, a 28 de Abril de 1959.

Alejandro BOSCH ORÚS

p. a.

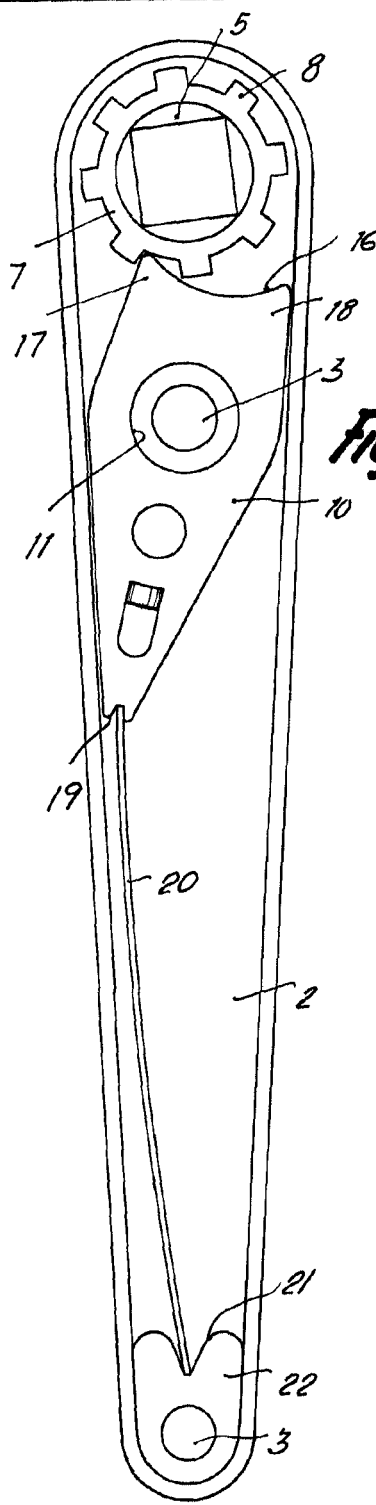

**Fig. 1**

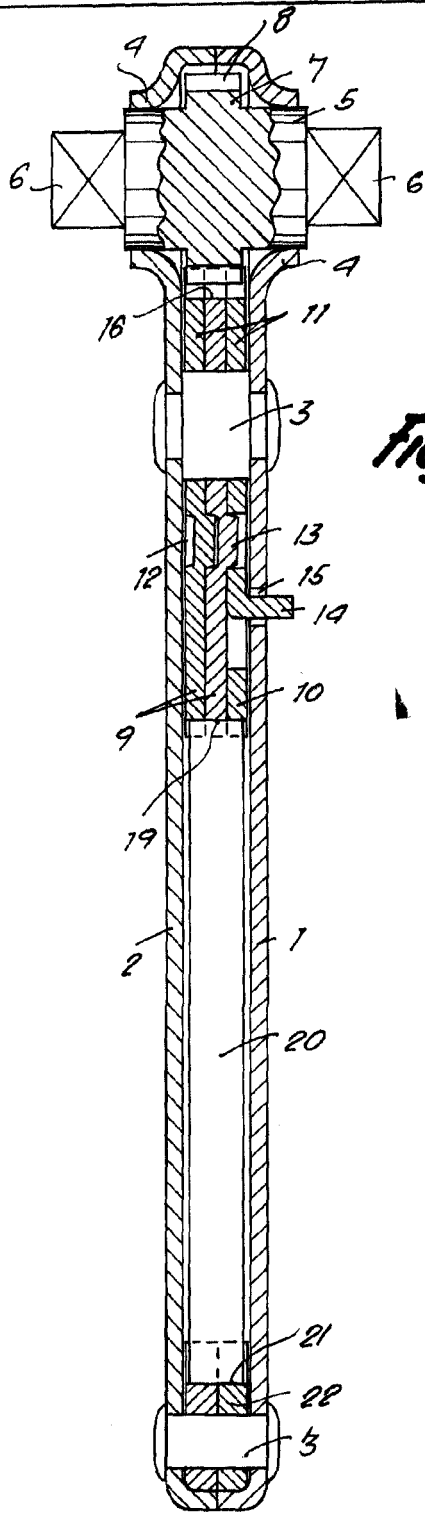

**Fig. 2**

73492

*Barcelona, 28 Abril 1959*  
*Alejandro Bosch Oruá*  
*p. a.*

