



1 73487.

M O D E L O
D E
U T I L I D A D

a favor de Doña DOLORES MARTINEZ PEREZ, de nacionalidad española, residente en Barcelona, calle Torre Vélez, 35, por "FIGURA MÓVIL".

- . -

MEMORIA DESCRIPTIVA

El presente modelo de utilidad se refiere a una figura móvil que imita el llamado juego del "Hula-Hoop", a cuyo fin se caracteriza porque su cuerpo está constituido por dos piezas unidas en la región de la cintura a un anillo giratorio que lleva fijado un aro de grandes dimensiones y está conectado excéntricamente a un árbol tubular de accionamiento, cuyo árbol se prolonga hacia abajo por el interior de la pieza inferior y termina dentro de un zócalo para la figura, donde está conectado con un dispositivo conveniente para accionarlo

5.

10.



73487

5. en rotación, estando dicha pieza inferior articulada por los pies a este zócalo, mientras que la pieza superior está articulada por la cabeza al extremo de un ánima que se extiende por el interior del un árbol tubular y está fijada a la base del zócalo, de manera que la rotación del árbol hace girar el aro alrededor de la figura, al mismo tiempo que la zona de la cintura de la misma gira excéntricamente con respecto a dicho árbol.

10. La articulación de la figura sobre el zócalo puede efectuarse por medio de un pivote sobresaliente hacia abajo de los pies y acoplado con un alojamiento previsto en el zócalo. Por otra parte, el anillo de la cintura puede estar conectado con el extremo del árbol tubular por intermedio de un dispositivo de fricción.

15. Los dibujos adjuntos muestran a título de ejemplo no limitativo del alcance del invento, una forma de realización esquemática de la figura móvil descrita.

20. En dichos dibujos: la figura 1 es una sección longitudinalalzada a través del juguete, y la figura 2 una sección en planta del zócalo, por el plano II-II de la figura 1.

25. En el dibujo se ha presentado una figura femenina -1- de pie sobre un zócalo -2-. Dicho zócalo está constituido por una base -3- en la que está fijado un motor de accionamiento -4-, y se ha previsto guías -5- que mantienen en posición una pila -6-. La toma de corriente de dicha pila se efectúa por medio de la escobilla -7- fija a la base -3- y la lengüeta -8- fija a la tapa -9- susceptible



73487

de engatillarse tal como se aprecia en la figura 2, en una ventana prevista en la parte lateral de la cubierta -10- del zócalo para la introducción de la pila citada. Los elementos descritos están conectados mediante conexiones -11- que incluyen un interruptor convencional visible en -12-.

5. El árbol -13- del motor lleva fijado un husillo helicoidal -14- que engrana con una rueda correspondiente -15- fija al extremo inferior de un árbol tubular -16- el cual puede girar libremente sobre el ánima del alambre -17-, a su vez fija en el saliente -18- formado en la cara superior de la base -3-.

10. Dicho árbol tubular se prolonga hacia arriba, sobresaliendo al exterior del zócalo -2- por el cojinete -19- formado en la tapa del mismo, llegando hasta la zona de la cintura de la figurita. Esta última está constituida por dos piezas básicas -20- y -21-, respectivamente superior e inferior y que tienen sus extremos enfrentados a corta distancia el uno del otro en la cintura, y están terminados en respectivos cuellos cilíndricos -22-, -23- sobre los que está encajado exteriormente, en disposición libremente giratoria, un anillo -24- al que está unido exteriormente el aro de Hula-Hoop indicado con la referencia -25-. Dicho anillo tiene una prolongación interna -26- que termina en un cojinete excéntrico -27- acoplado a fricción dura sobre el extremo superior del árbol -16-, de manera que se puede ajustar a mano la posición angular del aro con respecto a la figura.



73487

1935

La pieza superior -20- de la figura está libremente articulada por la cara interna de la cabeza sobre el extremo alto del ánima -17-, por ejemplo mediante el dispositivo ilustrado en -28-. La pieza inferior -21-, en cambio, tiene un tetón -29- que sobresale inferiormente por uno de sus pies y se acopla en un taladro correspondiente de la tapa -10- del zócalo.

Como se comprende, el árbol -16- hace girar el anillo -24- excéntricamente con respecto al ánima fija -17-, y dicho anillo determina una correspondiente rotación excéntrica de la zona de la cintura de la figurita cuya cabeza y pies, en cambio, se mantienen sobre el mismo punto. La consecuencia es un movimiento ondulante del conjunto de la figura al mismo tiempo que gira el aro de Hula-Hoop alrededor de ella.

Serán independientes del objeto de la invención los detalles accesorios del juguete, siempre que no alteren esencialmente el alcance de las reivindicaciones.

- . -

N O T A

Se reivindica como objeto del presente modelo de utilidad:

1. Figura móvil, caracterizada porque su cuerpo está constituido por dos piezas unidas en la región de la cintura a un anillo giratorio que lleva fijado tangencial-



73487

mente un aro de grandes dimensiones y está conectado excén-
tricamente a un árbol tubular de accionamiento, cuyo árbol
se prolonga hacia abajo por el interior de la pieza in-
ferior y termina dentro de un zócalo para la figura donde
5. está conectado con un dispositivo adecuado para accionarlo
en rotación, estando la pieza inferior articulada por los
pies sobre dicho zócalo, mientras que la pieza superior está
articulada por la cabeza al extremo de un ánima que se
extiende por el interior del árbol tubular y está fijado
10. a la base del zócalo, de manera que la rotación del árbol
hace girar el aro alrededor de la figura, al mismo tiempo
que la zona de la cintura de la misma gira excéntricamente
con respecto a dicho árbol.

2. Figura móvil, según la reivindicación 1, ca-
15. racterizada porque los pies tienen un pivote sobresaliente
hacia abajo y que se acopla con un alojamiento previsto en
el zócalo.

3. Figura móvil, según la reivindicación 1, ca-
racterizada porque el anillo de la cintura está conectado
20. al extremo del árbol tubular por intermedio de un disposi-
tivo de fricción.

4. Figura móvil.

La presente memoria consta de cinco hojas fo-
liadas, escritas a máquina por una sola cara.

Barcelona, a 28 de abril de 1959

Dolores MARTÍNEZ FERRAZ

p.a.



73487

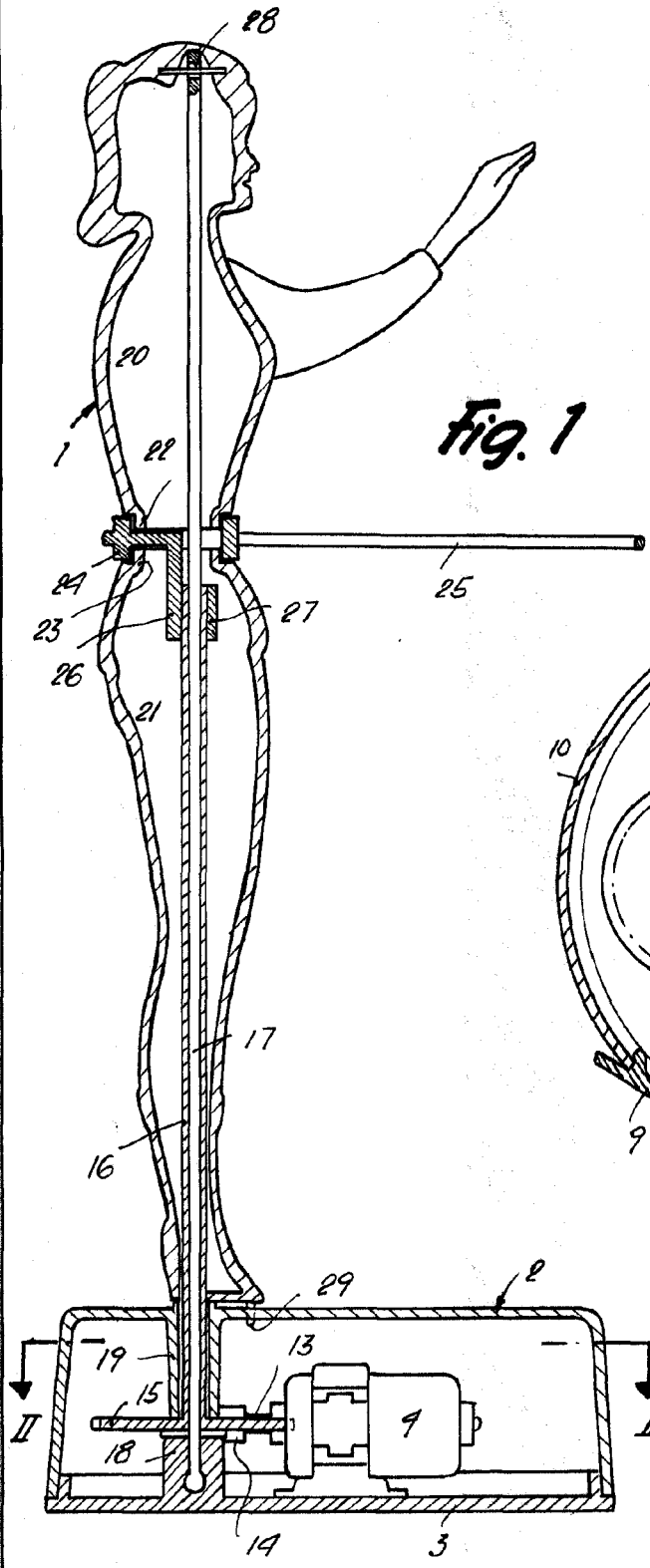

Fig. 1

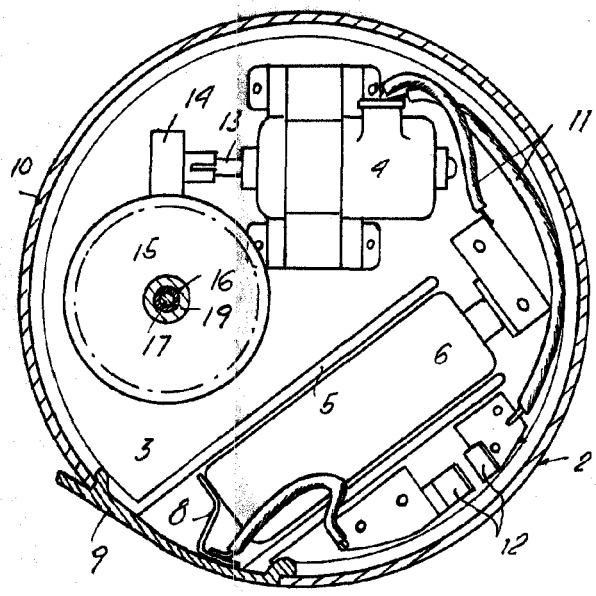

Fig. 2

5725

Barcelona, 28 Abril 1969
Dolores Martínez Pérez
p.a.

