

73448

20



73448

MODELO DE UTILIDAD

por 20 años

por "UN ESCUDO CON CIERRE PARA MALETAS Y SIMILARES",
a favor de Galvastamp, S.A., de nacionalidad española,
domiciliado en Barcelona, Entenza, 90.

=====

MEMORIA DESCRIPTIVA

En la manufactura de maletas, carteras de mano y similares, se tiende como finalidad primordial, no solamente a conseguir unas buenas características de resistencia, sino también a lograr una mejor apariencia estética, lo cual es de la mayor importancia en artículos que tienen en muchos casos un carácter suntuario además de práctico.

Este Modelo de utilidad se refiere a un



20

- 2 -

73448

escudo con cierre, para maletas y similares, que no sólo mejora la apertura y cierre de tales utensilios, haciendo más cómodas estas operaciones, sino que presta una apariencia estética y acabado inmejorable

5. a los mismos.

Para su mejor comprensión, se adjuntan, a título de ejemplo, unos dibujos representativos de un escudo con cierre para maletas realizado de acuerdo con el presente Modelo.

10. La figura 1 es una vista lateral del escudo y la figura 2 es una vista en perspectiva del mismo.

Según tales figuras, este Modelo consiste en un bloque prismático -1-, que se articula en el borde -2- de la maleta y que a la vez que constituye el escudo de la cerradura, coincidiendo encima de la anilla fija -3-, unida al borde -6- de la maleta, posee el cierre propiamente dicho en su interior, así como el botón -4- de accionamiento manual; el bloque -1- se prolonga asimismo por su parte delantera en su saliente -5- algo levantado, que facilita las operaciones de apertura y cierre.

20. Todo cuanto no afecte, altere, cambie o modifique la esencia del escudo con cierre para maletas y similares anteriormente descrito, será variable a los efectos del presente Modelo.

25. N O T A.

Se reivindica como objeto de este registro por Modelo de utilidad:

1.- Un escudo con cierre, para maletas y similares, caracterizado esencialmente por consistir en un bloque articulado en uno de los bordes a cerrar, de forma sen-

30.



20 A

- 3 -

73448

siblemente prismática, prolongándose en un saliente algo levantado en su parte delantera y conteniendo el mecanismo completo de cierre y el botón de accionamiento manual.

5. Sean cuales fueren las circunstancias que concurren en la esencialidad del Modelo de utilidad definido en la anterior reivindicación, cuyo objeto es:
2.- "UN ESCUDO CON CIERRE PARA MALETAS Y SIMILARES".

10. Consta la presente memoria de tres hojas foliadas, mecanografiadas por una sola cara y del dibujo adjunto.

Barcelona, veinte de abril de mil novecientos cincuenta y nueve.

P.A. de Galvastamp, S.A.,

L. DURAN
P. P.



20 ABR



73448

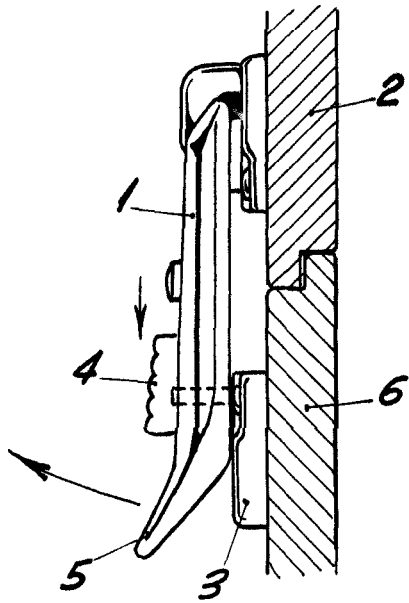

Fig. 1

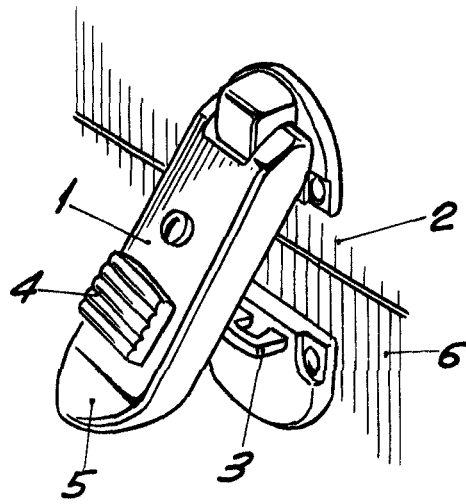

Fig. 2

BARCELONA, 20 ABRIL DE 1959

L. DURAN

P.P.

A handwritten signature in black ink, appearing to be "L. Duran".