



24

73444

M O D E L O
D E
U T I L I D A D

a favor de la firma FOIX Y CIA., S.C., de nacionalidad es-
pañola, domiciliada en Barcelona, calle Rosellón, 18, por
"BALANZA AUTOMÁTICA MURAL"

- . -

MEMORIA DESCRIPTIVA

El presente modelo de utilidad se refiere a una balanza mural, del tipo automático, o sea que proporciona directamente la lectura del peso sobre una escala, particularmente apta para fines de cocina y similares, y tiene por objeto proporcionar una construcción sencilla pero eficaz que permite reducir esencialmente el coste del aparato.

5.

Para esta finalidad el modelo se caracteriza porque comprende un bastidor pivotado sobre una placa base, provista de medios para su fijación a una pared u otro

10.

73444

24



- paramento, por intermedio de un dispositivo de paralelográmo articulado de modo que puede desplazarse verticalmente, estando dicho bastidor dotado de un soporte receptor de la carga a pesar y conectado mediante un péndulo fleje elástico con un péndulo de resistencia, a su vez conectado con una escala giratoria asociada con un índice de referencia fija, estando el conjunto cerrado por una cubierta que tiene una abertura provista de una lupa en la región del citado índice a fin de facilitar la lectura de las pesadas.
- 5.
- 10.

- El bastidor puede estar constituido por un fleje doblado en forma de U montada en posición vertical y que lleva articuladas cerca de sus extremos, respectivas abrazaderas asimismo en forma de U, pivotadas según ejes horizontales espaciados verticalmente sobre las ramas de un soporte acanalado fijado verticalmente a la placa base,
- 15.

- Con el objeto de dar una precisión adecuada al aparato, el péndulo de resistencia está pivotado sobre un juego de cuchillas alineadas, fijas a la placa base o a la canal soporte y a un puente fijo a las alas de la misma en relación espaciada con respecto a su fondo, estando dicho péndulo provisto de un bulón excéntrico alrededor del cual pasa el fleje elástico, estando los extremos de este último anclados respectivamente al péndulo citado y a un a travesaño del bastidor en U.
- 20.
- 25.

El extremo inferior del bastidor desplazable verticalmente lleva articulado un brazo desplazable entre una posición horizontal para el uso y una posición rebatida



73444

sobre el conjunto del aparato, de modo que el plato receptor de la carga, conectado en disposición amovible sobre dicho brazo, queda cubriendo el conjunto del aparato.

5. La conexión entre el péndulo y la escala se realiza, preferiblemente, por intermedio de una combinación de biela y pieza ajustable que permite regular la sensibilidad de la balanza.

10. Los dibujos adjuntos muestran a título de ejemplo no limitativo del alcance del invento, una forma de realización esquemática de la balanza.

15. En estos dibujos: La figura 1 es una vista en frontal de la balanza abierta, con la escala parcialmente fraccionada; la figura 2 muestra un detalle de la articulación del bastidor móvil; y la figura 5 una sección en la línea V-V de la figura 1.

De acuerdo con los dibujos la balanza comprende una placa base -1- de forma esencialmente circular, en cuya parte alta se encuentra un taladro de ranura -2- para colgar el aparato de un soporte adecuado.

20. Dicha placa lleva fijado verticalmente en su parte central un bastidor soporte acanalado -3- cuyas alas -4- sobresalen perpendicularmente al plano de la misma en relación espaciada lateralmente. Las alas -4- llevan fijados dos ejes horizontales -5- espaciados verticalmente entre sí, y cerca de sus bordes libres, en cada uno de cuyos ejes está articulada para oscilar en un plano vertical perpendicular a la placa -1-, una abrazadera -6- en forma de U con sus extremos dirigidos hacia la placa. Los extremos
- 25.



73444

de dichas abrazaderas llevan fijados los ejes -7- sobre los que está articulado el bastidor móvil -8- que, de esta forma, puede desplazarse libremente en sentido vertical.

5. El bastidor -8- está constituido por un fleje en forma de U cuya zona central sobresale ligeramente por la parte inferior del conjunto y cuyas ramas están dispuestas paralelamente a las alas -4- e interiormente a las mismas. La parte inferior de la pieza -8- está doblada de modo que forma dos salientes -9- espaciados lateralmente, en cuyas partes internas se encuentran dos taladros alineados donde juegan los extremos doblados -10- de un brazo soporte -11- para el plato u otro dispositivo receptor de la carga a pesar.
10. La realización entre dichos taladros alineados y la forma de los extremos doblados -10- es tal que la propia elasticidad del brazo soporte, tiende a mantener este último en posición rebatida sobre el conjunto del aparato, pero puede ser colocado en la posición horizontal visible en las figuras, para el empleo del dispositivo.
15. Las alas -4- del bastidor soporte llevan fijados los extremos de un puente -12- que se extiende diagonalmente en relación espaciada con respecto del fondo del bastidor. En este puente se encuentra fijado un cojinete -13- que está alineado con un cojinete similar fijo a la placa base o al fondo del bastidor soporte -3-. Sobre estos cojinetes se apoyan los extremos de un árbol -14- configu-
- 20.
- 25.

24 ABR



73444

rados a modo de cuchillas que permiten la libre circulación sin rozamientos apreciables, del péndulo -15- al que está fijado dicho árbol. El péndulo -15- lleva en su extremo el peso -16- que define la capacidad de pesada de la balanza.

5.

La transmisión del esfuerzo desde el bastidor móvil al péndulo se realiza por medio de un fleje metálico -17- que está anclado, por una parte en el punto -18- del extremo de articulación del péndulo, y por otra parte al travesaño -19- fijo a la parte inferior del bastidor -8-.

10.

Este fleje se apoya sobre el bulón -20- fijado al péndulo excéntricamente con respecto al árbol -14-. Para que el péndulo -15- tenga la adecuada rigidez transversal, su extremo de articulación está doblado en forma de U cuyas ramas llevan fijadas los extremos del árbol -14- y del bulón -20-.

15.

La escala del aparato está constituida por un sector cónico -21- sobre cuya superficie se ha grabado por medios convencionales las graduaciones -22- adecuadas en cada caso. Los extremos de dicho sector, que abarcan aproximadamente media circunferencia, están fijados a un balancín -23- pivotante sobre el cojinete -24- fijo a la parte superior del puente -12-.

20.

La parte central del balancín -23- lleva fijada mediante los dos tornillos espaciados -25- una pieza de conexión -26- que presenta un saliente lateral, dirigido hacia afuera según se aprecia en -27-, en cuyo extremo está articulada la biela -28- conectada al péndulo -15-, de

25.



73444

modo que la oscilación de este último hace girar la esca-
la, y la lentura correspondientes puede ser efectuada en
relación con el índice -29- fijo a la parte superior del
puente -12-, a través de una lupa -30- fijada en una aber-
tura prevista para este fin en posición adecuada de una
5. cubierta general -31- que cubre los mecanismo descritos.

Uno de los dos tornillos -25-, o ambos, pueden
ser ajustables a fin de permitir el desplazamiento de la
pieza -26- a los fines de ajuste del aparato.

10. El brazo -11- está curvado de manera que en la
posición de uso su extremo se encuentra horizontalmente
y tiene una forma de horquilla cuyas puntas está consti-
tuídas por los extremos doblados -10-, mientras que su
parte central está deprimida formando dos brazos termina-

15. les -32- espaciados lateralmente, entre cuyos brazos se
puede fijar la valona a modo de garganta -33- formada en
la parte inferior del plato -34-. Tal como se aprecia por
la figura -3-, dicho plato puede ser retirado de la balam-
za cuando ésta se encuentra en la posición de uso, tiran-
do de él hacia afuera.

20. El funcionamiento del conjunto es evidente:
Estando la balanza en posición de uso, se coloca el mate-
rial a pesar sobre el plato -34-. El esfuerzo se transmi-
te al bastidor -8- que, mediante el tirante -17- hace
25. oscilar el péndulo -15- hasta equilibrarse con la ressten-
cia impuesta por el peso -16- cuya distancia el eje de
giro va creciendo gradualmente. La oscilación del péndu-
lo -15- se transmite mediante la biela -28- y pieza -26-



73444

al abalancín -23-, de modo que la escala -21- es hecha girar para indicar el peso frente al índice -29-.

- Como tope protector de fin de carrera la balanza tiene un fleje doblado en forma de S de modo que forma
5. un extremo plano -35- con el que el tope es fijado a la placa base -1- mediante los remaches -36-, una porción paralela a la placa base y espaciada con respecto de la misma, indicada en -37-, y una parte perpendicular a ella -38-, provista de un perfil en V cuyo vértice -39- está
 10. en el plano de oscilación del péndulo -15-. El perfil en V está enfrentado a dicho péndulo y emplazado de tal manera que su vértice se encuentra en una posición adecuada para definir el límite superior de la oscilación del citado péndulo. La porción -37- y la placa base -1- llevan
 15. sendos taladros alineados -40- por los que se hace pasar de fuera a dentro un pasador de bloqueo -41-. Este pasador puede insertarse en un taladro -42- formado en el péndulo -15- en un punto tal que en la posición de bloqueo el péndulo queda encajado en dicho corte. Este pasador puede
 20. ser retirado fácilmente de la máquina antes de colocarla en su emplazamiento.

- Serán independientes del objeto de la invención los detalles accesorios de la balanza, siempre que no alteren esencialmente el alcance de las siguientes reivindicaciones:
- 25.



73444

N O T A

Se reivindica como objeto del presente modelo de utilidad:-

5. 1. Balanza automática mural, caracterizada porque comprende un bastidor pivotado sobre una placa base, provista de medios para su fijación a la pared u otro paramento, por intermedio de un dispositivo de paralelogramo articulado de modo que puede desplazarse verticalmente, estando dicho bastidor dotado de medios receptores de la carga a pesar y conecta mediante un fleje elástico con
10. un péndulo de resistencia a su vez conectado con una escala giratoria asociada con un índice de referencia fijo, estando el conjunto cerrado por una cubierta que tiene una abertura provista de una lupa en la región del citado índice a fin de facilitar la lectura de las pesadas.
15. 2. Balanza automática mural, según la anterior reivindicación, caracterizada porque el bastidor está formado por una pieza en forma de U en posición vertical y que lleva articuladas, cerca de sus extremos, dos abrazaderas, asimismo en forma de U, pivotadas según ejes verticales espaciados verticalmente sobre las ramas de un soporte acanalado fijado verticalmente a la placa base.
20. 3. Balanza automática mural, según la reivindicación 1, caracterizada porque el péndulo de resistencia está pivotado mediante cuchillas y cojinetes fijos a la placa
25. base o al fondo del soporte de modo que su parte central

73444

24 AB



- está espaciada con respecto a este último, estando dicho péndulo provisto de un bulón excéntrico alrededor del cual pasa el fleje elástico cuyos extremos están anclados respectivamente al apéndice citado y a un travesaño fijo al bastidor en U.
- 5.
4. Balanza automática mural, según la reivindicación 1, caracterizada porque el bastidor en U lleva articulado un brazo desplazable entre una posición horizontal para el uso y una posición rebatida sobre el conjunto del aparato, de modo que el plato receptor de la carga queda en posición horizontal para el empleo de la balanza o rebatido sobre la balanza cubriendo su conjunto.
- 10.
5. Balanza automática mural, según la reivindicación 4, caracterizada porque el extremo libre del brazo está desarrollado a modo de horquilla, y el plato presenta en su parte inferior un saliente provisto de una garganta lateral acoplable en disposición amovible en dicha horquilla.
- 15.
6. Balanza automática mural, según la reivindicación, 1, caracterizada porque el péndulo está conectado con la escala giratoria mediante una biela articulada a él por una parte y a una pieza ajustable sobre dicha escala por la otra.
- 20.
7. Balanza automática mural, según la reivindicación 1, caracterizada porque la placa base lleva fijado un tope de fin de carrera para el péndulo, provisto de un perfil en V enfrentado a este último de manera que su
- 25.

24



73444

vértice se encuentra en el mismo plano de oscilación de su brazo, comprendiendo la placa base, el tope y el brazo del péndulo taladros alineados en la posición de bloqueo y receptores de un pasador o vástago de fijación.

5.

8. Balanza automática mural.

Todo ello según queda descrito y reivindicado en la presente memoria descriptiva, que consta de diez hojas foliadas, escritas a máquina por una sola cara.

Barcelona, a 24 de abril de 1959

FOIX Y CIA., S.A.

p.a. I. PONTI

73444

Fig. 3

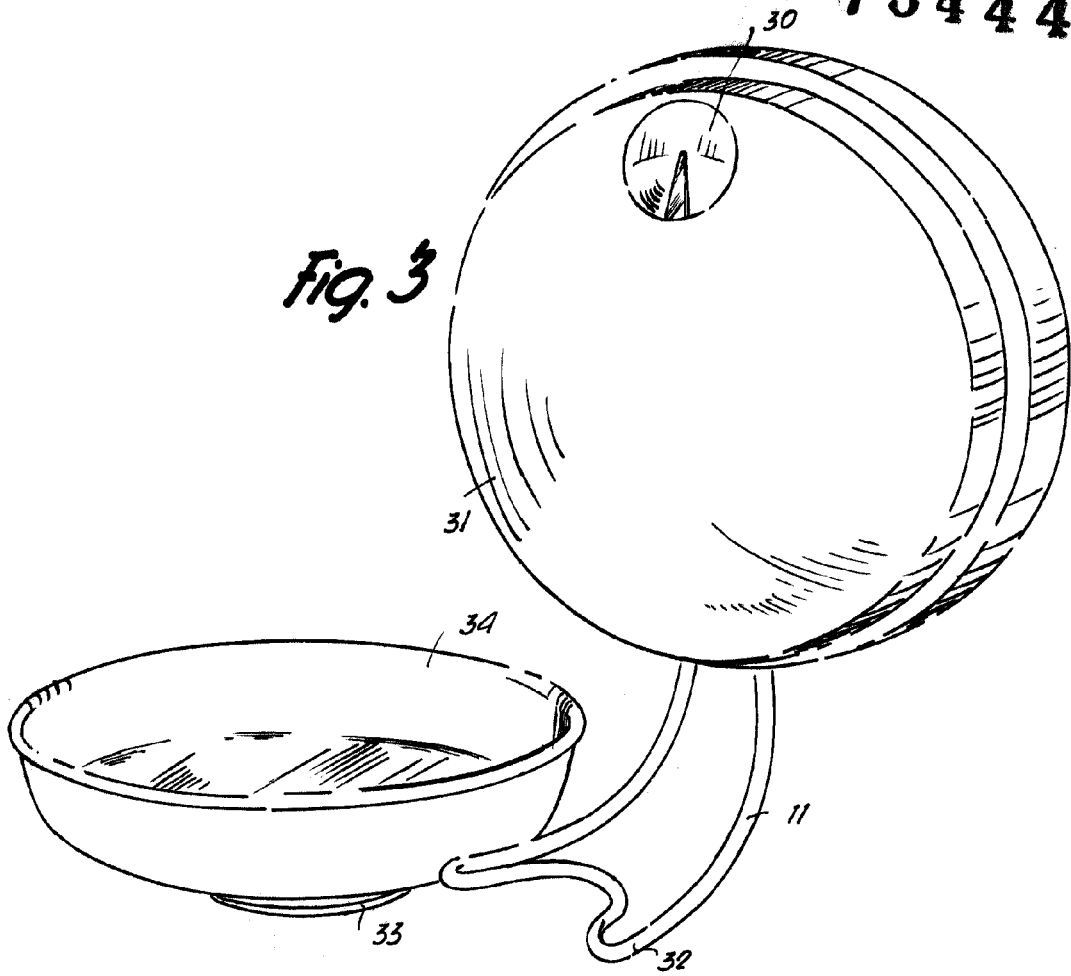
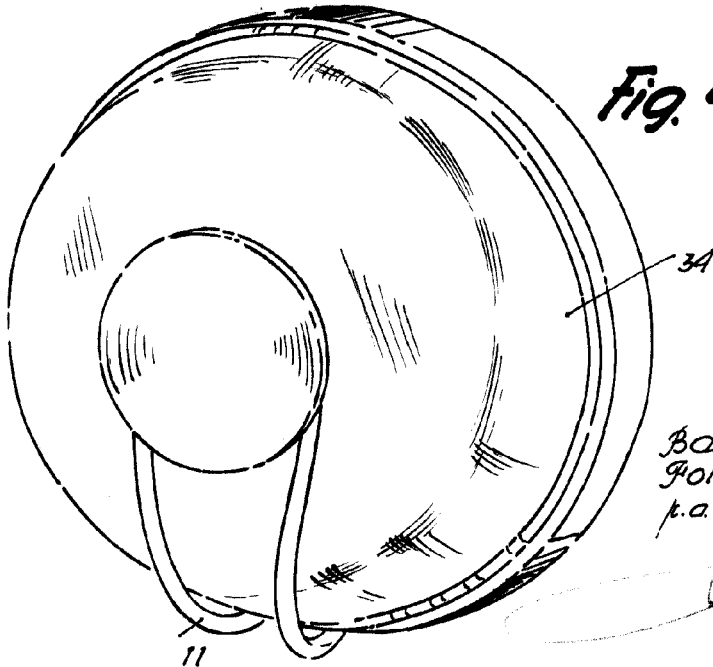

Fig. 4



Barcelona, 24 Abril 1959
 Foix y Cia, S.C.
 p.a. I. PONTI
 P.F.

5627

73444



Fig. 1

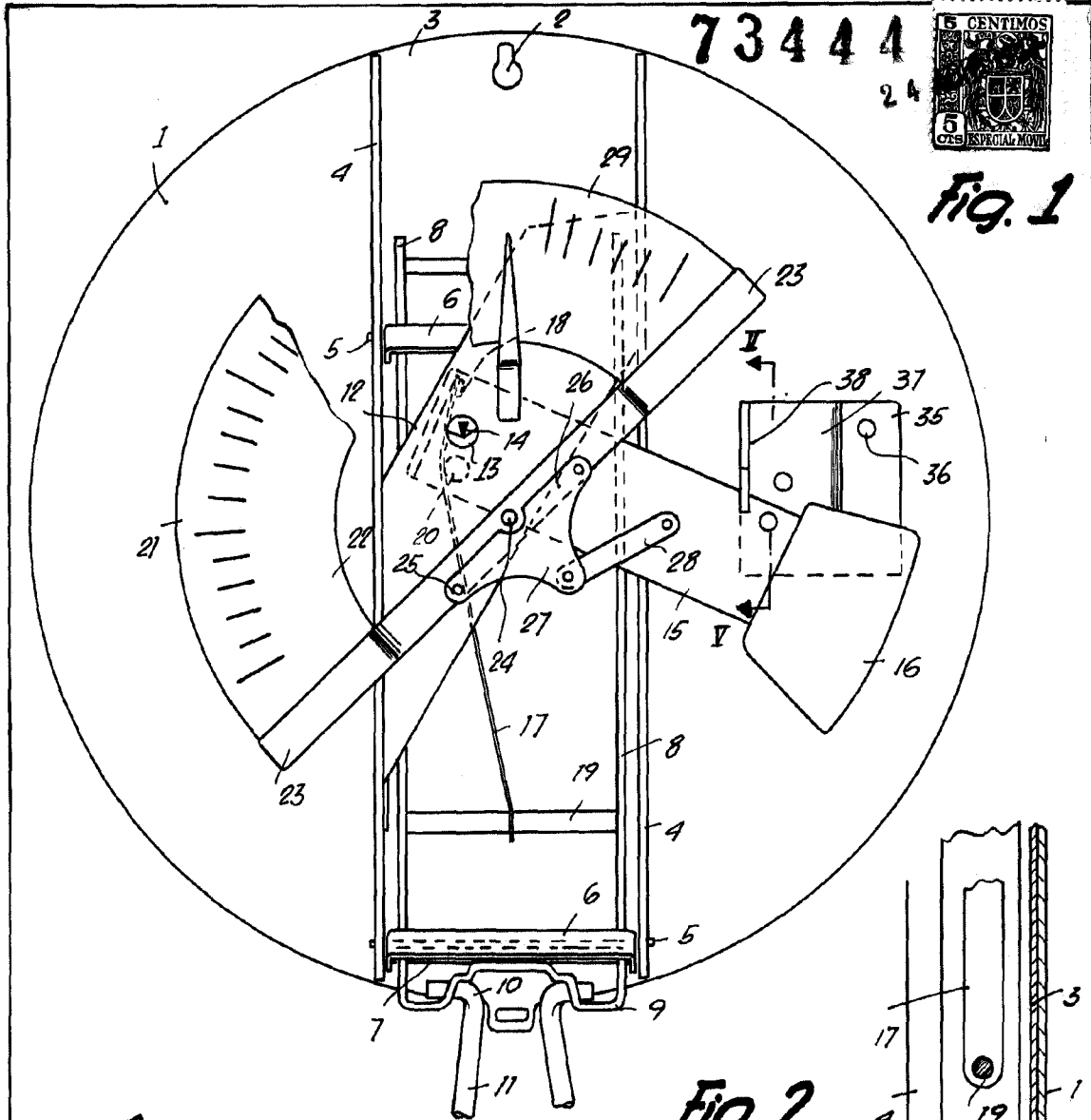

Fig. 2

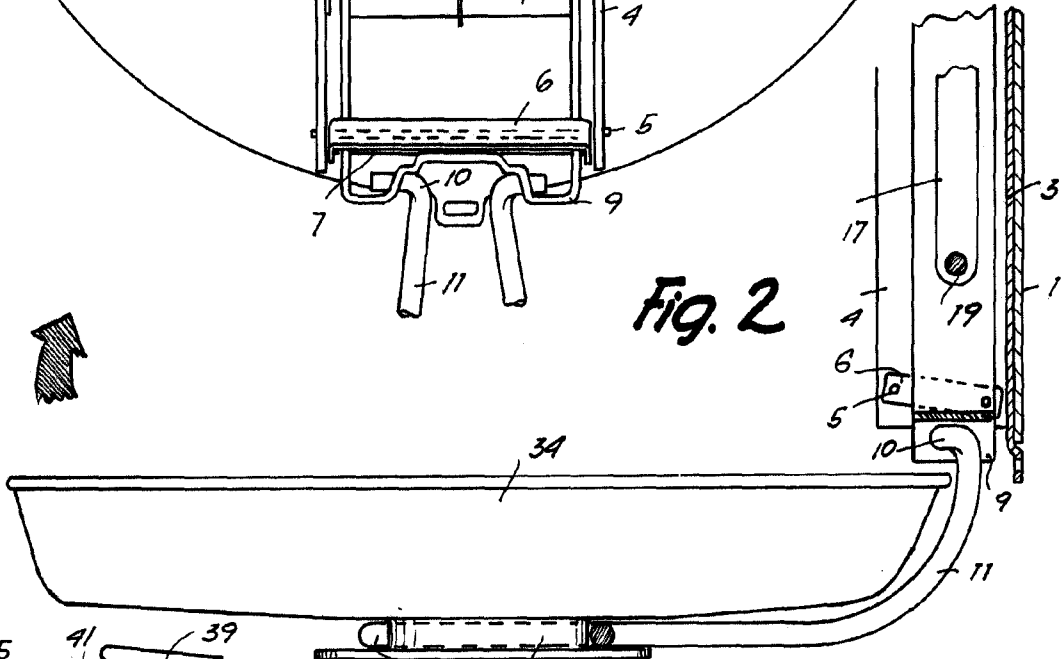
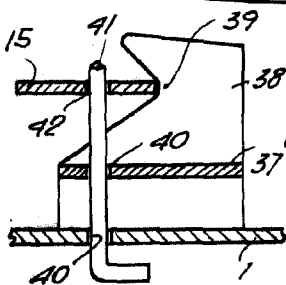

Fig. 5



Barcelona, 24 Abril 1959
Foix y CIA, S.C.
p.a. I. PONTI

5621