



73428

M O D E L O  
D E  
U T I L I D A D

para "UN TAPON DE DOBLE SEGURIDAD VERTEDOR PARA BOTELLAS Y SIMILARES", a favor de DON JOSE MELICH LLOBERA, residente en BARCELONA, calle de la Mata, núm. 26 - 4º - 3ª.

= . =

MEMORIA DESCRIPTIVA

El presente modelo de utilidad se refiere a un tapón de doble seguridad vertedor, para botellas y similares.

- En este modelo se ha previsto una realización según la cual cubriendo la embocadura de la botella se dispone una
5. cápsula flexible de poco espesor, con un orificio central, y exteriormente a esta cápsula encaja a rosca un manguito que hace trabazón con ella y que es portador de un elemento obturador plástico, operante contra el mencionado orificio. Este obturador se halla vinculado a un vástago con rosca para su
10. avance y dicho vástago forma una varilla axial al sistema.



73428

5. La consecuencia de esta disposición es que, el obturador avanza a mano por rotación y venciendo la elasticidad de la membrana de la cápsula, queda obturando el orificio. Por otra parte, sobre la boca roscada del manguito se coloca una cazoleta también roscada que lleva un orificio central para guía del vástago y lo mantiene protegido contra toda oscilación lateral.

10. La zona superior del manguito es cerrada a excepción del orificio roscado que hace de tuerca al vástago y de una ventana alargada en arco concéntrico o similar, por donde se vacía el contenido, cuando se deshacen las obturaciones citadas, siendo el orificio tuerca, el que permite la entrada de aire.

15. Con el fin de facilitar la explicación se acompaña a la presente memoria una lámina de dibujos en la que se ha representado un caso de realización que se cita a título de ejemplo.

En el dibujo;

la figura 1, muestra en conjunto la cápsula membrana y el obturador de vástago,

20. la figura 2, manifiesta en proyecciones el manguito,

la figura 3, indica el conjunto dispuesto para el funcionamiento.

En el modelo se indica en -1- la cápsula membrana con su orificio -2- en -3- el cuerpo plástico obturador dispuesto en la espiga -4- con zona roscada R.

25. El manguito comprende una parte cilíndrica con resalte roscado interior -5- para fijarse sobre el borde B roscado de la cápsula -1- y además tiene su fondo -6- con un orificio central -7- roscado y marginado por la boca vertedora -8-.

30. El conjunto, según figura 3, se halla montado en la botella A, y el obturador -3- se encuentra ante el orificio -2-



73428

avanzando hacia él por la rotación que se le da a la espiga

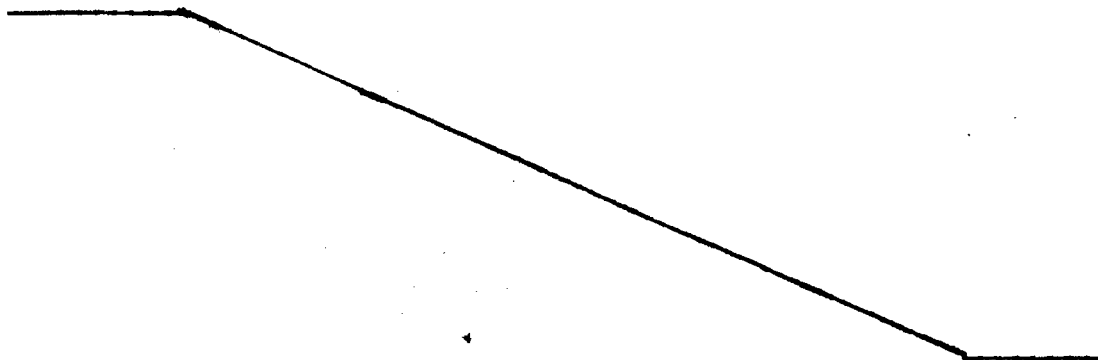
-4-.

Al avanzar este obturador, deforma a la membrana de la cápsula y hace que los bordes de su orificio encajen en adecuada depresión que lleva el obturador, quedando establecida la primera obturación. La segunda es una seguridad de la anterior y es lograda por la tapa capsular -9- que se rosca sobre la boca -10- roscada del manguito, con lo cual el vástago -4- queda inmovilizado en posición de obturación y la botella puede ser precintada.

Para la apertura, se retira la tapa -9- y se desenrosca a mano el vástago -4- que haciendo girar su espiga lo que proporciona el destapado brusco del obturador con respecto a la membrana, resultando éste distanciado del plano vertedor, que permite vaciar fácilmente el contenido.

El modelo, dentro de su esencialidad, puede ser llevado a la práctica en otras formas que difieran en detalle de la indicada a título de ejemplo para la descripción a las cuales alcanzará igualmente la protección que se recaba. Podrá, pues, construirse en cualquier forma y tamaño, con los medios y materiales más adecuados, por quedar todo ello comprendido en el espíritu de las reivindicaciones.

= . =





N O T A

Descrito el objeto y utilidad de la invención, lo que se declara no divulgado ni practicado en España, comprende las siguientes reivindicaciones:

5. 1. Un tapón de doble seguridad vertedor, para botellas y similares, caracterizado esencialmente por estar constituido por una cápsula membrana que se coloca en el brocal de la botella y que comprende un orificio central, un manguito de fijación exterior a esta cápsula y que tiene su parte superior formada por un tabique en el que existen un orificio central roscado y marginado por una ventana alargada o de otra forma que
10. es la boca vertedora propiamente dicha y una obturación constituida por una tetina de plástico o similar que se halla enmangada en un vástago con rosca en su base y cooperante con el hueco roscado del manguito.
15. 2. Un tapón según la anterior reivindicación en el que el avance de la tetina obturadora es por giro del vástago, embocando aquélla en el orificio de la membrana que, por su elasticidad establece una obturación sobre una zona prevista de dicha tetina.
20. 3. Un tapón según las reivindicaciones 1 y 2, en el que, la obturación lograda es mantenida con seguridad por la presencia de una tapa, que se coloca a rosca sobre la zona lateral superior del manguito, y que mediante un orificio central asegura la estabilidad de la varilla o vástago del obturador.
25. 4. Un tapón de doble seguridad vertedor, para botellas



73428

y similares.

Según se describe y reivindica en la presente memoria descriptiva que consta de cinco hojas foliadas y escritas a máquina por una sola cara, acompañadas de una lámina de dibu-

5. jos.

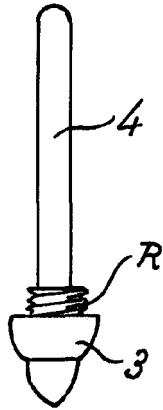
Madrid, a 4 MAY. 1959

JOSE MELICHLOBERA.

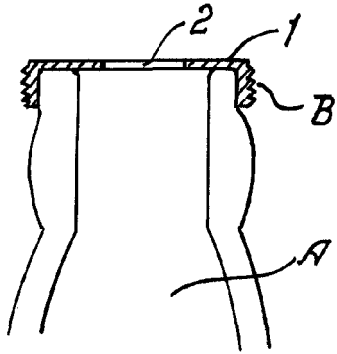
p. a.

JOSE MELICHLOBERA

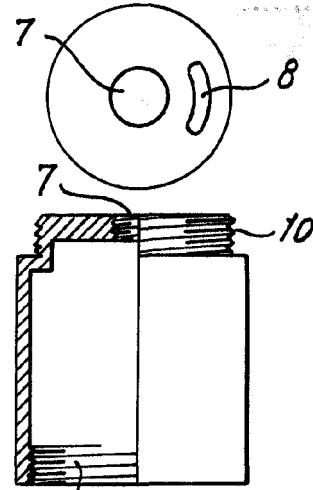
R/rs.



*Fig. 1*

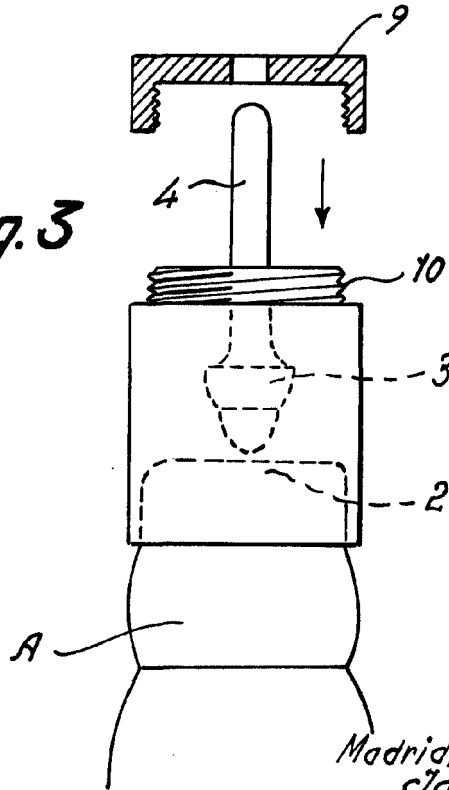


*Fig. 2*



73428

*Fig. 3*



*Madrid, - 4 MAY. 1959*  
*Jaime Isern*

*p.p.*

