

73378



30 ABR

73378

MEMORIA DESCRIPTIVA

que se acompaña a la solicitud de

UN MODELO DE UTILIDAD

a favor del señor Francis Marie Paul DURIEUX CHOIME, de nacionalidad francesa, residente en PARIS (Francia), 18, rue Segurier,

por;

"ARMADURA PERFECCIONADA PARA ENCUADERNACION DE FASCICULOS Y HOJAS CAMBIABLES".

=====  
=====

Es generalmente bien sabido que las encuadernaciones conocidas bajo la denominación de "eléctricas" permiten el ensamblaje de hojas y fascículos cambiables y llevan además de la cubierta interior contentora de los fascículos a unir, unas tapas exteriores encartonadas formando encuadernación cuyo lomo está armado por un juego de argo-



llas-resortes unidas entre sí por dos abrazaderas longitudinales a fin de retener los fascículos y la cubierta interior y evitar posibles cortes de dichos fascículos y de la cubierta interior por el canto del metal de dichas abrazaderas.

Independientemente de la necesidad de plegar la chapa para evitar los cortes mencionados, la fijación de las argollas-resortes sobre las abrazaderas del armazón había necesario a menudo rectificar su doblado, limar rebabas, soldar pespuntos y otras operaciones para su eficaz adaptación al uso.

La nueva armadura conforme a la presente invención esta caracterizada por el hecho de que las extremidades de las argollas se disponen sencillamente montadas a modo de corredera, sobre unas piezas de ensamblaje, constituidas cada una de ellas por una banda de chapa plegada sobre sí misma en su línea media longitudinal. Los bordes redondeados de ambas piezas quedan así enfrentados en la parte anterior de la armadura y entonces hacen posible la buena sujeción de los fascículos cambiables y la cubierta interior sin ningún riesgo de cortarlos como ocurre con los dispositivos conocidos.

Las argollas introducidas a corredera en el interior de las dos piezas de ensamblaje quedan establecidas a espacios regulares a lo largo de las piezas de ensamblaje que las aprisionan y su inmovilización es mejorada cuando la armadura se pinta para asegurar la protección de la chapa.

La nueva armadura según la invención consta normalmente (como los armazones de tipo conocido) en una de las argollas extremas, de un tope que permite colocar la cubier-



ta interior a la altura deseada en relación con la encuadernación exterior equipada con dicha armadura.

40 Otras características de la presente invención se comprenderán mejor con la lectura de la descripción que sigue referida al ejemplo de realización de la armadura, dado a título de ejemplo no limitativo, que se representa en el dibujo adjunto, en el cual:

45 La fig. 1, es una vista en perspectiva de la armadura y

La fig. 2, es un corte según II-II de la figura una,

50 Las dos piezas de ensamblaje (1 y 2) de las argollas están constituidas, como se vé, por bandas de chapa plegadas sobre sí mismas, las argollas (3, 4a, 4b, 4c y 4d) tienen sus extremidades introducidas a corredera en el interior de las piezas (1 y 2).

55 La argolla (3) difiere de las argollas (4a al 4d) por la previsión de un tope (5) fijado sobre la argolla (3) mediante unos remaches (6).

El número de argollas puede ser variable, como también la manera de fijar el tope (5) sobre la argolla (3).

60 La forma, dimensiones y materiales podrán ser variables y en general cuanto sea accesorio y secundario, siempre que no altere, cambie o modifique la esencialidad del objeto que se describe.

65 Los términos en que queda redactada esta Memoria son ciertos y fiel reflejo del objeto descrito, debiéndose tomar con caracter amplio y nunca en forma limitativa.

-----

30 A



N O T A

73378

EL MODELO DE UTILIDAD que se solicita recaerá sobre las particularidades características de las siguientes reivindicaciones:

70

1ª.- Armadura perfeccionada para encuadernación de fascículos y hojas cambiables, caracterizada por comprender dos piezas de ensamblaje constituidas cada una de ellas por una banda metálica plegada sobre si misma en su línea media longitudinal y cuyo dobléz establece un borde redondeado incapaz de dañar los fascículos o cubiertas retenidas.

75

2ª.- Armadura según la reivindicación primera, caracterizada porque dichas piezas son de una longitud sustancialmente equivalente al alto de la encuadernación y en ellas se introducen a modo de corredera las extremidades de unas argollas-resortes que quedan sujetas a presión en sus respectivos emplazamientos.

80

3ª.- "ARMADURA PERFECCIONADA PARA ENCUADERNACION DE FASCICULOS Y HOJAS CAMBIABLES".

Todo según queda expuesto en la precedente Memoria que consta de cuatro hojas foliadas y mecanografiadas por una sola cara y hoja de dibujos que a la misma se acompaña.

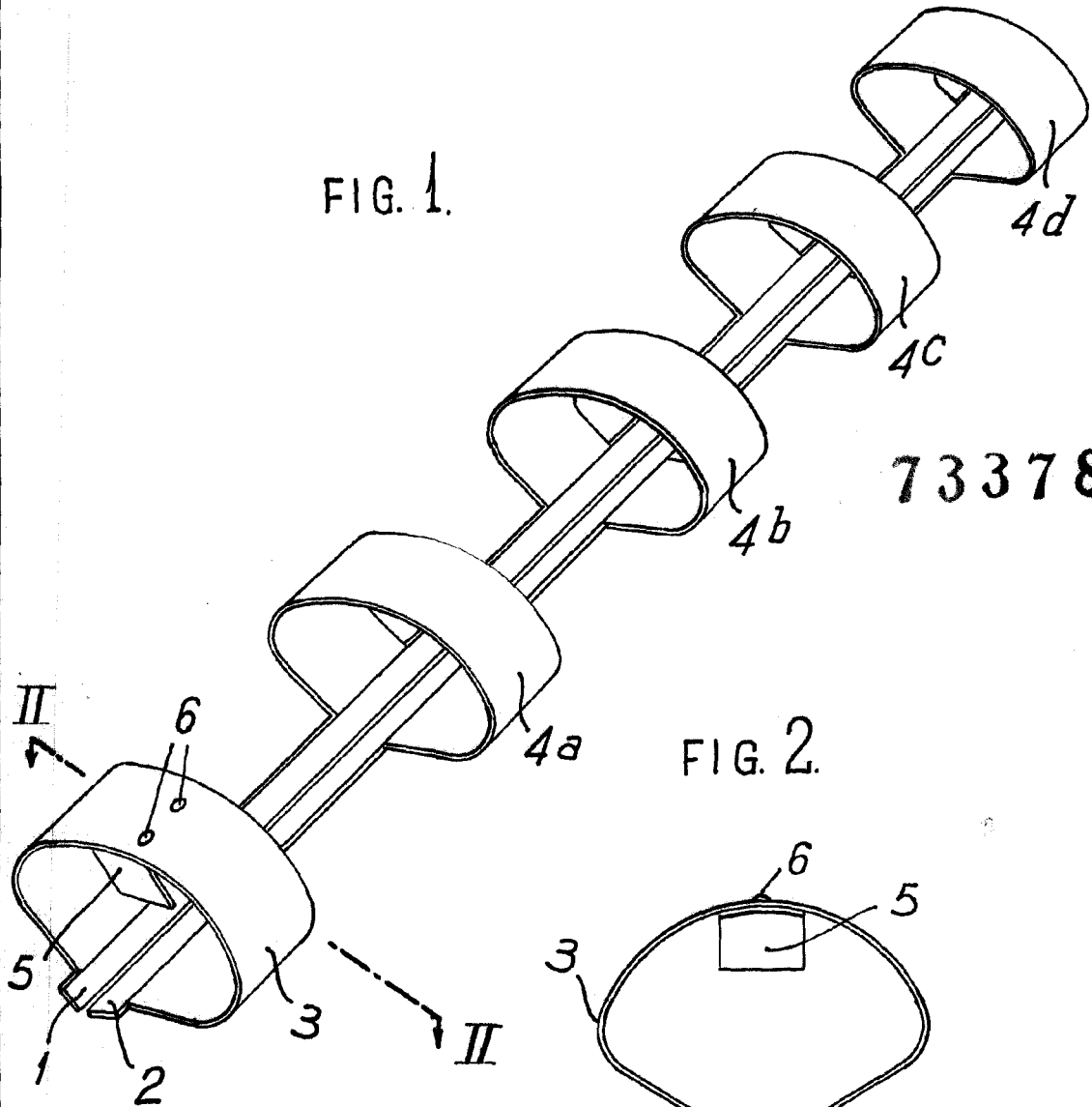
Madrid, 30 de Abril de 1959

Por autorización del interesado.

*Modelo P. 73378*  
*[Handwritten signature]*

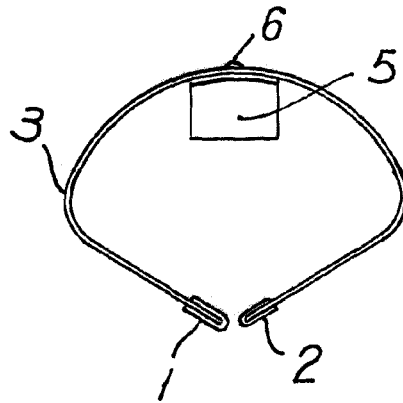


FIG. 1.



73378

FIG. 2.



Madrid. 30 ABR. 1959

ESCALA VARIABLE.

*Modesto Polo*

*[Handwritten signature]*