



PATENTE

73361

DE

REGISTRO DE MODELO DE UTILIDAD

por "Un instrumento para tomar medidas de sastrería" - - -

a favor de Don Juan RABAT MOLAS, de nacionalidad española,  
domiciliado en BARCELONA, Rambla de Cataluña, nº 112.

- - - - -

#### MEMORIA DESCRIPTIVA

La presente memoria descriptiva corresponde a la solici-  
tud de una patente de registro como modelo de utilidad de  
un instrumento destinado a tomar medidas de sastrería, me-  
diante el cual pueden determinarse con toda exactitud los  
5 datos precisos para confeccionar las prendas perfectamente  
ajustadas a las formas y dimensiones corporales de la perso-  
na que deba usar las mismas.

Está esencialmente caracterizado el instrumento medidor,  
que se solicita registrar como modelo de utilidad, por el he-  
cho de estar constituido por dos piezas que presentan una  
10 parte arqueada, que son capaces de deslizarse mutuamente en-  
caradas por dichas partes a lo largo de una regla graduada,  
a la que están articuladas en posibilidad de ser acercadas o  
separadas entre sí para que se ajusten debidamente debajo  
15 de la axila de la persona cuyas medidas deban tomarse, es-  
tando, por una parte, provista una de tales piezas de un apén-  
dice flexible perpendicular a dicha regla y estando por otra



73361

parte esta regla continuada longitudinalmente por otra tira flexible graduada que permite tomar las medidas ortogonales con las que permite tomar la primera pieza flexible.

5 La descripción de un caso de ejecución práctica del modelo permitirá hacerse perfecto cargo de cual es la estructuración esencial del aparato que lo constituye y, por ello, se lleva a cabo a continuación la del que está representado solamente a título de ejemplo, no limitativo, en el adjunto dibujo.

10 Está constituido el instrumento en el caso que detalladamente se describe, que puede ser considerado como general, por dos piezas 1, 2 opuestamente configuradas en arco montadas, con las curvaturas encaradas, sobre una regla graduada 3 mediante órganos 4,4 que permiten su deslizamiento a  
15 lo largo de la misma de modo que puedan ser aproximadas o separadas entre sí.

La regla graduada 3 está prolongada por un extremo por la tira flexible 5 en la que se continua la graduación marcada en dicha regla y la pieza 2 está dotada de otra tira  
20 flexible 6 dispuesta perpendicularmente a la regla 3 y semejantemente a esta graduada.

Para asegurar la perfecta utilización del instrumento para medir, que requiere la perfecta horizontalidad de la regla 3 y de la tira flexible 5 de modo que resulte a la vez  
25 perfecta la verticalidad de la tira flexible 6, tal instrumento está dotado de niveladores de burbuja 7, 7.

Para utilizar el instrumento se aplica el mismo ajustadamente a la axila comprendiendo la misma entre las oita-

22 ABR



- 3 -

73361

5 das piezas arqueadas 1 y 2 y manteniendo el aparato perfectamente nivelado se toman las medidas aplicando al cuerpo debidamente las tiras 5 y 6. Con los datos proporcionados por las escalas marcadas en la regla 3 y en las tiras 5 y 6 se establecen las proporciones que ha de tener la prenda que se ha de cortar.

10 Podrán ser variables sin que se altere por ello la esencialidad de modelo las formas y las dimensiones especiales de los elementos constituyentes del instrumento en cada caso de ejecución del mismo, los materiales de que tales elementos se fabriquen, los medios manuales o mecánicos que sean empleados en su fabricación y las formas de sustentación del aparato en la posición requerida para tomar las medidas, que podrán ser cintas, cordones, cadenas o  
15 cualquier otro medio de suspensión o fijación. También podrán variar cuantas otras circunstancias puedan concurrir en la producción o el empleo de los instrumentos fabricados de acuerdo con el modelo siempre que por ser de carácter secundario accidental o accesorio respecto a lo definido  
20 como esencialidad del propio modelo no sean determinantes de sensible alteración de la misma.

#### N O T A

Por la patente de registro de modelo de utilidad a que se refiere la presente memoria descriptiva se REIVINDICA la propiedad y la explotación exclusiva de:

25 1.- Un instrumento para tomar medidas de sastrería, esencialmente caracterizado por el hecho de estar constituido por dos piezas que presentan una parte arqueada que son capaces de deslizarse mutuamente encaradas por dichas



- 4 -

73361

partes a lo largo de una regla graduada, a la que están articuladas en posibilidad de ser acercadas o separadas entre sí para que se ajusten debidamente debajo de la axila de la persona cuyas medidas deban tomarse, estando por una parte provista una de tales piezas de un apéndice flexible perpendicular a dicha regla y estando por otra parte esta regla continuada longitudinalmente por otra tira flexible graduada que permite tomar las medidas ortogonales con las que permite tomar la primera pieza flexible.

2.- "Un instrumento para tomar medidas de sastrería".

Consta la presente memoria de cuatro hojas foliadas, escritas por una sola cara.

Barcelona, 22 de Abril de 1959.

P. p. de Don Juan RABAT MOLAS,

22 ABR



73361

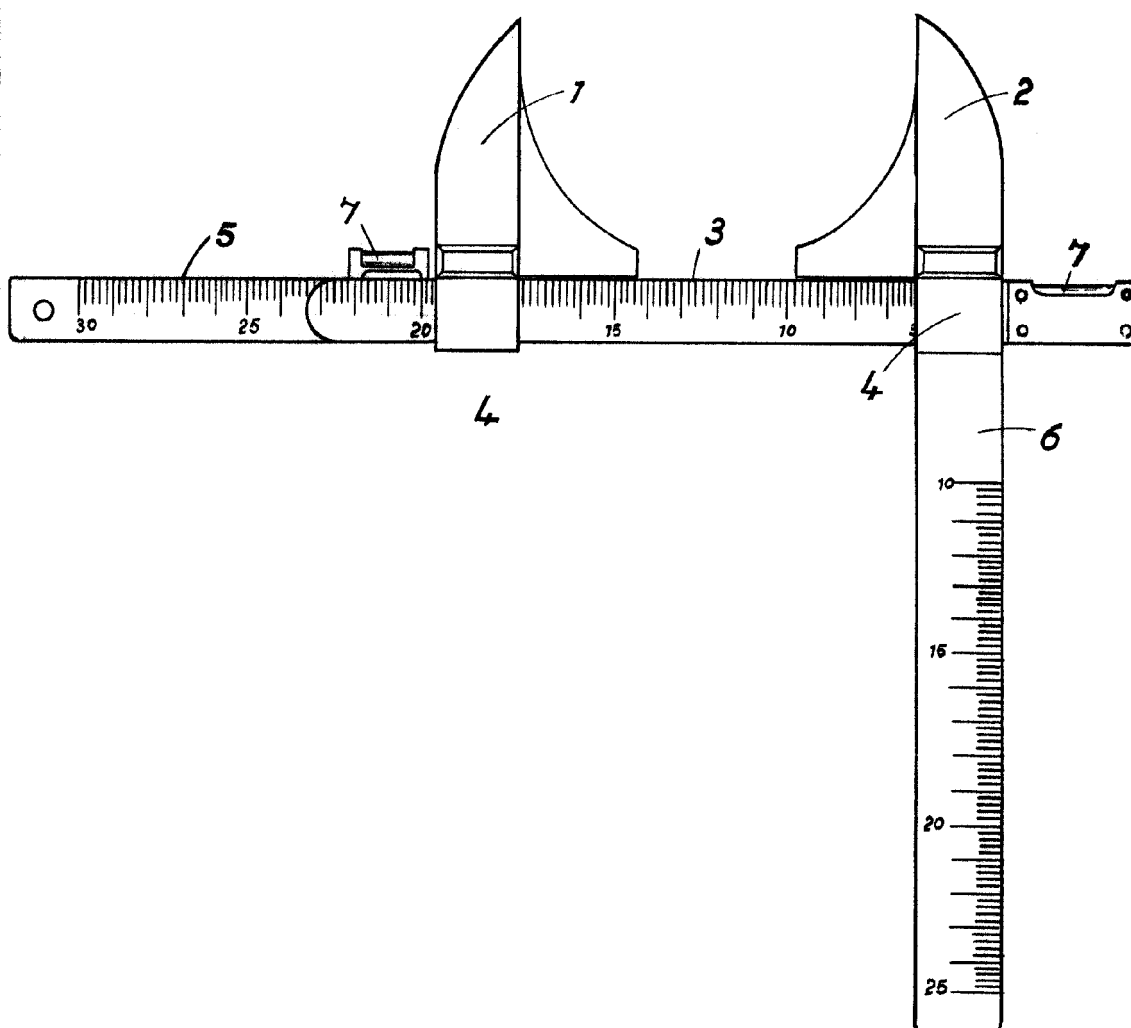

ESCALA VARIABLE

Barcelona 22 (1911)