

29 A



73334

M O D E L O
D E
U T I L I D A D

para "INTERRUPTOR PARA FARO MARCHA ATRAS", a favor de DON MI
GUEL SIMON BOHIGUES, residente en BARCELONA, calle de Alco-
lea, núm 117.

= . =

MEMORIA DESCRIPTIVA

El presente modelo de utilidad se refiere a un inte-
rruptor para faro marcha atrás.

El interruptor tiene la ventaja de que es accionado
directamente por la palanca de marcha atrás, y por el hecho
de actuar como pulsador, éste cierre el circuito todo el
5. tiempo que la palanca está en posición de marcha atrás,
abriéndose el circuito en el momento de sacar la marcha, ya
que en dicho instante la palanca deja de presionar el botón
o contera del interruptor.

10. El interruptor presenta la ventaja de que siendo fi-



73334

29

jo permite un desplazamiento variable en el cual siempre está cerrado el circuito para evitar su posible rotura en el caso de que aumente el desplazamiento de la palanca de marcha atrás.

5. Con el fin de facilitar la explicación, se acompaña a la presente memoria una lámina de dibujos en la que se ha representado un caso de realización, que se cita a título de ejemplo.

En los dibujos:

10. la figura 1, es una vista lateral seccionado del conjunto del interruptor con sus piezas exteriores separadas para poder observar su constitución,

la figura 2, es una vista lateral exterior del conjunto del interruptor.

15. Haciendo referencia a las figuras, es de observar que el interruptor, se halla constituido por una pieza soporte 1, de material dieléctrico, de constitución tubular, con su parte inferior cerrada, presentando en dicha parte cerrada unos bornes metálicos 2 que la atraviesan, los cuales presentan en su superficie lateral exterior, unos orificios para la fijación en ellos de los extremos de unos conductores eléctricos por medio de los tornillos 3.

20. La pieza 1 en su cavidad interior presenta su pared de fondo con un entrante periférico para el alojamiento de un muelle de expansión 4, sobre el cual apoya un disco metálico 5, que en sus desplazamientos por la cavidad apoya en los bornes 2, cerrando el circuito. En la superficie superior del disco 5, apoya un segundo muelle de expansión 6, el cual lleva montado en su extremo libre un anillo de material dieléctrico 7, con una aleta periférica para la retención
- 25.
- 30.



73334

del muelle, cerrándose todas estas piezas en su cavidad, mediante un tapón de cierre 8 de material dieléctrico, que rosca sobre la superficie externa de la pieza soporte 1.

5. El tapón 8, presenta un orificio central enlazado en dicha zona con una continuación tubular 9, del propio tapón, en la cual se aloja y desliza el pulsador, que está constituido por una pieza tubular 10, de menor diámetro en su extremo de introducción en el interruptor, formando un escalón periférico, el cual queda introducido en el interior de la

10. pieza 7, apoyando en la base de la misma por su escalonado. Dicho pulsador, presenta su extremo final terminado en una contera 11, la cual presenta en su zona de unión con el tubo un entrante circular en el que se aloja el extremo del tubo 9 cuando se efectúa el máximo desplazamiento del pulsador.

15. Por la parte inferior del interruptor correspondiente a la salida de los bornes se puede montar sobre la pieza soporte un anillo 12, de pared interior roscada, que desliza sobre la rosca que la pieza soporte presenta en su superficie exterior, permitiendo acercarse al anillo 8, de forma

20. que entre los dos se pueda efectuar la fijación del conjunto a presión en un sitio determinado.

El interruptor presenta la ventaja de que sus muelles 4 y 6 son de distinto diámetro de hilo, con lo que se consiguen dos módulos distintos de elasticidad, gracias a lo

25. cual, al efectuar una presión sobre el pulsador, el primer muelle 4, se comprime, apoyando el disco 5 sobre los bornes 2, cerrándose el circuito, sin embargo si sobre el pulsador se siguen ejerciendo fuerzas, o sea si éste es obligado a seguir su desplazamiento, entonces se comprime el muelle 6,

30. evitándose así toda posible rotura del interruptor por haber



73334

5. sele aplicado una presión excesiva en el pulsador. Dicha disposición aumenta grandemente el recorrido del pulsador, por lo que en el montaje del interruptor no será necesario tener muy en cuenta si la distancia entre la contera y la palanca de marcha atrás es demasiado pequeña, ya que las características del pulsador nos permiten trabajar entre distancias bastante grandes.

10. El conjunto del interruptor se puede montar en una brida, la cual se fija en la barra de la dirección según el modelo de coche, de forma que la contera del interruptor se halle enfrentada e inmediata al extremo de la barra que acciona el cambio de marchas.

15. El pulsador 10 y 11 presenta la particularidad de que evita la entrada de grasas en el interruptor, desprendidas por los mandos del cambio de marcha o en los lugares donde deberá ir instalado.

20. El modelo, dentro de su esencialidad, puede ser llevado a la práctica en otras formas de realización que difieran en detalle de la indicada a título de ejemplo en la descripción, a las cuales alcanzará igualmente la protección que se recaba. Podrá, pues, construirse en cualquier forma y tamaño, con los materiales más adecuados, por quedar todo ello comprendido en el espíritu de las reivindicaciones.

= . =

NOTA

25. Descrito el objeto y utilidad de la invención, lo que se declara como no divulgado ni practicado en España,

73334

29 AB



comprende las siguientes reivindicaciones:

1. Interruptor para faro marcha atrás, que se caracteriza por estar constituido coaxialmente por un pulsador, guiado e introducido en una zona tubular guía de un tapón, montado sobre una pieza soporte de constitución tubular, la cual por su otro extremo es ciega presentando en su tabique de cierre dos bornes que la atraviesan, los cuales tienen en su pared lateral unos orificios para el paso de los extremos de conductores eléctricos, y en su base unos tornillos de presión para dichos extremos.
2. Interruptor, según la anterior reivindicación, en el que la pieza soporte de material dieléctrico presenta en su superficie exterior una zona roscada donde se fija el tapón y un anillo enfrentado el mismo para sujeción del conjunto del interruptor, comprendiendo la pieza soporte en su cavidad interior, un muelle de expansión periférico a los bornes, alojado en un entrante del tabique que cierra la cavidad, en cuyo muelle apoya un disco metálico desplazable, que en su apoyo sobre los bornes cierra el circuito, presentando dicho disco sobre su superficie libre un segundo muelle de expansión periférico el cual en su extremo libre lleva montado un anillo con un reborde periférico de material dieléctrico, cerrándose dicho conjunto por el tapón.
3. Interruptor, según las anteriores reivindicaciones, en el que el tapón de cierre presenta en su parte central un orificio que enlaza con una continuación tubular, por la que desliza un pulsador constituido por un tubo terminado por un extremo de menor diámetro exterior, formando un escalonado para el apoyo del anillo de material dieléctrico montado sobre el segundo muelle de expansión, terminando el



73334 29

pulsador por su otro extremo en una contera sobre la cual actúa el extremo de la barra que acciona la marcha atrás, presentando la contera en su zona de enlace con el pulsador un entrante circular, para la introducción del extremo de la continuación tubular del tapón en los máximos desplazamientos del pulsador, actuando de forma que se evita toda entrada de grasas en el interior del cuerpo del interruptor.

5. 4. Interruptor, según las reivindicaciones 1, 2 y 3, en el que al aplicar presiones en la contera se desplaza el pulsador proporcionando la deformación axial del conjunto, en cuya deformación se comprime el muelle situado entre disco metálico y bornes, efectuándose el cierre del circuito eléctrico, permitiendo la continuación del desplazamiento del conjunto por la compresión del segundo muelle situado entre el disco metálico y tapón de cierre, cuando se efectúen desplazamientos mayores del extremo de la barra de marcha atrás.

15. 5. Interruptor, según las anteriores reivindicaciones, en el que el conjunto del interruptor se puede montar mediante brida en la barra de dirección, o en el lugar que más convenga según marca y modelo del coche, dispuesto de forma que la contera del pulsador se enfrente a la barra de marcha atrás en una zona lo suficiente inmediata a la misma, para que el extremo de esta pueda actuar sobre la contera del pulsador.

20. 6. Interruptor para faro marcha atrás.
Según se describe y reivindica en la presente memoria, que consta de seis hojas foliadas y escritas a máquina por una sola cara, acompañadas de una lámina de dibujos.

Madrid, a 29 ABR. 1959

MIGUEL SIMON BOHIGUES

p. a.

JANE ISEAN MIRALLES

JG/.ag.

29



Fig. 1

73334

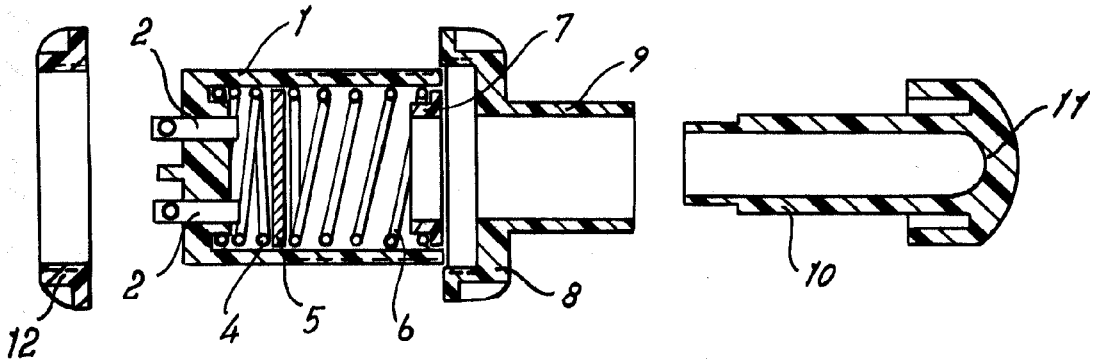
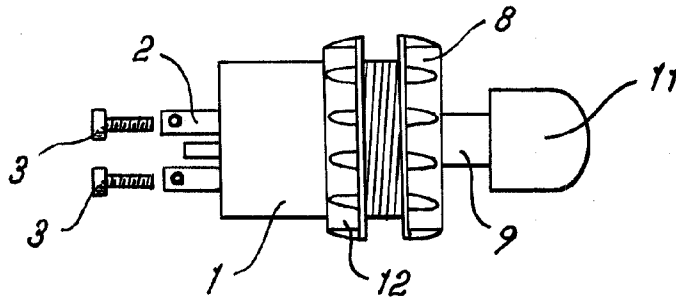

Fig. 2



Madrid, 29 ABR. 1959
Jaime Isern

p.p.