

23



73323

MEMORIA DESCRIPTIVA

que se acompaña a

la solicitud de

un MODELO DE UTILIDAD por VEINTE AÑOS en ESPAÑA

a favor de

SOC. PER AZIONI FRATELLI BORLETTI, domiciliado

MILAN (Italia), Via Washington, nº 70

por

"CUADRO COMBINADO DE TRES INDICACIONES PARA VEHICU

LOS AUTOMOVILES"

oooooooooooo(0)oooooooooooo

73323



5 La invención a que se refiere la presente memoria, constituye una novedad industrial, con características y ventajas que la hacen merecedora del privilegio de explotación exclusiva que por ella se solicita, de acuerdo con las prescripciones del Estatuto vigente de la Propiedad Industrial, de 26 de julio de 1.929, texto refundido, publicado en 30 de abril de 1.930.

10 El presente Modelo de Utilidad se refiere a un cuadro de instrumentos indicadores susceptibles de ser aplicado al salpicadero de un coche automóvil para el que estén previstos todos los instrumentos que el mismo comprende.

Dicho cuadro está ilustrado en el adjunto dibujo, en el cual

La fig. 1 lo representa visto de frente.

La fig. 2 es una vista lateral del mismo.

La fig. 3 es una vista posterior del mismo.

15 Como se ve en el dibujo el cuadro en cuestión, tiene forma redonda y proporciona las siguientes indicaciones:

20 Altura del nivel de gasolina en el depósito mediante el indicador eléctrico (1); la carga ó descarga de la batería mediante el amperímetro (2), y una indicación visual sobre el encendido de las luces de carretera mediante la lámpara de aviso (3). Además el aparato está provisto de una lámpara (4) para la iluminación interna de las esferas de los instrumentos. Para la fijación del aparato al salpicadero del coche se han previsto dos bridas (5) que se pueden tensar mediante las tuercas (6) que
25 roscan en los espárragos (7).

30 La disposición de los dos instrumentos es simétrica respecto al eje mediano vertical del cuadro. Las divisiones y números de las esferas están grabados en una placa metálica situada en la parte posterior de la aguja y cubriendo el conjunto y lámpara de aviso, se ha dispuesto otra chapa con sus correspondientes



73323

ventanas que enmarca, destaca y rotula las indicaciones proporcionadas por este cuadro de instrumentos.

5 El presente Modelo se refiere al aspecto y disposición general de los diferentes aparatos que proporciona un conjunto armónico característico. Por tanto, se puede variar, sin alterar el espíritu de este Modelo, pequeños detalles del mismo como, por ejemplo, el significado de la lámpara de aviso.

NOTA

En resumen: El Modelo de Utilidad que se solicita, recaerá sobre las reivindicaciones siguientes:

10 1ª.- Cuadro de instrumentos indicadores para vehículos automóviles, caracterizado por comprender un instrumento indicador del nivel de gasolina en el depósito, un amperímetro indicador de la carga y descarga de la batería y una lámpara indicadora del encendido de las luces de carretera estando todos estos aparatos, dispuestos simétricamente y atornillados los dos instrumentos indicadores en la parte posterior de la caja, estando su frente cubierto por una amplia chapa metálica provista de ventanas que enmarca las indicaciones que proporciona.

15 2ª.- Se reivindica, por último, como objeto sobre el que ha de recaer el Modelo de Utilidad que se solicita:

20 "CUADRO COMBINADO DE TRES INDICACIONES PARA VEHICULOS AUTOMOVILES".

25 Todo conforme queda descrito en la presente memoria, que consta de tres páginas escritas a máquina y dibujos que se acompañan.

Madrid, 29 de abril de 1.959

ALFONSO UNGRIA

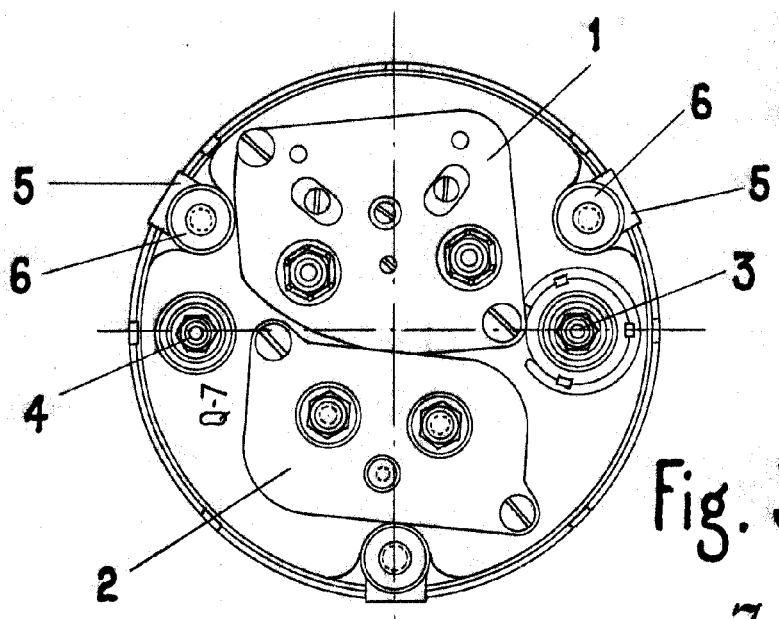

Fig. 3^a

73323

Fig. 2^a

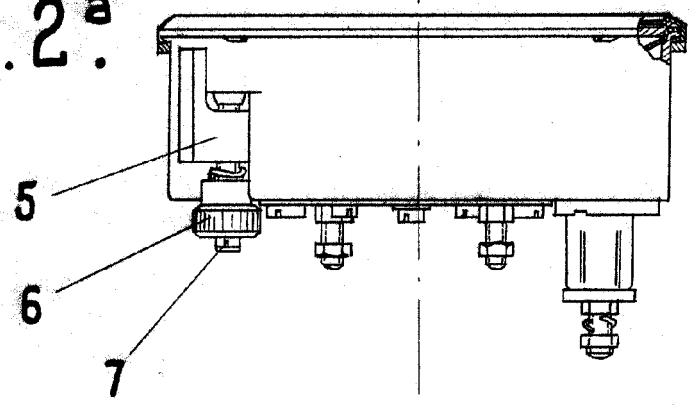
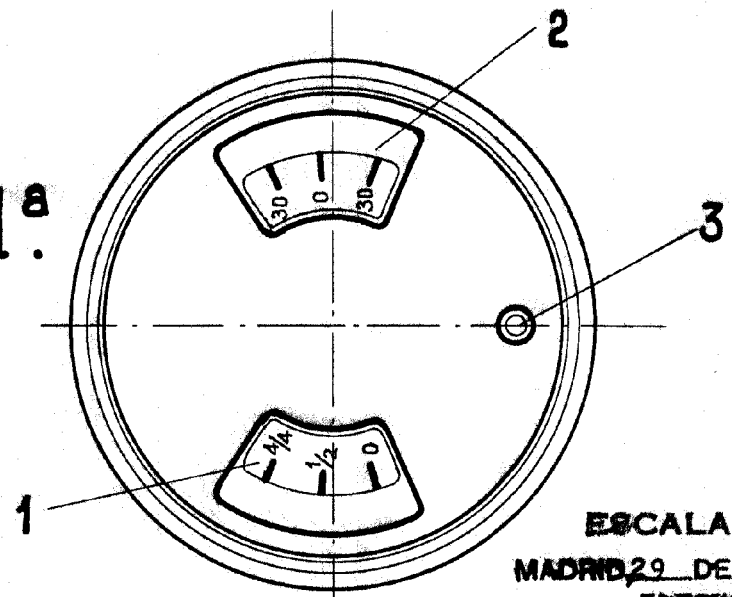

Fig. 1^a



ESCALA VARIABLE
 MADRID 29 DE abril DE 1959
 ADONSO UNGRIA

Adonso Ungria