



73316

M O D E L O D E U T I L I D A D
 P O R V E I N T E A Ñ O S
 E N E S P A Ñ A

Solicitado a favor de D. Angel Oter Muñoz, de nacionalidad española, residente en Barcelona, C/. Ausias March nº. 78

p o r

="COCHE MANUAL PERFECCIONADO PARA TRANSPORTAR MATERIAS ALIMENTICIAS Y SIMILARES"=";=";=";=";=";=";=";=";=";=";=";=";=";=";=";=";

~~~~~

M E M O R I A D E S C R I P T I V A  
 = = = = = = = = = = = = = = = = = = = = = = = = = = = = = =

El presente Modelo de Utilidad se refiere a un nuevo coche manual perfeccionado para transportar materias alimenticias y similares con el cual se obtiene una realización considerablemente mejorada que representa un perfeccionamiento y una ventaja de gran importancia con respecto a todos los coche similares actualment e exis-



73316

tentes.

10

Tiene la ventaja primordial y característica de que la plataforma o base del coche, son independientes de la caja o carrocería, con lo cual su utilización resulta doblemente práctica por facilitar el transporte de materias alimenticias o bultos y paquetes de cualquier índole, indistintamente.

15

Otra de las ventajas de este nuevo coche manual es la de estar dotado de la posibilidad de cambiar de dirección, sin necesidad de dar vueltas al coche, siendo otra de sus características, su facilidad en salvar los obstáculos que puedan encontrarse en su desplazamiento por las vías públicas.

20

Otra ventaja de este nuevo coche manual es la posibilidad de poder variar la distancia entre los ejes de las ruedas, característica que permite que cuando no se utiliza ocupa un mínimo de espacio, mientras que cuando se utiliza tiene un máximo de base y de estabilidad lo cual facilita su accionamiento y seguridad de desplazamiento.

25

30

A causa de todo no cabe duda que este nuevo coche manual perfeccionado para transportar materias alimenticias y similares ha de resultar de gran utilidad práctica de modo que su solicitante se hace merecedor del privilegio de exclusividad que el presente modelo supone produciendo además con su utilización una considerable economía de tiempo y mano de obra.

35

Consiste esencialmente este nuevo coche manual perfeccionado en una caja vertical que comprende uno o más departamentos superpuestos e independientes entre



sí, siendo dicha caja susceptible de separarse de la plataforma o base.

40 Comprende asimismo este nuevo coche manual medios adecuados para variar la distancia entre los ejes de las ruedas, pudiendo describir con el asa de mando un giro de 180° que permite variar el sentido de la dirección sobre la marcha sin la menor pérdida de tiempo para hacer girar al coche.

45 Consta también de unos muelles de suspensión con una amplitud de base limitada por la varilla de separación de los dos ejes y por un tope extremo.

50 Para que la idea general anteriormente expuesta pueda ser más fácilmente comprendida en la descripción que sigue nos vamos a referir a la lamina de dibujo que se acompaña que nos muestra un caso de realización práctica del nuevo coche manual perfeccionado para transportar materias alimenticias y similares naturalmente que tratándose de un ejemplo aclaratorio el dibujo en  
55 cuestión debiera interpretarse en su más amplio sentido y sin carácter limitativo alguno.

100 En dicho dibujo se representa en la figura 1 una vista frontal en un corte vertical parcial de la misma, en la figura 2 una vista lateral y en la figura 3 una vista en planta del mismo.

105 Los elementos mecánicos de este nuevo coche manual perfeccionado son los siguientes, -1- caja del coche -2- plataforma base, -3- departamento superior, -4- departamento inferior, -5- separación entre los dos departamentos, -3- y -4- representados en el ejemplo, -6- base inferior del departamento -4-, -10- asas la-



733

110

115

120

125

130

135

terales de la parte superior de la caja -1-, -11- topes o apoyos para colgar bolsas o envoltorios en la parte exterior de la caja -1-, -12- marco cierre de la parte superior de la caja, -23- cierre de la tapa -9-, -14- tacos de goma, 15 ruedas del aparato solidario de la plataforma -2-, -16- eje de las ruedas, -17- pletinas fijas a los ejes -16-, -18- asa de mando, -18'- porción horizontal superior del asa de mando -18-, -19- pestillo o resorte para regular la inclinación del asa de mando -18-, -20- asa complementaria para accionar el pestillo -19-, -21- cordón o alambre que transmite el movimiento del asa -20- al pestillo que regula la inclinación, 22 pieza dentada en la cual encaja el pestillo -19-, -23- eje de giro de las pletinas -17-, -24- muelle de suspensión, -25- eje de giro y apoyo del asa de mando -18-, -26- plataforma propiamente dicha, -27- fondo de la plataforma -2-, -28- pieza que mantiene la separación de los ejes -16-, -29- tope que limita la separación entre dichos ejes -16-, -30- elemento elemento de suspensión del asa -20-, -31- pestillo de unión de la caja -1- a la plataforma -2-.

La utilización y maniobra de este nuevo coche resulta sumamente practica y facil. Ademas de la ventaja que presupone la caracteristica de poder variar la inclinación del mando -18-, dicha variación puede efectuarse sobre la marcha sin la menor interrupción, por haber dispuesto el asa complementaria -20- cerca del asa principal -18'-, de manera que puedan cogerse ambas a la vez dando la inclinación conveniente al asa de mando -18- según el estado del camino.

Una vez adquiridos los articulos necesarios

733



140 estos se colocan en el departamento adecuado según la clase de los mismos; en el departamento -3- a través de la tapa -7- y en el departamento -4- a través de la tapa o puerta -7-.

Para el caso de mercancías que no interese colocar en el interior de los departamentos se han dispuesto unos topes salientes -11-, que permiten colgar bolsas o bultos apropiados en los mismos.

145 Una vez efectuada la compra resulta sumamente cómodo el transporte del coche manual gracias precisamente a la inclinación adecuada que se puede dar al asa de mando -18-. El tabique -5- de separación entre los departamentos -3- y -4- está provisto en su punto central de una bisagra que permite rebatir una de dichas mitades sobre la otra, quedando entonces un departamento con la mitad de la anchura total de la caja -1- y con la altura total de la misma, lo cual facilita en determinados casos el transporte de mercancías de cierta altura.

155 La operación de subir o bajar escaleras resulta factible incluso para personas de limitada fuerza física, facilitando aun más dicha operación, la característica de poder separar la caja -1- de la plataforma -2-, con la cual se reduce considerablemente el esfuerzo a efectuar.

160 Gracias también a la citada propiedad de poder separar la caja propiamente dicha -1-, de la plataforma -2- del coche, esta plataforma -2- sirve igualmente como medio de transporte de cualquier bulto, mercancía o paquete, mediante una simple sujeción a dicha plataforma.

165



73316

170

Descrita suficientemente la naturaleza y constitución de este nuevo coche manual perfeccionado para transportar materias alimenticias y similares, se ha de hacer constar que podra realizarse en diversidad de forma, tamaños y materiales , así como que podran introducirse variaciones secundarias que no alteren la esencialidad de su objeto que se pone de manifiesto con la siguiente

175

N O T A  
= = = =

Los puntos nuevos no conocidos ni practicados en España sobre los cuales se desea recaigan las reivindicaciones del presente Modelo de Utilidad son:

180

1ª.- Coche manual perfeccionado para transportar materias alimenticias y similares, caracterizado porque la caja con uno o más departamentos independientes entre sí, que constituye la parte integrante del coche, comprende medios de sujeción a la plataforma del mismo que permiten la facil retirada de dicha caja del resto del coche

185

2ª.- Coche manual perfeccionado para transportar materias alimenticias y similares según la reivindicación anterior, caracterizado porque el tabique de separación entre los dos departamentos contiguos esta provisto de una articulación en un plano medio del mismo que permite rebatir una de sus mitades sobre la otra, quedando una mitad de la capacidad total de la caja utilizable en su altura total de la caja utilizable en su altura total sin discontinuidad.

190

195

3ª.- Coche manual perfeccionado para transportar materias alimenticias y similares según las reivindicaciones anteriores, caracterizado porque en tre los ejes

73316



200

de las ruedas se ha dispuesto una varilla de posición variable que permite regular la distancia entre dichos ejes y reducirla a un mínimo durante la no utilización del coche.

205

4<sup>a</sup>.- Coche manual perfeccionado para transportar materias alimenticias y similares, según las reivindicaciones anteriores caracterizado por comprender unos muelles amortiguadores dispuestos entre los ejes de las ruedas y dotados de una amplitud de suspensión limitada por lavarilla de separación de dichos ejes y por unos topes extremos.

210

5<sup>a</sup>.- Coche manual perfeccionado para transportar materias alimenticias y similares, según las reivindicaciones anteriores, caracterizado porque el asa de mando esta dotada de un eje de giro en el extremo de sus dos varillas, cuyo eje de giro esta montado sobre una pieza semicircular dentada la cual regula la inclinación del asa de mando por medio de un pestillo de engrane y su correspondiente resorte de retroceso.

215

220

6<sup>a</sup>.- Coche manual perfeccionado para transportar materias alimenticias y similares, según las reivindicaciones anteriores, caracterizado por comprender un asa complementaria suspendida del asa principal de movimiento por su parte inferior, prolongándose dicha asa complementaria por sus extremos mediante dos cables que pasando por el interior de las varillas lubulares verticales del asa principal, accionan el pestillo de engrane que regula la inclinación del asa de mando de la reivindicación 4<sup>a</sup>, permitiendo con su accionamiento el giro del asa principal y de todos los elementos so-

225



lidarios de la misma en ambos sentidos pudiendo describir un arco máximo de 180°:

230

7ª.- Coche manual perfeccionado para transportar materias alimenticias y similares, según las reivindicaciones anteriores, caracterizado porque en la parte superior de la caja se han dispuesto dos asas secundarias para permitir la fácil suspensión del conjunto o de la caja sola, y unos topes o ganchos para la suspensión de bultos o bolsas y porque una vez separada la caja principal de la plataforma, esta última es susceptible de utilizarse como medio de transporte para determinada clase de bultos, paquetes y mercancías.

235

240

8ª.-" COCHE MANUAL PERFECCIONADO PARA TRANSPORTAR MATERIAS ALIMENTICIAS Y SIMILARES, de conformidad en un todo en lo esencial y fines industriales a lo descrito en la precedente Memoria Descriptiva y graficamente representado en el adjunto plano para su mejor comprensión.

245

Esta Memoria consta de OCHO hojas mecanografiadas por una sola cara a doble espacio en 247 líneas

, Madrid, 29 de Abril de 1.959

Por autorización del interesado.

JOSE LOPEZ  
P. P.

Madrid España



73316

Escala variable  
Madrid-Abril - 1958

JOSE LOPEZ  
P. P.

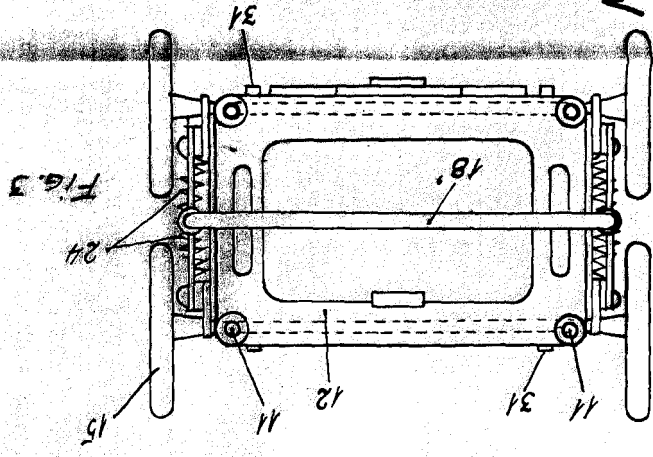

FIG. 3

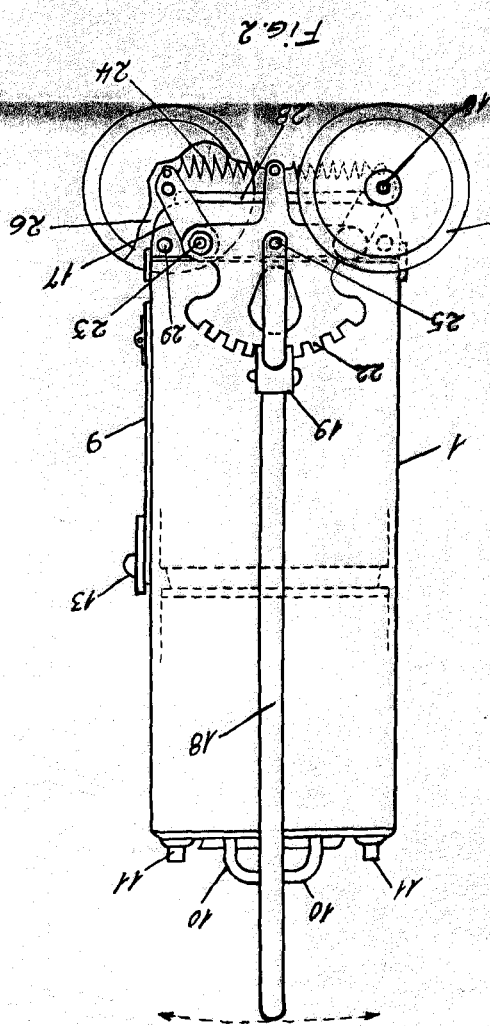

FIG. 2

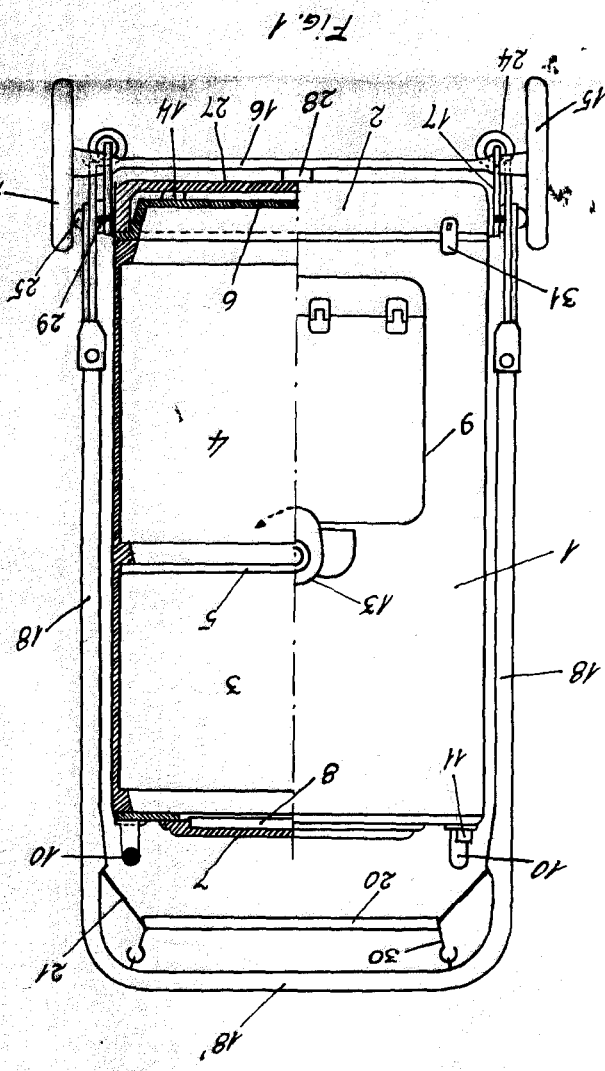

FIG. 1

D. Angel Oter Muñoz