

MODELO DE UTILIDAD



73290

Memoria Descriptiva

sobre:

"Caja-envase perfeccionada".

=====

Solicitante: DON JUAN MIÑANA MAYOR, de nacionalidad española,
residente en San Vicente, 8, BENIARJO (Valencia).

=====

El presente Modelo de Utilidad tiene por objeto
una caja-envase perfeccionada.

En los dibujos adjuntos, a título no limitativo,
se ilustra una forma de ejecución del invento, con
5. referencia a los cuales:

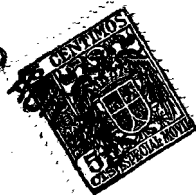

73290

5. La caja-envase, según la invención está montada con dos laterales, b y c, formando una aspillera en el centro, d, y otras en los dos ángulos, e y f. En el lado posterior o fondo está montada con tres tapas, g, h, i, formando dos aspilleras, j, k, y dos ángulos aspilleras, l, m.

10. Esta caja-envase está montada y distribuida en dos departamentos por un tablero central, a, y presenta dos listoncitos laterales, q, r, que van entintados con colores variables, y terminado el envase, vá flejado en su parte central, p, y en las ranuras, n, o, que presentan dichos listoncitos laterales.

15. Es facilmente comprensible que podrán variar los materiales, tamaños y proporciones en este Modelo, ya que estas accesoriedades quedan comprendidas en la invención, al no alterar su esencialidad.

N O T A

20. Descrita suficientemente la naturaleza del invento, así como la manera de realizarlo en la práctica, debe hacerse constar que las disposiciones anteriormente indicadas son susceptibles de modificaciones de detalle en cuanto no alteren su principio fundamental, siendo lo que constituye la esencia del referido invento y por lo que se solicita Modelo de Utilidad por 20 años en España: "Caja-envase perfeccionada"; caracterizándose por lo siguiente:

30. 1ª.- Caja-envase perfeccionada, que se caracteriza porque está montada en dos laterales formando una aspillera en el centro del lateral, y otra en los dos ángulos; en el lado posterior o fondo está montada con

73290

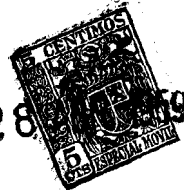

tres tapas, formando dos aspilleras y dos ángulos aspilleras.

5. 2º.- Caja-envase perfeccionada, que se caracteriza porque está montada y distribuida en dos departamentos, mediante un tablero central, y presenta dos listoncitos laterales coloreados con ranuras para los correspondientes flejes, completándose el flejado por otro fleje que se dispone en la parte central de la caja-envase.

10. 3º.- Caja-envase perfeccionada; tal y como queda sustancialmente descrito en la presente memoria e ilustrado en los adjuntos dibujos.

Esta memoria consta de tres hojas escritas a máquina por una sola cara.

Madrid,

28 ABR. 1959

JUAN MIÑANA MAYOR.

J. GÓMEZ AZEBO Y MODEX
P. P.

FIG. 1

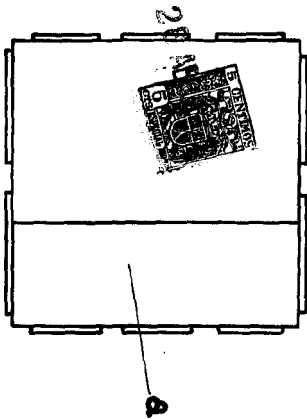

FIG. 2

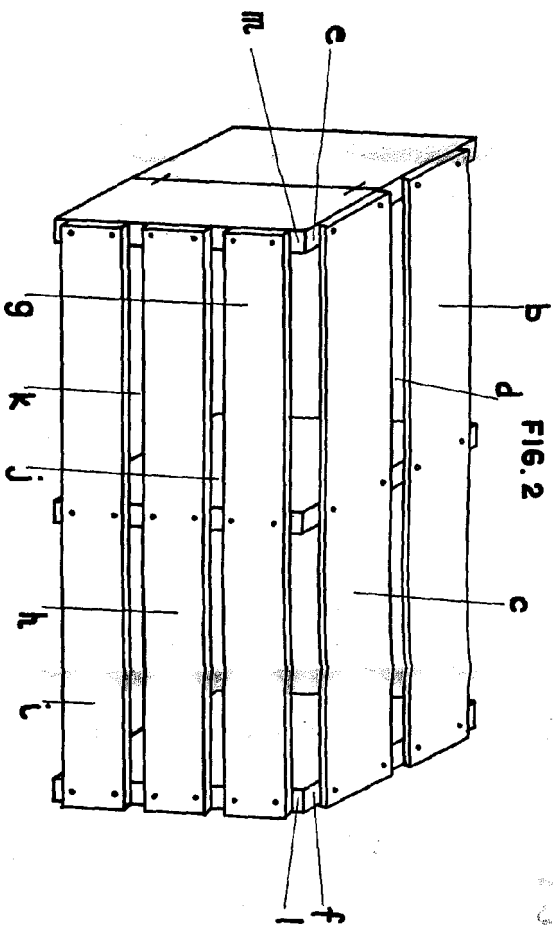

FIG. 3.

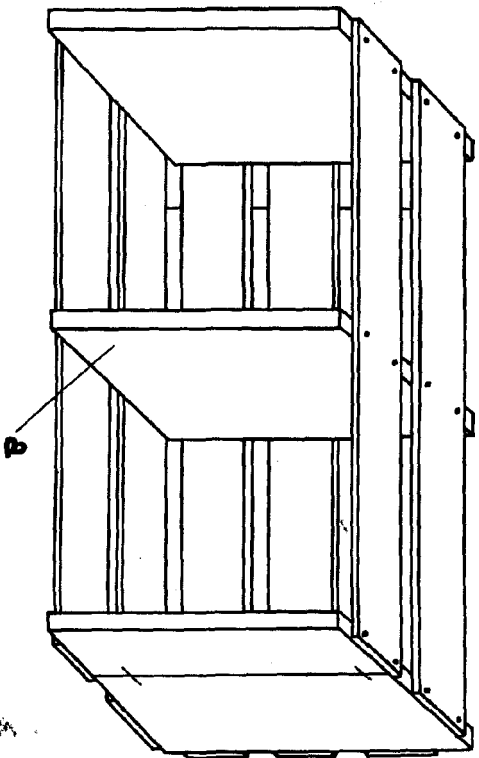
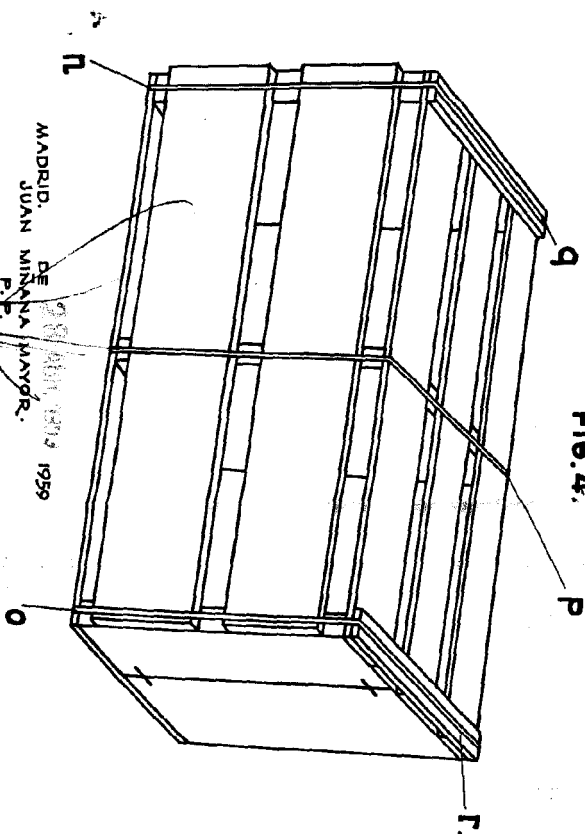

FIG. 4.



ESCALA VARIABLE.

MADRID, DE 21 ABRIL 1959
 DE JUAN MIÑANA MAYOR.
 P. P.

73290

