

73274



73274

MODELO DE UTILIDAD

por VEINTE años

cuyo privilegio se solicita para todo el territorio español y sus colonias, a favor de:

D<sup>a</sup>. TRINIDAD FRANQUES MORGADES

de nacionalidad española, domiciliada en Barcelona, calle de Muntaner, núm. 357, relativa a:

"CARPETA PERFECCIONADA"

=====



MEMORIA DESCRIPTIVA 73274

El presente Modelo de Utilidad se contrae, conforme se indica en su enunciado, a una carpeta perfeccionada.

5 Es conocido por todos el desgaste que experimentan las carpetas de cartón con el uso de las mismas, lo cual hace que al poco tiempo, debido al roce y principalmente al sudor de las manos del usuario, resulten totalmente inservibles. - - - - -

10 Como solución para evitar tal deterioro se adoptó la de barnizar las superficies del cartón constituyente de la carpeta, con lo cual se prolongó un tanto la vida de las mismas, pero no resolvió definitivamente el problema, sino que presentó otro nuevo, cual es el de que con el calor de la mano el barniz se reblandece, con lo que se adhiere a la mano, produciendo la consiguiente de-  
15 sagradable sensación. - - - - -

Por todo ello sería de gran interés el evitar tales inconvenientes, pudiendo disponer de una carpeta que presentase la peculiaridad de ser resistente tanto al  
20 roce como al sudor, y que su resistencia no radicase en la aplicación de un barniz o similar sensible al calor de la mano. - - - - -

A fin de resolver definitivamente este problema se ha adoptado la solución de calandrar en toda su exten-  
25 sión, juntamente con el cartón constituyente de la carpeta, una lámina de material plástico, tal como cloruro

73274



de polivinilo, polietileno o similares, ya sean transparentes u opacos, incoloros o coloreados. - - - - -

30 De acuerdo con las precedentes premisas se ha desarrollado la carpeta perfeccionada, a que se contrae el presente Modelo de Utilidad, la cual esencialmente se caracteriza porque, estando constituida por una lámina semi-rígida rectangular, doblada por su mitad y provista de un cierre a base de hilos elásticos, presenta por lo  
35 menos toda su superficie exterior recubierta de una segunda lámina de material plástico solidaria a la primera en toda su extensión. - - - - -

A fin de facilitar la comprensión de las ideas precedentes, dando a conocer al mismo tiempo diversos  
40 detalles específicos, se describe seguidamente una forma de realización del presente Modelo haciendo referencia a los planos que acompañan a esta memoria, los cuales, dado su fin primordialmente ilustrativo, deberán ser interpretados como desprovistos de todo alcance limitativo respecto a la amplitud de la protección legal que se solicita.  
45 En los dibujos: - - - - -

Figura 1, representa en perspectiva una carpeta de acuerdo con el presente Modelo de Utilidad. - - - - -

Figura 2, representa una sección, según la línea  
50 II-II de figura 1. - - - - -

Con referencia a dichas figuras y a los números



que sobre las mismas indican cada una de las partes y detalles de la carpeta perfeccionada representada, su descripción es como sigue a continuación. - - - - -

55           La carpeta está formada por una lámina rectangular (1) de cartón, con su superficie, provista o no de dibujos, inscripciones y leyendas, doblada por su mitad formando un lomo (2) con relieves acanalados (3) que facilitan su doblado. - - - - -

60           El cierre de dicha carpeta se lleva a cabo por medio de hilos elásticos (4), tal como se indica en los dibujos. - - - - -

65           La constitución de la lámina rectangular (1) es a base de una lámina base de cartón (5), sobre la cual se ha calandrado, en toda su extensión, una película o lámina de material plástico (6) tal como polietileno, cloruro de polivinilo y otros, hallándose, por consiguiente, dicha lámina (6) totalmente adherida a la lámina base de cartón (5). - - - - -

70           Evidentemente con esta disposición adoptada se protege adecuadamente la lámina base de cartón (5), contra los desperfectos causados por el sudor de las manos y el roce durante el uso de la misma. - - - - -

75           Como se comprenderá la realización de esta carpeta podrá ser en cualquier tamaño y forma, siempre y cuando la constitución del cartón o material semi-rígido empleado, sea de las características indicadas, es de-



170274

80 cir, una lámina base de cartón (5) y una lámina de ma-  
 terial plástico (6), convenientemente adheridas y calan-  
 dradas entre sí, siendo de preveer que dicha lámina de  
 material plástico, recubra una o las dos caras de la lá-  
 mina base de cartón. - - - - -

85 Habiendo efectuado la descripción que precede de-  
 be hacerse constar que en la realización de este Modelo  
 de Utilidad por veinte años podrán aplicarse todas las  
 variantes de detalle que la experiencia y la práctica  
 puedan aconsejar en cuanto a dimensiones, número de pie-  
 zas integrantes, materiales empleados en la construcción  
 de las mismas, forma de acoplamiento mútuo y demás cir-  
 90 cunstancias accesorias, siempre que con ello no se des-  
 virtúe su esencialidad, que es la que se resume y concre-  
 ta en la primera de las reivindicaciones que siguen: - -

N O T A

95 Se declaran de novedad, utilidad y propiedad para  
 todo el territorio español y sus colonias, las si-  
 guientes: - - - - -

R E I V I N D I C A C I O N E S

100 1.- Carpeta perfeccionada, caracterizada porque,  
 estando constituida por una lámina semi-rígida rectan-  
 gular, doblada por su mitad y provista de un cierre a  
 base de hilos elásticos, presenta toda su superficie  
 recubierta de una segunda lámina de material plástico



73274

solidaria a la primera en toda su extensión. - - - - -

2.- "CARPETA PERFECCIONADA". - - - - -

105

Todo ello conforme se describe y reivindica en la presente memoria que consta de seis hojas, foliadas y mecanografiadas por una sola de sus caras, y de una lámina de dibujos que la ilustra. - - - - -

BARCELONA, 18 ABR. 1959

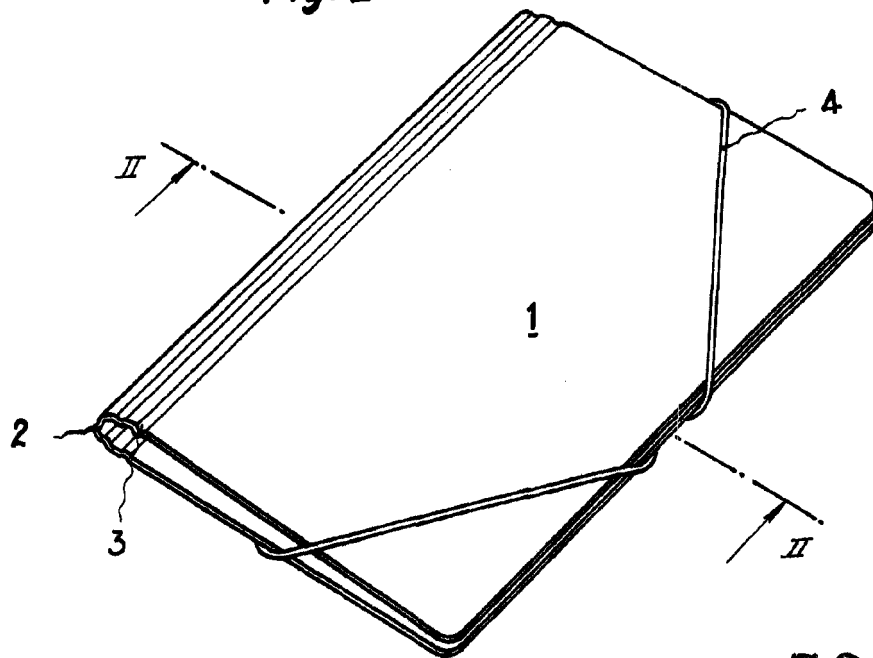
P. A.

MARCELINO CURELL SUÑOL

P. P. *[Handwritten signature]*

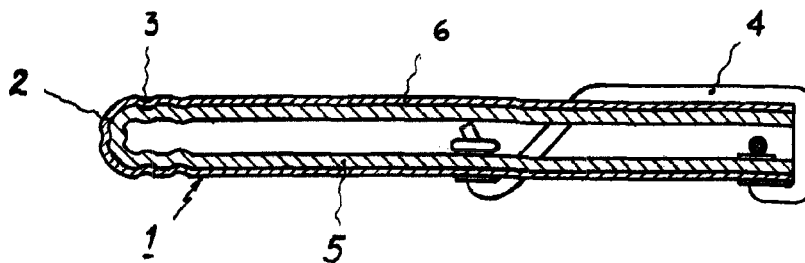


Fig. 1



73274

Fig. 2



BARCELONA, 18 ABR. 1959

P. A.  
MARCELINO CURELL SUÑOL  
P. P.

Escala variable