

73262

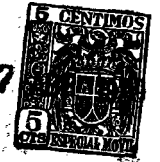

73262

MODELO DE UTILIDAD

por 20 años

por "UNA ARANDELA PERFECCIONADA PARA PROTECCION DE SALIDAS DE TUBERIAS", a favor de D. Apolinar Ruiz Blanco, de nacionalidad española, domiciliado en Barcelona, San Andrés, 120, 2º 1ª.

=====

MEMORIA DESCRIPTIVA

Este Modelo de utilidad se refiere a una arandela perfeccionada para protección de salidas de tuberías, de características muy interesantes, ya que evita un inconveniente muy engorroso que tradicionalmente acostumbra a presentarse en las salidas de tuberías, especialmente en instalaciones sanitarias. Este inconveniente consiste en la penetración de agua en el arranque de la tubería en la pared, proviniendo esta agua de las gotas que se deslizan por



acción de la tensión superficial a lo largo de la tubería siendo susceptible de originar averías en la obra de sustentación de la tubería en el muro, o en la correspondiente a las losetas de cubrición.

5. Este Modelo de utilidad soluciona de manera completa dicho inconveniente, al consistir en una arandela de características especiales, que provoca la caída de las gotas de agua que se deslizan a lo largo de la tubería, impidiendo su penetración en el arranque de la misma en el muro. Además, la ejecución de esta arandela reporta una excelente apariencia estética, de modo que su aplicación a la salida de una tubería adquiere incluso la categoría de un adorno.

10. Esencialmente, consiste en una arandela anular, de un material plástico flexible, que adopta forma abombada, y que en toda su periferia posee un reborde plano para efectuar mejor asiento en el muro y cuyo borde interno es biselado para que pueda abrazar la tubería presionando encima de ella.

15. Para su mejor comprensión, se adjuntan, a título de ejemplo, unos dibujos representativos de una arandela realizada de acuerdo con el presente Modelo.

20. Las figuras 1 y 2 son respectivamente, vistas en perspectiva y en sección, de una arandela según este Modelo, montada en una salida de tubería.

25. Según tales dibujos, la arandela -1-, adopta una forma anular abombada, poseyendo un reborde plano -2- en su periferia, para mejorar su asiento sobre el muro -3-, y cuyo borde interno -4- es biselado, para que pueda abrazar mejor la tubería -5-, presionando sobre ella.

30. Todo cuanto no afecte, altere, cambie o modifique la esencia de la arandela aquí descrita, será variable a los



efectos del actual Modelo.

N O T A.

73262

Se reivindica como objeto de este registro por Modelo de utilidad:

5. 1.- Una arandela perfeccionada para protección de salidas de tuberías, caracterizada esencialmente por estar constituida por un arco abombado de un material flexible, cuya periferia está recorrida por un reborde plano susceptible de hacer asiento sobre la pared, y cuyo borde interno es biselado, pudiendo abrazar la tubería.
- 10.

Sean cuales fueren las circunstancias que concurren en la esencialidad del Modelo de utilidad definido en la anterior reivindicación, cuyo objeto es:

- 2.- "UNA ARANDELA PERFECCIONADA PARA PROTECCION DE SALIDAS DE TUBERIAS".
- 15.

Consta la presente memoria de tres hojas foliadas, mecanografiadas por una sola cara y del dibujo adjunto.

Barcelona, siete de abril de mil novecientos cincuenta y nueve.

P.A. de D. Apolinar Ruiz Blanco,

L. DURAN
P. P.



73262

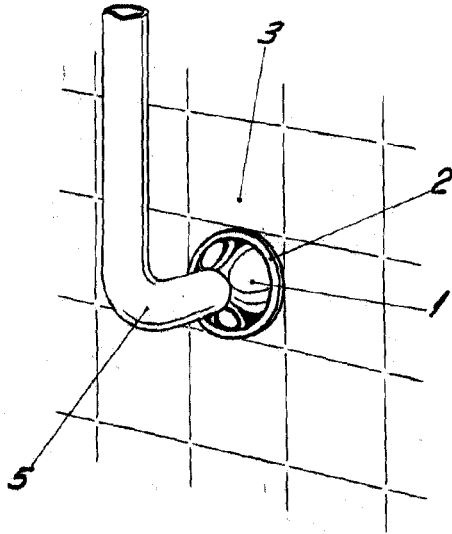

Fig. 1

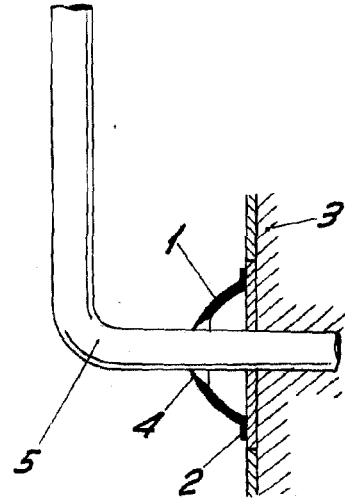

Fig. 2

BARCELONA, 7 ABRIL DE 1959

L. DURAN

P.P.

ESCALA VARIABLE