

73228



MODELO DE UTILIDAD

por "UN ROTULO NUMERADOR, PERFECCIONADO", a favor de Don Salvador RIPOLL JUBANY, de nacionalidad española, residente en Barcelona, Rda. General Mitre, nº 199.-----

MEMORIA DESCRIPTIVA

El presente Modelo hace referencia a un rótulo numerador perfeccionado, destinado a indicar con mayor eficacia, que lo conocido hasta el presente, el número de orden de las puertas o entradas en las viviendas o establecimientos de todas las fincas urbanas.

Es sobradamente conocido el hecho de que los citados rótulos indicadores, además de ser por lo general, de un tamaño insuficiente, son unas placas pegadas en el mismo plano de la pared en que se colocan, con lo cual el viandante que sigue la dirección de la acera, no vé ninguno de dichos números, hasta que se halla materialmente al nivel de la puerta, y suponiendo que éstos se sitúen a altura aceptable para que sean legibles.

Por el contrario, el perfeccionamiento a que aludimos, brinda la ventaja de que el observador, puede distinguir cualquiera de los mencionados indicadores, desde alguna distancia,



antes de llegar al pié del mismo, puesto que este rótulo, sobresale en forma de plano vertical al plano de la pared, y su correspondiente número está grabado y es visible por las dos caras, o sea que es perceptible por igual, para los viandantes que andan en los dos sentidos de la acera.

Por lo tanto, su característica esencial, es la de constituir un soporte que simultáneamente que se atornilla a la pared del edificio, posee los medios de sujeción para otra placa que se mantiene en ángulo recto con ella, y que refleja cierta luminosidad favorable por el hecho de tener, o el número o el fondo de la placa, pintados con materiales fluorescentes y de colores vivos.

Como ampliación aclaratoria de lo que antecede, se representa un caso de realización del mismo, en el gráfico adjunto, a título de ejemplo, al que referirise, durante la siguiente descripción.

En la Fig. 1, se dibuja el conjunto en perspectiva. Y, en la Fig. 2, se esquematiza en un corte transversal de la planta del mismo.

Su base, es una placa plana, rectangular -3-, en cuya línea media vertical, lleva solidarizada, una guía o marco -4-, en cuyo canal interior, se introduce la placa -5-, también plana y cuadrangular, de superficies lisas y pulimentadas en ambas caras, donde se inscriben con cifras claras y destacadas por el contraste de su color con respecto al del fondo, los números -6-, que se requieren en cada caso.

Los cantos de dicha placa son ligeramente romos, y su arista posterior, se empotra, en el surco de la guía -4-, donde queda afianzada, mediante dos o más tornillos pasadores -7-, que ajustan con la correspondiente tuerca -8-, por el lado



opuesto.

El elemento plano o peana -3-, los constituye una pieza fundida de hierro o aluminio pulido, pintado o anodizado, que se clava verticalmente a la pared de la fachada de la finca, mediante cuatro tornillos o clavos -9-.

Del análisis del ejemplo expuesto se deduce que su tamaño y su colorido, serán elementos variables, con sujeción al estilo de la finca, que numeran, siendo éstos, detalles que no alteran la esencialidad del Modelo.

10

- N O T A -

Se reivindica como objeto del Modelo descrito:

1º.- Un rótulo numerador, perfeccionado, destinado a indicar la numeración de las fincas en las alineaciones urbanas, consistente en una placa plana de forma rectangular, que se coloca perpendicularmente contra la superficie de la pared de la fachada, a modo de bandera, con la finalidad de que sea visible el número por sus dos caras, y simultáneamente por los viandantes que transitan en los dos sentidos de la acera.

2º.- Un rótulo numerador, perfeccionado, según la reivindicación primera, caracterizado porque la citada placa se sujeta introduciendo y atornillando su arista posterior, en el interior de una guía o montante, que permanece solidarizada a otra placa menor vertical, que, a su vez, se clava o atornilla, cualquiera que sea su material, contra la pared de la fachada, preferentemente sobre el centro de la puerta correspondiente.

3º.- Un rótulo numerador, perfeccionado, según las reivindicaciones anteriores caracterizado porque la clara visibili-



- 4 -

73228

dad de las cifras, viene aumentada por el hecho de estar pintadas o grabadas con materiales fluorescentes, que reflejan con más fuerza la luz ambiente.

4º.- UN ROTULO NUMERADOR, PERFECCIONADO.

Madrid, 24 de Abril de 1959.

FERNANDO PERALTE

P.P.

Fernando Peralte

Belle

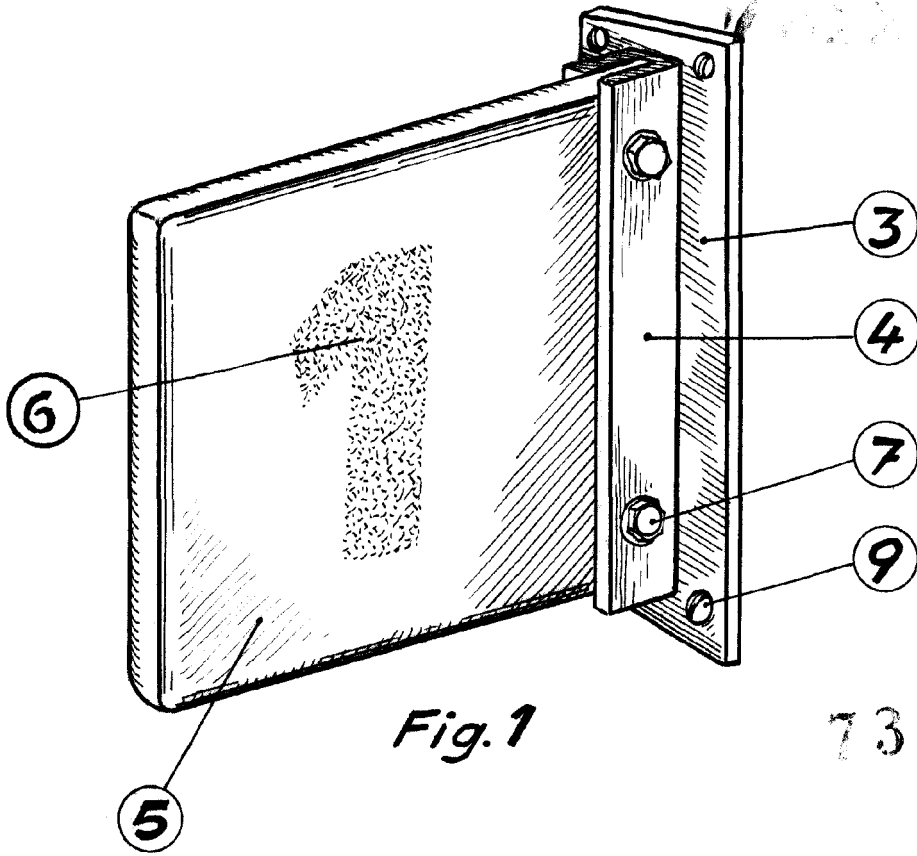

Fig. 1

73228

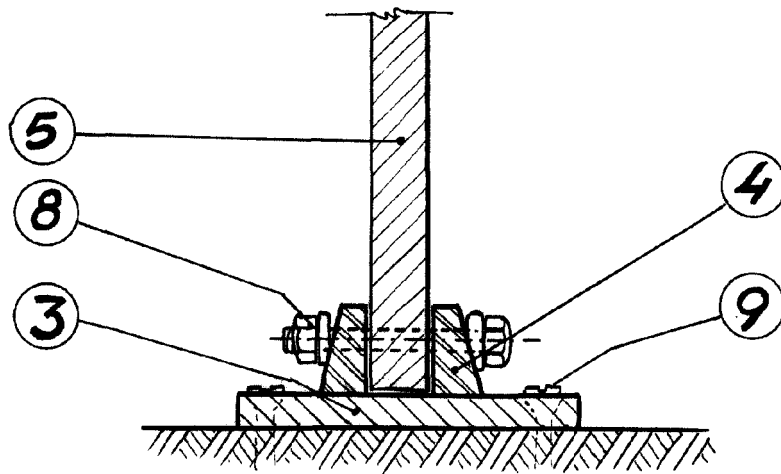

Fig. 2

P.A.
Fernando Peraine

Escala variable

[Handwritten signature]