



73203

MEMORIA DESCRIPTIVA  
para solicitar  
M O D E L O D E U T I L I D A D  
e n  
E S P A Ñ A  
por VEINTE años

por "CARRITO CON ARQUETA PARA HERRAMIENTAS, TRANSFORMABLE  
EN MESITA"

A nombre de: MANUFACTURAS METALICAS MADRILEÑAS, S.A.,

entidad de nacionalidad española,

domiciliada en:

MADRID, Teniente Coronel Noreña, 26

-----  
El objeto de la presente solicitud de modelo de  
utilidad, se refiere a un carrito, con arqueta para herra-  
mientas, transformable en mesita, cuyas características de  
novedad le confieren la cualidad de aportar a la función  
a que se destina las siguientes ventajas:

73203



a.- Constituye un carrito fácilmente trasladable y de manejo cómodo.

10 b.- Posibilita guardar herramientas y útiles de todas clases, con cierre candado, y debidamente clasificadas y ordenadas.

c.- Permite, al destaparlo, extraer las herramientas y útiles que quedan presentadas sobre el cuerpo de la caja y en bandejas que se separan.

15 d.- Abierto constituye una mesita cuyo tablero presenta compartimentación para separar las piezas que se dejen sobre él.

En el adjunto plano se ha representado una forma de ejecución del modelo de que se trata.

20 La figura 1 representa un carrito en posición de abierto.

La figura 2 representa un carrito en posición de cerrado.

25 Como puede apreciarse, el carrito consta de un cuerpo hueco (1) en el que se rijan una o varias columnas (2) y (3), o barras verticales, sobre las que es susceptible de deslizar la tapa (4) de la arqueta (1) que, al elevarla, se rija en los extremos superiores de las barras, mediante resbalón accionado por un resorte que se puede inmovilizar por un dispositivo de seguridad, actuando como tablero de  
30 mesa.

De la parte inferior de la tapa de la arqueta o tablero van colgadas, mediante cadenas, una o varias bandejas (5) intermedias que también deslizan sobre las columnas. Estas bandejas, así como la tapa, llevan relieves de compartimentación que pueden determinarse por medio de tabi-  
35



73203

ques separadores, variables a voluntad sobre unas guías laterales. Este dispositivo se aprecia en la bandeja (5) en la que los tabiques separadores (6) son amovibles y fijas sobre las guías (7). En la arqueta puede montarse un dispositivo análogo de compartimentación y la tapa suele llevar fija su compartimentación por relieves.

Para el traslado, el carrito posee ruedas de las que van dos fijas (8) y otra (9), u otras, orientables, yendo sobre una de éstas un dispositivo de freno (10).

Las columnas pueden ser abatibles a fin de que el carrito ocupe menos sitio cuando se recoja.

El cierre de la arqueta se hace mediante una barra (11) que acopla en las columnas y está provista de un candado (12). De este modo se impide que la tapa pueda deslizarse hacia arriba.

Las bandejas y la tapa están provistas, en todo su perímetro exterior, de un perfil elástico que evita posibles rayaduras.

Este modelo es realizable en cualesquiera tamaños y materiales adecuados, siendo susceptible de toda clase de modificaciones de detalle que no alteren su fundamento.

-:- N O T A -:-

Los puntos de invención propia y nueva que se presentan para que sean objeto de este modelo de utilidad, en España, por veinte años, son los siguientes:

1º.- Carrito con arqueta para herramientas, transformable en mesita, caracterizado porque consiste en una arqueta dotada de ruedas y de la que parten verticalmente columnas sobre las que es susceptible de deslizarse la tapa de

73203



70 la arqueta fijable en su posición más elevada por medio de resbalón, actuando entonces como mesita, pendiendo de la cual tapa van, soportadas por cadenas y guiadas por las columnas, bandejas, estando la tapa dotada de relieves determinativos de espacios para colocación de las piezas.

75 2ª.- Carrito con arqueta para herramientas, transformable en mesita, caracterizado porque, tanto la arqueta como las bandejas, son susceptibles de compartimentación por tabiques separadores que pueden variarse a voluntad sobre unas guías laterales.

80 3ª.- Carrito con arqueta para herramientas, transformable en mesita, caracterizado porque la tapa queda condenada por cierre mediante barra que acopla en las columnas y está provista de candado, pudiendo ser abatibles las columnas.

4ª.- "CARRITO CON ARQUETA PARA HERRAMIENTAS, TRANSFORMABLE EN MESITA".

85 Tal y como se ha descrito en la memoria que antecede, representado en el dibujo que se acompaña y para los fines que se han especificado.

Consta la presente memoria descriptiva de cuatro hojas escritas a máquina por una sola cara.

Madrid, 23 de Abril de 1959

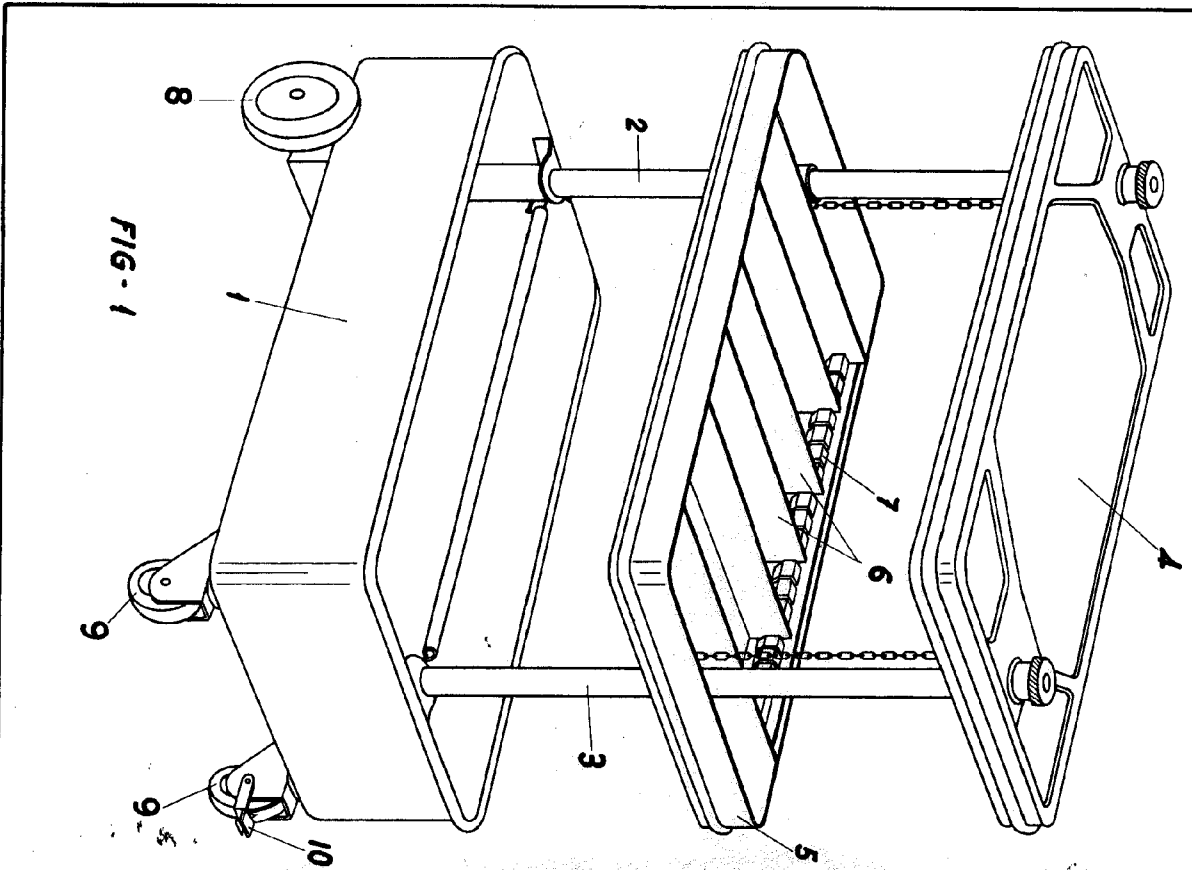

FIG-1

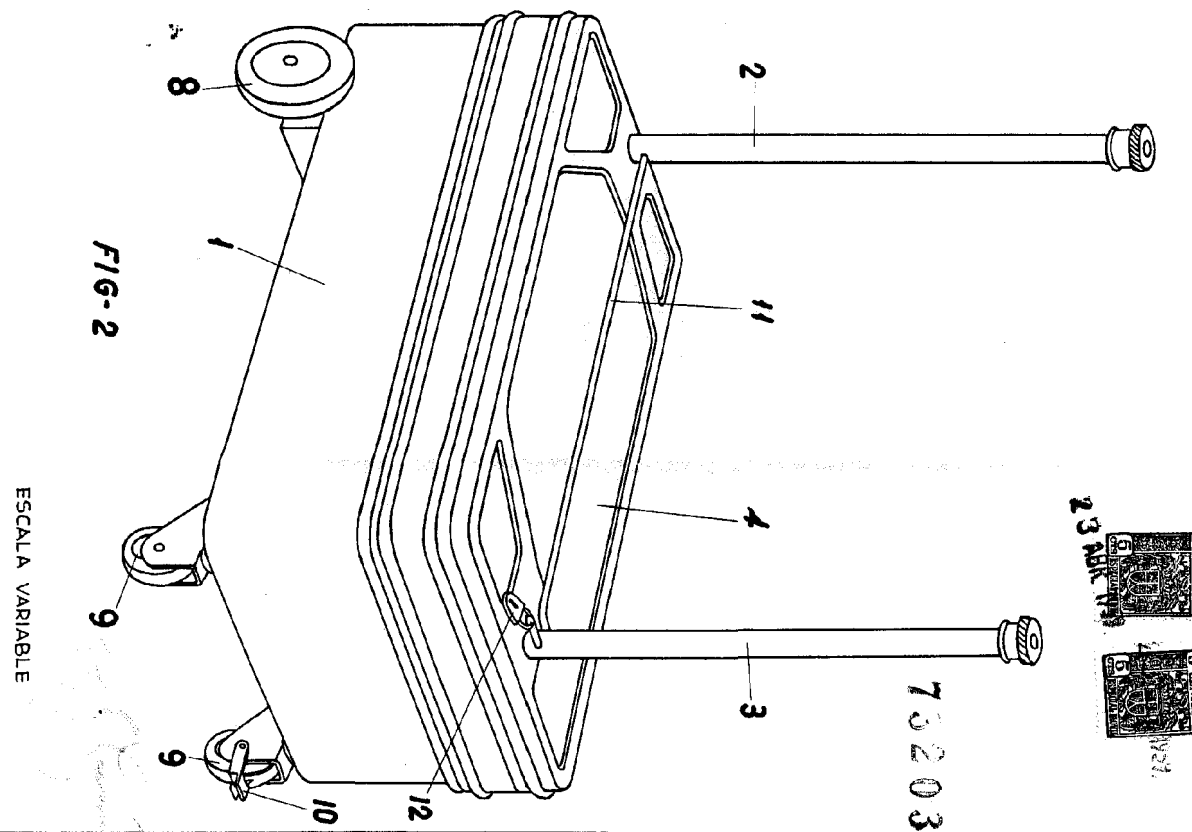

FIG-2

ESCALA VARIABLE



75203