

1,

22



73176

Caso I

## *Memoria Descriptiva*

*para*

un Modelo de Utilidad por veinte años,

*a favor de*

Don Francisco Carrasco Parada

*-español-*

*residente en*

Castro Urdiales *-Santander-*

Calle Juan de Mena s/n,

*por:*

*- Pieza de madera para la formación del pavimento de las habitaciones. -*

Bat.



73176

El presente modelo de utilidad se refiere a una pieza de madera para la formación del pavimento de las habitaciones, que permite construir los suelos de las mismas con unas piezas de una presentación estética inmejorable, que constituyen un elemento aislante, no sufren deformaciones, y son de gran duración.

Esencialmente la pieza que se reivindica está constituida por una parte central formada por trozos de madera, cortados a la testa (es decir, transversalmente al árbol en dirección perpendicular a la veta), de forma cuadrada y tonalidades diversas, encolados entre sí y enmarcados por listones que forman un cuadrado de la dimensión que se desee, y entre los cuales y dichos trozos van comprendidas juntas de dilatación de corcho.

El conjunto así formado lleva pegada en su reverso una plancha de morcho, tablex o material similar, que, al mismo tiempo que asegura la unión del conjunto, sirve de aislante y está destinada a pegarse por su otro lado al mortero que recibe el suelo, formado por las piezas a que nos referimos.

Para mayor claridad concretaremos las características de la pieza que se reivindica, con referencia a las adjuntas figuras que corresponden únicamente a una forma de ejecución, sin carácter alguno limitativo, que se presenta a título de ejemplo de realización con el fin indicado, ya que las dimensiones del conjunto de la pieza y de los elementos que la forman, así como los materiales con que se la construya, se ele-



73176

girán en cada caso de acuerdo con lo que se estime pertinente para la aplicación concreta de que se trate, sin que tales variaciones, y las que puedan hacerse en detalles de presentación, afecten a la esencialidad reivindicada, por lo que las piezas que se construyan, dentro de la idea general reseñada, con cualquiera de esas modificaciones, no serán sino variantes, igualmente comprendidas y protegidas por el presente registro.

La figura 1 presenta una vista lateral de una pieza de madera, para la formación del pavimento de las habitaciones, establecida de acuerdo con lo que se reivindica.

La figura 2 corresponde a la proyección en planta de la misma vista por la parte superior.

La figura 3 muestra la vista de dicha pieza por un lado perpendicular al que se aprecia en la figura 1.

La figura 4 detalla la sección de la pieza indicada en A-B sobre la figura 2.

La figura 5 de modo análogo, ilustra la sección C-D señalada en dicha figura 2.

Con referencia a tales figuras y a los números que sobre ellas designan las partes y detalles de la pieza representada, que interesan a los fines de esta memoria, la descripción de la misma es como sigue:

La pieza está formada por una parte central 1, constituida por trozos de madera seca y curada, de forma cuadrada y tonalidades diferentes, encolados formando un conjunto comprendido entre los listones menores 2 y los más largos 4,

4.

22



73176

con intermedio de las juntas de corcho 5 y 6 de dilatación.

Esos trozos de madera, que forman la parte cen -  
tral de la pieza, están cortados como se ha indicado a la testa,  
y el conjunto formado por ellos y los listones 2 y 4, va uni -  
do a la plancha de corcho, tableros o material similar 7, que  
sirve como aislante, y que por su otra cara se pega a la masa  
de mortero para formar el suelo.

5

-----



73176

N o t a.

Este registro consta de las siguientes reivindicaciones:

5 1.- Pieza de madera para la formación del pavimento de las habitaciones, caracterizada porque está constituida por una parte central formada por trozos de madera, seca y curada, cortados a la testa, de forma cuadrada y tonalidades diversas encolados entre sí y enmarcados por listones, con intermedio de juntas de dilatación de corcho; formando un conjunto  
10 to que lleva pegada en su reverse una plancha de corcho, tablex o similar, destinada a pegarse por su otro lado al mortero que recibe el suelo de madera, formado por las piezas reivindicadas.

15 2.- Pieza de madera para la formación del pavimento de las habitaciones.

Según se describe y reivindica en esta memoria descriptiva.

Se detalla e ilustra con los planos que a la misma se acompañan.

20 Y cuya memoria descriptiva consta de 5 hojas, foliadas y escritas a máquina por una sola de sus caras.

Madrid, a 22 ABR. 1959

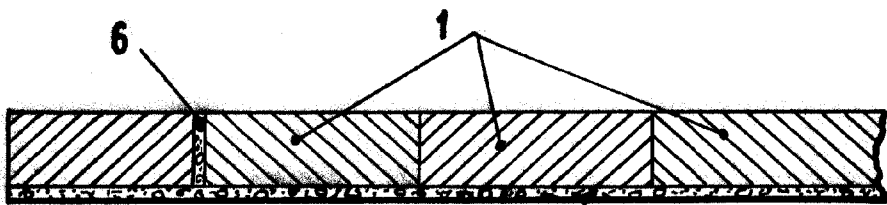
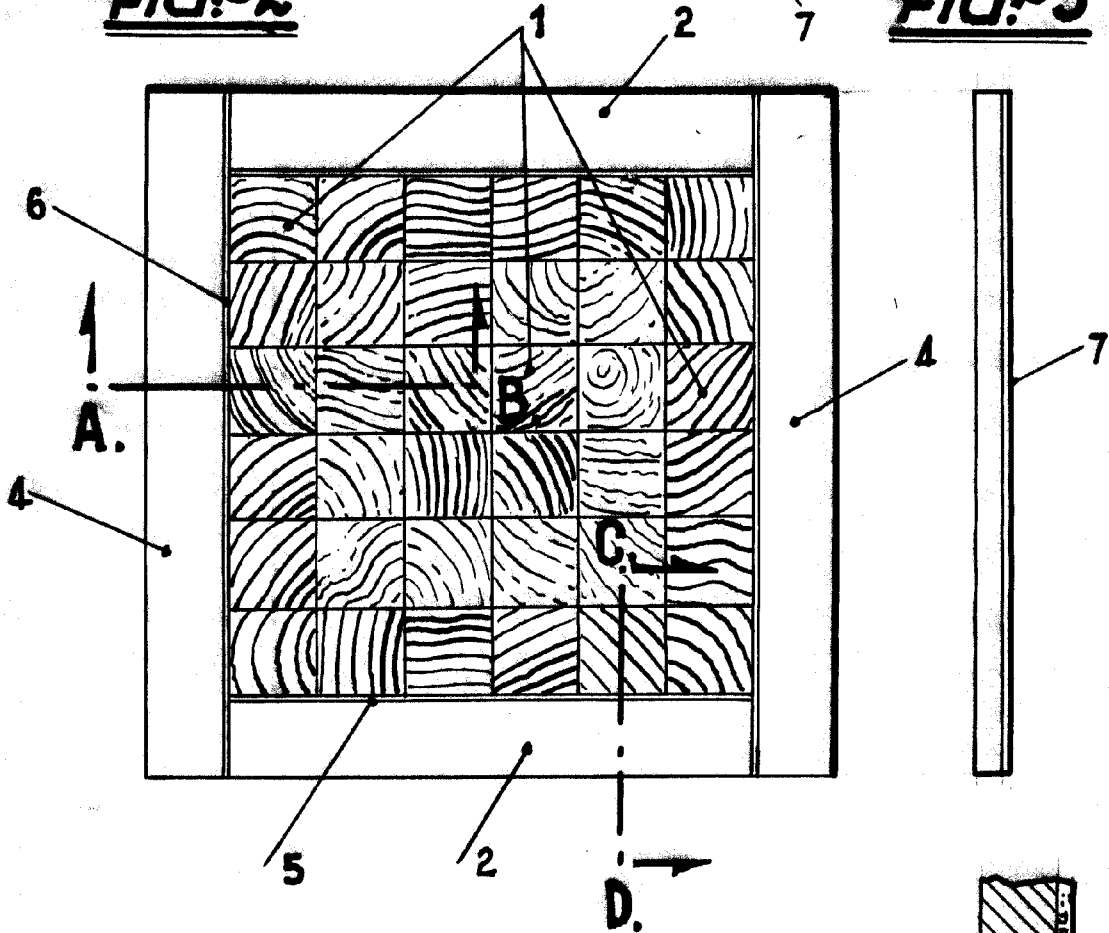

**FIG. Nº 1**

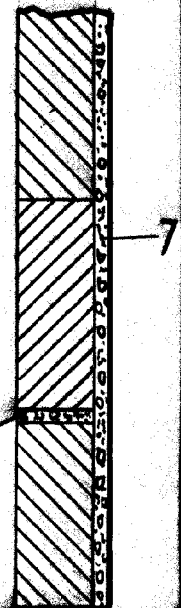

**FIG. Nº 2**

**FIG. Nº 3**



**FIG. Nº 4**



**FIG. Nº 5**

ESCALA VARIABLE

*Handwritten signature*

18137