

73161



73161

MEMORIA DESCRIPTIVA

que se acompaña a la solicitud de

UN MODELO DE UTILIDAD

a favor de D. Manuel CORONIL Aragón, de nacionalidad española,  
residente en UBRIQUE - Cádiz -

por:

"NUEVA ALMOHADILLA PARA ESTUCHES-JOYEROS".

---

La presente Memoria se refiere como su enunciado indica a un artículo de marroquinería consistente en una almohadilla de características especiales aplicable a estuches-joyeros que permite la conservación y exhibición de las joyas en las condiciones más favorables. Por el indicado objeto se solicita el correspondiente privilegio de MODELO DE UTILIDAD conforme y al amparo del vigente Estatuto sobre Propiedad Industrial, a fin de garantizar a favor del recurrente su derecho a la explotación exclusiva del mismo en toda España y colonias.



10

A continuación se hará una descripción detallada del aludido objeto con referencia a los planos que se acompañan, en los cuales se representa a simple título de ejemplo, no limitativo, una forma preferente de realización susceptible de todas aquellas modificaciones de detalle, que no alteren fundamentalmente, sus características esenciales.

15

En dichos dibujos:

La fig. 1. Muestra la nueva almohadilla en una vista general con indicación de su acoplamiento al joyero.

20

La fig. 2. Es una sección transversal de la misma almohadilla.

La fig. 3. Enseña en detalle la constitución de uno de sus elementos.

25

En las indicadas figuras puede distinguirse claramente la constitución del dispositivo, sus elementos y piezas integrantes y su disposición combinada.

30

Según el ejemplo de ejecución representado, la almohadilla para joyeros preconizada consiste sustancialmente en un cilindro ó rulo (1) montado sobre dos casquillos extremos (6) calados en un eje (7) cuyos terminales constituyen unos topes para la retención de dichos casquillos y se disponen con unas cabecillas (8) susceptibles de acoplarse sobre los soportes o bordes del joyero (9) a modo de hacer posible el giro del cilindro.

35

El mencionado cilindro está formado por unas armaduras en ángulo (4) adaptadas entre sí por sus caras externas, en cada una de las cuales se dispone un relleno de goma esponjosa o materia similar (3) recubierto de gamuza, paño u otro adecuado y que se establecen con una hendidura longitudinal (2) cosido en la arista (5) y en cuyas hendiduras pueden insertarse las bases de los anillos, pendientes, broches y otras joyas, quedando expuestas al exterior las partes más vistosas.

40

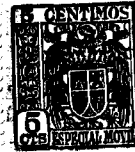

NOTA

73161

EL MODELO DE UTILIDAD que se solicita recaerá sobre las particularidades características de las siguientes reivindicaciones:

45 1ª.- Nueva almohadilla para estuches-joyeros, caracterizada por comprender un cilindro o rulo montado sobre casquillos extremos calados por un eje cuyos terminales presentan unas cabezillas acoplables a los soportes o bordes del estuche a modo de hacer posible el giro de dicho rulo.

50 2ª.- Almohadilla para joyeros, según la reivindicación primera, caracterizada porque dicho cilindro está formado por unas armaduras angulares adaptadas entre sí por sus caras externas, en cada una de las cuales se dispone un relleno de naturaleza esponjosa recubierto de gamuza, paño o similar y presentando una hendidura media longitudinal en la que pueden insertarse  
55 las bases de las sortijas, pendientes y otras joyas, quedando expuestas al exterior las partes más vistosas.

3ª.- "NUEVA ALMOHADILLA PARA ESTUCHES-JOYEROS".

-----

Todo según queda expuesto en la precedente Memoria que consta de tres hojas foliadas y mecanografiadas por una sola cara y hoja de dibujos que a la misma se acompaña.

Madrid 23 Abril de 1.959

Por autorización del interesado.

*Modesto P. P.*  
*Jauri*



FIG. 1

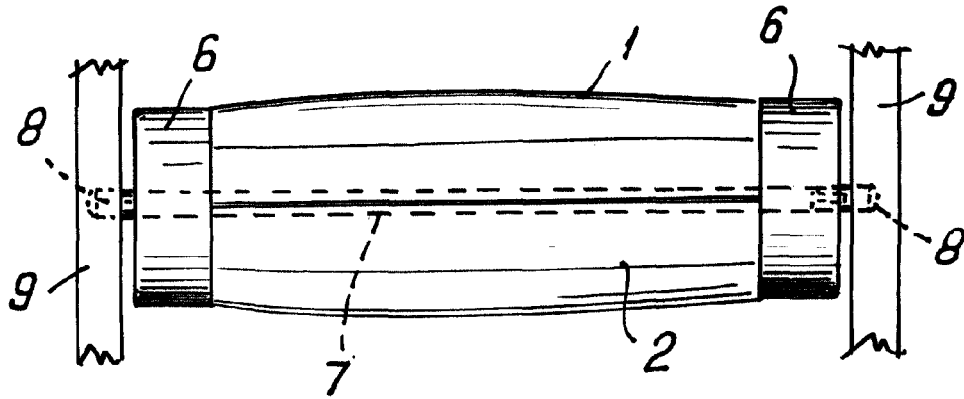

7316

FIG. 2.

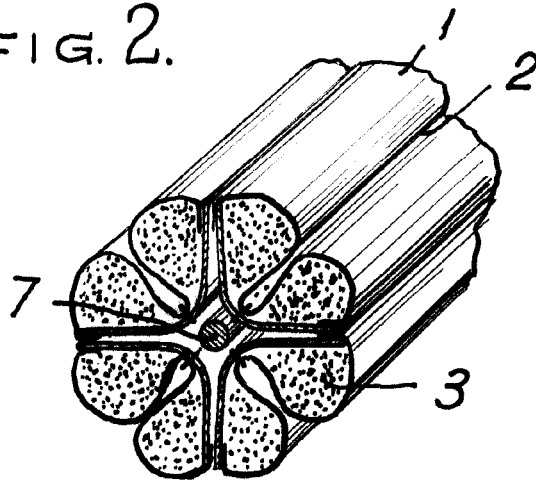
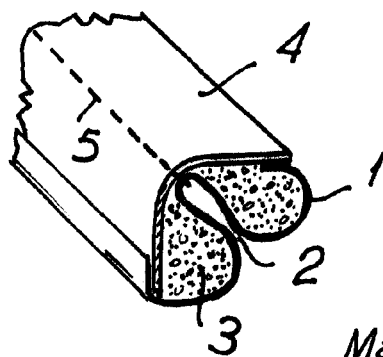

FIG. 3



Madrid. 22 APR 1929

*Modelo de Patente*  
*Manuel Coronil Aragon*

ESCALA VARIABLE.

506