

73149



73149

MEMORIA DESCRIPTIVA
para solicitar
MODELO DE UTILIDAD
en
ESPAÑA
por VEINTE años
por "APARATO DISTRIBUIDOR DE JABON"

A nombre de:

Don Armando GUERRA BUENO y Don Moisés GUTIERREZ MATEO,
de nacionalidad española,

domiciliados en:

MADRID, Andrés Torrejón, 5 y Caños, 7, respectivamente.

=====

El objeto de la presente solicitud de modelo de
utilidad, se refiere a un aparato distribuidor de jabón,
cuyas características de novedad le confieren la cualidad
de aportar a la función a que se destina, las siguientes
ventajas demostrativas de su alta utilidad:

73149



a.- Posibilita la distribución a partir de barra sólida de jabón, con lo que se facilita enormemente la reposición y repuesto.

10 b.- Distribuye el jabón, proveniente de la barra sólida, en forma de polvo fino por la simple acción del manejo de una manivela y en cantidad suficiente para un lavado con pocas vueltas de la misma.

15 c.- Como el jabón va finamente pulverizado, se logra una abundante espuma con muy poca cantidad, con lo que se obtiene un rendimiento alto.

d.- Debido a que el jabón se almacena y distribuye en estado sólido, se reduce al mínimo el gasto de transporte y conservación, pues se elimina el peso muerto del agua y disolvente necesario en los jabones líquidos.

20 e.- Es limpio, sin escurrimientos y se evita todo despilfarro y vertido, inevitables en los distribuidores de jabón líquido o en polvo actualmente en uso.

25 El aparato que se preconiza soluciona todos los inconvenientes de los actualmente en uso y posibilita el empleo de barras sólidas de jabón para que sean sometidas a la acción de un mecanismo que extrae de ellas jabón en polvo y lo distribuye en este estado al usuario.

30 Se funda el aparato en hacer que una barra sólida de jabón se apoye, con cierta fuerza, sobre un elemento rotativo capaz de raer y extraer de la misma virutillas y limaduras finísimas, las cuales caen por una boquilla directamente sobre las manos del usuario.

El elemento raedor puede ser cualquiera, sierracillas, pasos de rosca, dientes, uñas metálicas, etc. etc.

35 En el adjunto plano se ha representado una forma

73149



de realización del modelo ejecutado de acuerdo con los principios enunciados.

La figura 1 representa un aparato en sección longitudinal.

40 La figura 2 es una sección transversal del mismo.

Como puede apreciarse, sobre un eje (1), giratorio y accionable por la manivela (2), se montan, sobre el tambor solidario al mismo (3) sierrecillas o láminas dentadas (4) que entran en ranuras de dicho tambor asomando solo la parte dentada. Todo este dispositivo va montado dentro de una caja cilíndrica dotada de una boquilla (5) de salida.

45 A la caja (6) se acopla un tubo vertical (7), de cualquier sección, con posibilidad de fácil desmontado por roscado, bisagras, engatillamiento o cualquier otro procedimiento adecuado, poseyendo mecanismo de condena con llave si conviene. Dentro de este tubo se coloca la pastilla de jabón (8) impulsada por la pesa (9), o un resorte o cualquier otro medio idóneo.

50 La caja (6) posee un enchufe (10) con brida (11) para fijación del aparato a la pared.

55 Haciendo girar la manivela (2) se determina la separación de pequeñas partículas de jabón por la acción de las sierrecillas (4) que caen por la boquilla (5).

60 Este aparato es especialmente de utilidad en lavabos y servicios de locales de pública concurrencia tales como hoteles, escuelas, estadios, teatros, cafés y cualesquiera análogos incluso coches de ferrocarril y similares.

65 Este modelo es realizable en cualesquiera tamaños y materiales adecuados, siendo susceptible de toda clase de modificaciones de detalle que no alteren su fundamento.

73149



-:- N O T A -:-

Los puntos de invención propia y nueva que se presentan para que sean objeto de este modelo de utilidad, en España, por veinte años son los siguientes;

70

1ª.- Aparato distribuidor de jabón, caracterizado porque consiste en una armadura en forma de caja en la que, sobre un eje giratorio, va un elemento raedor hiriente que ataca a una pastilla de jabón montada en un entronque tubular vertical de la citada caja e impulsada por gravedad o elasticidad, separando de la pastilla jabón en polvo que cae por una tobera, llevando la caja un entronque lateral con brida para su fijación.

75

2ª.- Aparato distribuidor de jabón, caracterizado porque el tubo que contiene la pastilla de jabón es susceptible de retirada o balanceo para el recambio y puede llevar dispositivo de condena con llave.

80

3ª.- APARATO DISTRIBUIDOR DE JABON".

Tal y como se ha descrito en la memoria que antecede, representado en el dibujo que se acompaña y para los fines que se han especificado.

85

Consta la presente memoria descriptiva de cuatro hojas escritas a máquina por una sola cara.

Madrid, 21 de Abril de 1959

ARMANDO GUERRA BUENO
MOISES GUTIERREZ MATEO

Hoja única

ESCALA VARIABLE

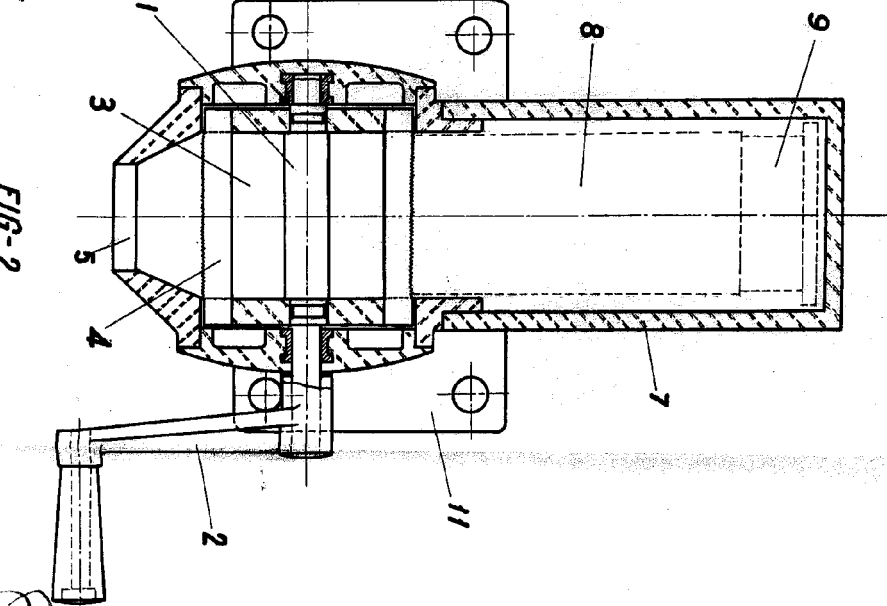
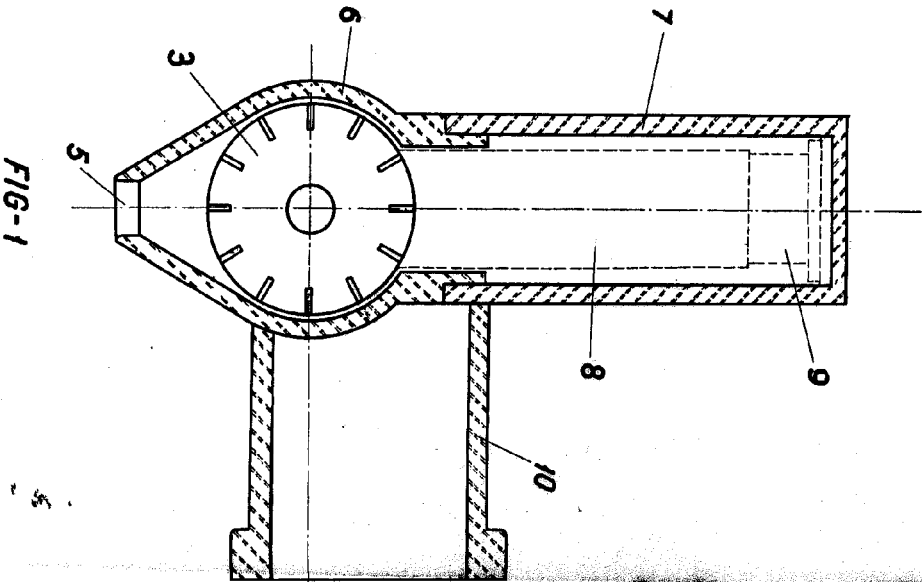

73149

