

73131

18 AB



73131

MEMORIA DESCRIPTIVA

Correspondiente a un Modelo de Utilidad, que se solicita por veinte años, para todo el Territorio Nacional y sus Colonias, a favor de DOÑA MARIA DEL CARMEN GOMEZ CARRIO, de nacionalidad española, residente en MADRID, calle de GARCIA DE PAREDES n° 66, por:  
" UN DISPOSITIVO PERFECCIONADO PARA CAMBIO DE MONEDA Y FINES SIMILARES ".-

-----

El presente registro de Modelo de Utilidad, concierne como su enunciado indica un dispositivo perfeccionado para cambio de moneda y fines similares, tal como expedición de fichas telefónicas, de control y análogas, de acuerdo con la descripción detallada que del mismo se realiza, debiendo interpretarse siempre

5 este concepto en su mas amplio sentido y nunca en limitativo.

Para mejor comprensión de este objeto, se adjuntan a la pre-



7313118

10      sente Memoria Descriptiva tres hojas de planos en las que a título de ejemplo se representan todas y cada una de las partes que lo forman y relación que guardan entre si.

En dichas hojas de dibujos, se aprecian las siguientes referencias:

FIGURA PRIMERA.- La misma representa una vista del dispositivo apreciado en planta.

15      En la misma tenemos:

1.- Plancha de cobertura superior constituida por una placa metálica de forma y dimensiones convenientes.

2.- Elementos de sujeción al resto de la estructura.

20      3.- Colectores de forma circular y dimensiones apropiadas, susceptibles de almacenar la moneda fraccionaria o fichas de un mismo diámetro.

Según se aprecia en esta figura, estos colectores estan determinados en dimensiones adecuadas con respecto al tamaño de la ficha o moneda.

25      4.- Aberturas para la introducción de las monedas en el colector.

5.- Palancas móviles que determinan por pulsación del usuario, la salida inferior de las monedas o fichas en una o mas unidades cada vez.

30      FIGURA SEGUNDA.- Representa una vista inferior de la base propiamente dicha del aparato.

En la misma tenemos:

6.- Cobertura inferior del aparato, que forma la base estructural propiamente dicha, de forma y dimensiones apropiadas.

35      7.- Corresponde a los elementos estructurados anularmente,



y que establecen el medio de salida de la ficha o moneda, unia-  
riamente o en varias unidades simultáneamente, dependiendo esta  
característica de la altura de estrutor, por coincidencia de  
la propia altura de la moneda o monedas que se alojan por dife-  
40 rencia diametral en el expulsor.

8.- Punto de apoyo y giro de los expulsores, constituidos  
por tomillos o pasadores.

9.- Dispositivo situado para los casos de ser varias unida-  
des expulsadas al propio tiempo y cuya altura coincide con la de  
45 la columna a desalojar.

10.- Medios de sujeción inferior de la base sobre la es-  
tructura general.

11.- Acondicionamientos excéntricos formados por la pieza  
expulsora y el trinquete de empuje sincronizado al efecto de las  
50 palancas pulsadoras, correspondientes una a cada cajetín.

La referencia 7', indica una fase funcional del expulsor  
en su desplazamiento posterior accionado por las palancas pulsa-  
doras -5-.

FIGURA TERCERA.- La misma representa una vista del aparato  
55 apreciado frontalmente.

En la misma tenemos:

1.- Cobertura superior del dispositivo.  
2.- Medios de sujeción.  
3.- Colectores de contención de la moneda o similar, de for-  
60 ma circular y que presentan en su parte superior un bisel o aran-  
dela de refuerzo.

4.- Ranura para facilitar el alojamiento de las fichas o mo-  
nedas que forman la columna.



18 ABR

- 65 5.- Palancas pulsadoras.
- 6.- Base del conjunto.
- 7.- Expulsores.
- 8.- Medios interiores de sujeción.
- 9.- Elemento distribuidor de mas de una moneda.
- 10.- Tornillos de fijación estructural.
- 70 12.- Cajeados situados en las paredes de los tubos que permiten el control visual de las monedas.
- 13.- Muelles o resortes espirales montados en la base de las palancas -5-, y que determinan el medio de recuperación de los pulsadores a su posición inicial una vez accionados.
- 75 14.- Piezas para sujeción del aparato sobre cinturón o similar y que van montadas giratorias sobre los ejes laterales -15-.
- 15.- Ejes citados.

FIGURA CUARTA.- La misma representa una vista posterior del aparato.

- 80 En la misma tenemos:
- Referencias 1 a 15 inclusives que por haber sido anteriormente descritas no se considera preciso su repetición.
- 16.- Tirantes de refuerzo situados posteriormente.
- 17.- Elemento fiador determinado por una lengüeta que en su desplazamiento lateral nivela o bloquea el aparato determinando la fase funcional o inoperante del dispositivo.
- 85

Este aparato estará construido de forma, material y dimensiones convenientes, ofreciendo su utilización el cambio mecánico de moneda o expedición de fichas, de una forma segura y automática, siendo su carga fácil y pudiendose expulsar una o mas monedas o fichas según el cajetín distribuidor.

90



95 Describas suficientemente las partes de que se compone el presente registro de Modelo de Utilidad, su aplicación y ventajas, se hace constar expresamente que cualquier modificación de detalle que se introduzca en el mismo, se considerará incluida dentro de esta protección, en tanto que no altere o modifique esencialmente su finalidad característica.

NOTA

100 Por último se declaran de novedad y utilidad, las siguientes:

REIVINDICACIONES

=====

105 1ª.- " UN DISPOSITIVO PERFECCIONADO PARA CAMBIO DE MONEDA Y FINES SIMILARES, caracterizado esencialmente por comprender una estructura formada por una cobertura superior y una base pro-  
piamente dicha de forma, material y dimensiones convenientes que  
110 cierran una serie de cajetines previstos verticalmente, dotados por su parte superior de aros de refuerzo y ranuras de introduc-  
ción de monedas, siendo dichos colectores de diámetro apropiado a las piezas alojadas, presentando en su superficie cajeados que  
115 permiten el control visual, comprendiendo un montaje de palancas, una por cada colector sincronizadas a unos expulsores anulares previstos inferiormente y que extraen la pieza o piezas, siendo accionadas dichas palancas por pulsación manual y recuperadas a su posición inoperante por la acción de muelles helicoidales, de acción solidaria a dichas palancas con trinquetes y piezas excéntricas para determinar el desplazamiento de los distribuidores, que según su altura en relación con la propia de las monedas que expulsa una o mas piezas, presentando un medio de bloqueo consti-

18 ABR



120

tuido por una palanca desplazable, portando elementos portadores formados por piezas curvadas para fijación conveniente, presentando tirantes de refuerzo posteriores y los naturales medios de sujeción entre si de las distintas piezas.

2ª.- " UN DISPOSITIVO PERFECCIONADO PARA CAMBIO DE MONEDA Y FINES SIMILARES ".

125

Todo ello tal y como se describe en el cuerpo de la presente Memoria, se reivindica en su Nota, y se representa a título de ejemplo en las tres adjuntas hojas de planos a los fines que se citan.

130

Esta Memoria Descriptiva consta de seis hojas foliadas y mecanografiadas a dos espacios y por una sola de sus caras.

MADRID, 18 ABR. 1959

VISITACION PERALTA ALVAREZ  
P. P.

FIGURA 1ª

73131 18 A



FIGURA 2ª



MADRID, 18 Abril 1.959

INSTITUCION TECNICA ALVAREZ

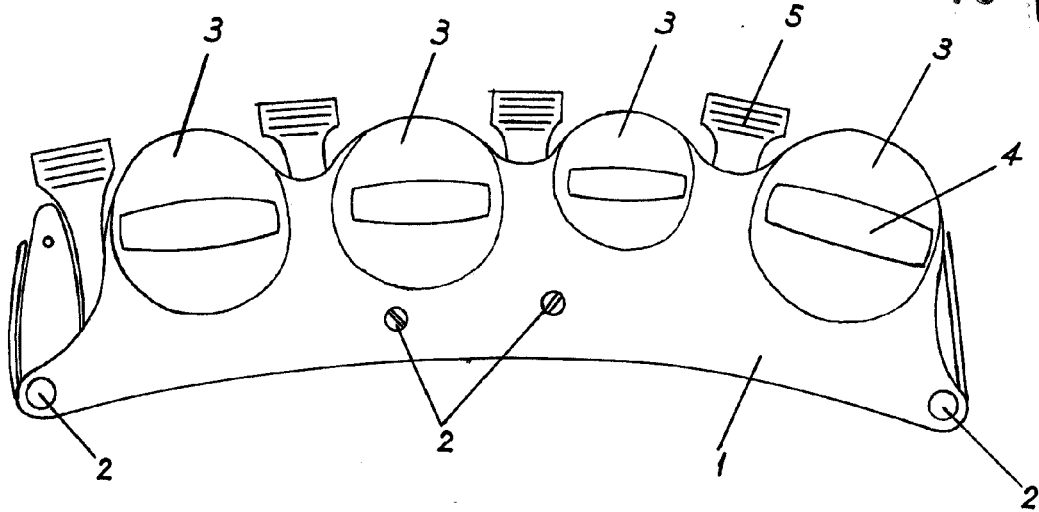
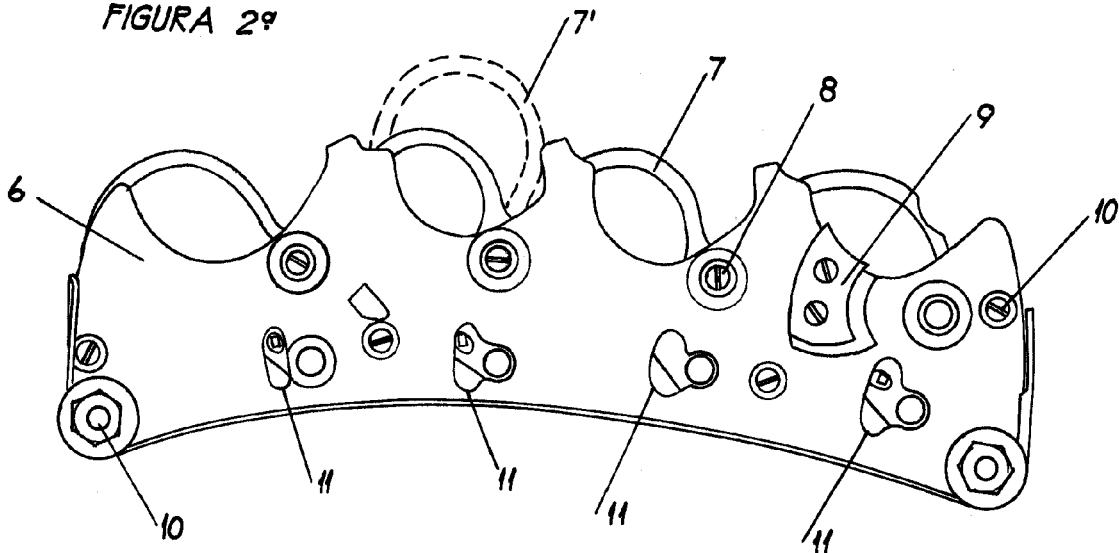
ESCALA VARIABLE

73131



FIGURA 3º

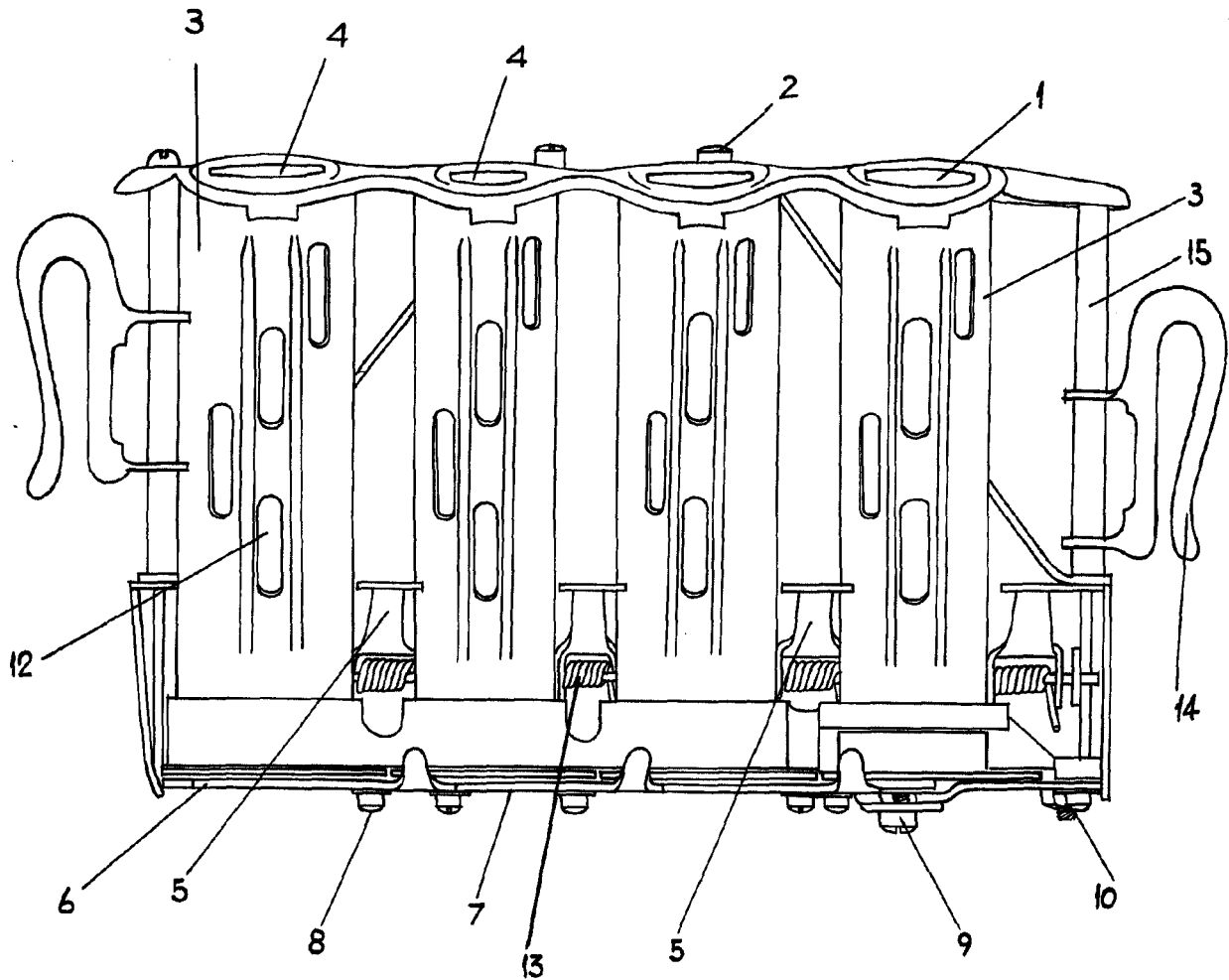

MADRID, 18 de Abril 1.959

VISITACION PERALTA ALVAREZ

Pa. 50

ESCALA VARIABLE

