

73 129

18 AER.



MEMORIA DESCRIPTIVA

de un

MODELO DE UTILIDAD

por:

"NUEVO JUGUETE INDIVIDUAL DE TACTO Y HABILIDAD"

Cuyo registro se solicita por VEINTE AÑOS para España y sus Posesiones, a nombre y favor de Don Hipólito Bertran Gallart y Don Carlos Jaime Alcolea, residentes en Barcelona, calles de Industria nº 397 bis. y de Cartagena nº 259 respectivamente.

=====

5 Como su enunciado indica, el presente Modelo está referido a un divertido juguete de uso individual que, para ser jugado, exige una gran presteza y habilidad manual por parte de quien lo utilice, puesto que se funda en las leyes de la gravedad, del equilibrio y de la inercia.

Esencialmente, está constituido por un platillo y un palo o puntero sobre cuya extremidad ha de encontrar el platillo apoyo y giro.

10 El elemento fundamental de los apuntados, o sea el platillo, es un disco, preferentemente de naturaleza plástica, que presenta en su zona perimetral un anillo o corona circular marcadamente cóncava, mientras que en la parte central presenta una emergencia o convexidad que determina un cono de muy poca altura.

15 Por su parte inferior, y coincidiendo con la circunferencia de separación entre la convexidad y concavidad citadas, lleva dispuesto el platillo un aro emergente conformado en tronco de cono que constituye el campo de aplicación

18 ABR



20

inicial del puntero, limitando dicho aro la superficie de juego propiamente dicha.

25

Es en la concavidad cónica determinada por este aro emergente de la cara inferior del platillo donde juega el puntero, apoyado primero simplemente en el reborde o pestaña que forma este aro, debiendo inducirse después al platillo a girar sobre el puntero y, una vez alcanzada la velocidad precisa, dejarlo resbalar sobre la extremidad del mismo hasta que dicha extremidad, en virtud de la inercia adquirida por el platillo, alcanza el punto medio o vértice de la concavidad conferida al plato en esta zona, en cuyo punto permanece ya el plato con giro sostenido en gracia a la velocidad periférica lograda.

30

35

Una vez en esta fase del juego, y cuando ya se ha conseguido la precisión y habilidad necesarias, es decir, la perfección que sólo con una reiterada práctica se alcanzará, puede hacerse el juego más emocionante y difícil, lanzando el platillo al aire con un rápido movimiento de despegue para que éste, sin dejar de girar, sea recogido nuevamente con la punta del palillo impulsor, movimiento que se repetirá cuantas veces se desee siempre manteniendo el giro veloz del elemento principal, o sea del plato.

40

Para mejor comprensión de cuanto expuesto queda, y únicamente a título de ejemplo, sin ningún alcance limitativo, los adjuntos gráficos ilustran una forma de realización práctica:

50

La fig. 1ª nos muestra un corte o sección lateral del platillo, apreciándose, conjuntamente con la marcada concavidad del anillo o corona circular de su zona perimetral, el cono de pequeña altura (1) a que da lugar la emergencia o convexidad de la parte central del plato y el aro emergente en forma de tronco de cono (2) que se dispone

55

18 ABR.



en la cara inferior del mismo plato, precisamente coincidiendo con la circunferencia de separación entre la concavidad y la convexidad citadas.

60 La fig. 2ª no es sino una proyección en planta del mismo plato, contemplado por su cara o parte inferior y haciendo, por ende, muy visible el reborde o pestaña determinado por el aro emergente señalado con (2) en la figura precedente.

65 Lo dicho es el fiel reflejo del objeto de este registro, debiendo considerarse en sentido amplio, nunca en forma limitativa, y siendo indiferentes las condiciones en que el modelo se construya en cuanto a tamaños, formas, colores, proporciones y materiales empleados, siempre y cuando no se altere ni modifique la sustancialidad que define al
70 modelo, le tipifica y se reivindica.

REIVINDICACIONES

Se reivindican a nombre y favor de D. Hipólito Bertran Gallart y D. Carlos Jaime Alcolea, de nacionalidad española, los términos siguientes:

75 1ª.- Nuevo juguete individual de tacto y habilidad, caracterizado porque, comprendiendo un platillo y un palo o puntero para inducir movimiento a aquel, el primero y fundamental de dichos elementos, o sea el platillo, está
80 constituido por un disco, preferentemente de naturaleza plástica, que presenta en su zona perimetral un anillo o corona circular marcadamente cóncava, mientras que en la parte central se previene una emergencia o convexidad determinada de un cono de muy poca altura.

85 2ª.- Nuevo juguete, según lo reivindicado en el punto primero, caracterizado porque el platillo, por su parte o cara inferior, y coincidiendo con la circunferencia de



90

separación entre la concavidad y la convexidad ya citadas, lleva dispuesto un aro emergente conformado en tronco de cono y constitutivo delimitador de la superficie de juego o campo de aplicación del puntero.

3º.- NUEVO JUGUETE INDIVIDUAL DE TACTO Y HABILIDAD.

Todo conforme queda descrito en la presente Memoria, que consta de CUATRO HOJAS mecanografiadas por una sola cara, foliadas y dibujos anexos.

95

Madrid, 18 Abril de 1.959

Antonio J. J. J.



18 ABR

73129

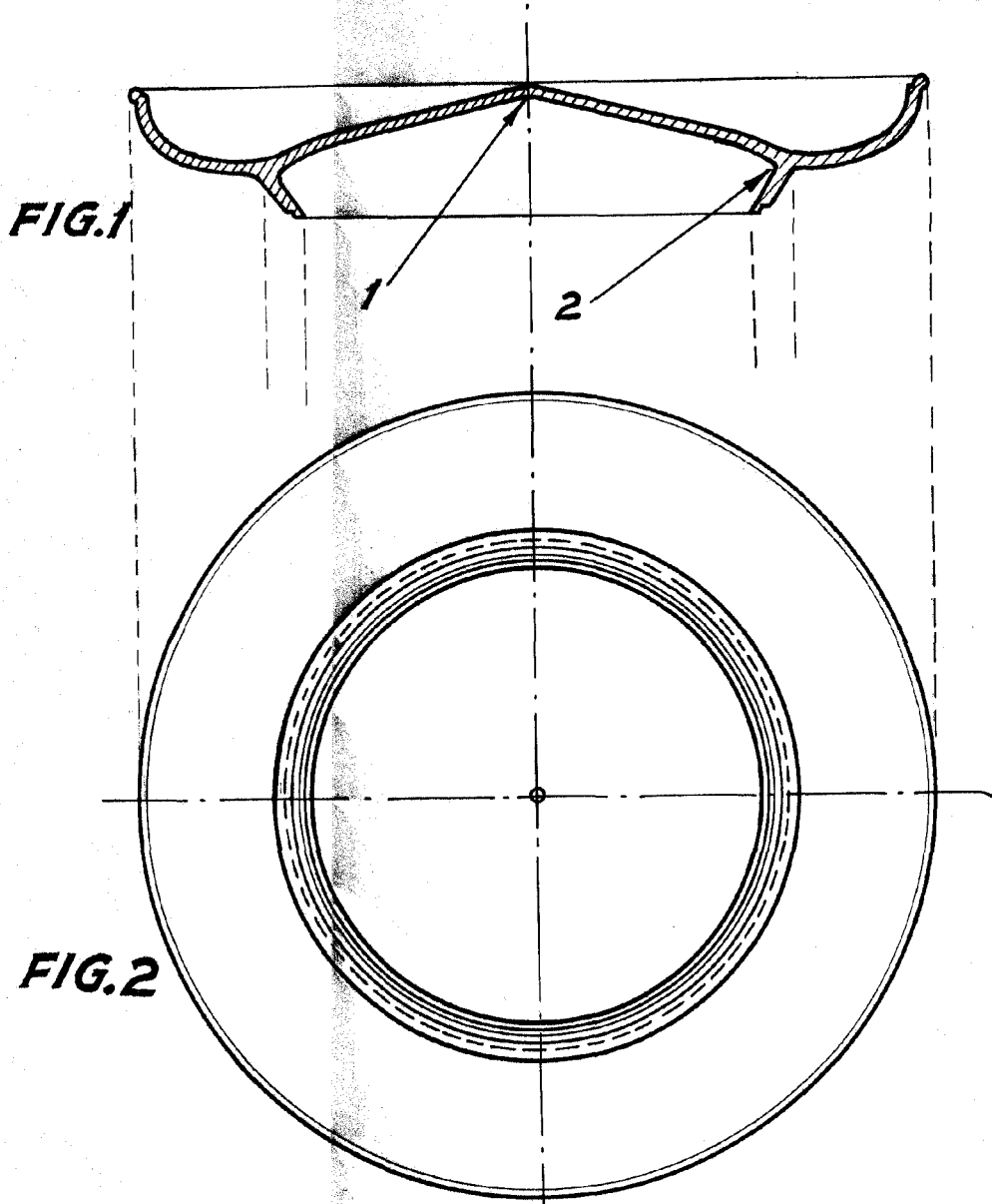

FIG.1

FIG.2

MADRID, 18 Abril 1.959

Carlos Jaime Alcolea

ESCALA VARIABLE

José Pascual