



73093

MODELO DE UTILIDAD

por 20 años

a favor de D. REGINO Y D. JOSÉ MARTINEZ CHORNET, de nacionalidad
ESPAÑOLA, residentes en Barcelona y domiciliados en la calle
Moralés, nº 38, -----
por: "UN ESTUCHE SUMINISTRADOR DE CIGARRILLOS", -----

MEMORIA DESCRIPTIVA

El presente registro de Modelo de Utilidad tiene
por objeto un estuche suministrador de cigarrillos cuya novedad
radica en su idónea organización para ser instalada en el inte-
rior de vehículos automóviles donde la conexión adecuada del mis-
5.- mo a la propia batería del vehículo depara su aspecto como el de
una lámpara, así como el encendido automático de uno de los extre-
mos del cigarrillo en el curso de su extracción.

A los efectos indicados, el objeto de éste registro
consiste en un estuche que es preferiblemente metálico, compuesto
10.- por un armazón fijo y dos papetas abatibles articuladas, dispo-
niéndose en el interior del armazón una tolva elemental donde
se depositan los cigarrillos y que posee un plano inclinado que
desemboca en una rendija cuya alineación coincide con la de unas
patillas curvadas según un radio que es sensiblemente igual al
15.- de los cigarrillos.



1959

Al abrir la tapeta inferior del estuche, un suplemento que se halla fijo a la propia chamelà de la misma actúa contra una pestaña situada entre las patillas curvadas indicadas, desplazando a éstas hacia adelante juntamente con la placa de que forman parte y la cual desliza precisamente por debajo del plano inclinado de la tolva, cerrando así su rendija y dando como resultado que en cada maniobra de dicha tapeta inferior aparezca un solo cigarrillo tendido sobre las precitadas patillas y en contacto por uno de sus extremos con un encendedor eléctrico que lo alumbra.

25.- En el interior del propio estuche continente de los cigarrillos se dispone una lamparilla cuya emisión de luz puede producirse tan solo en el momento de abrir la tapeta suministradora, o bien permanecer encendida indefinidamente constituyendo así al propio estuche en una lámpara, a cuyo efecto el cuerpo principal del estuche está provisto en su frente de una mirilla hialoidea por la que, además de la luz, puede verse el contenido de cigarrillos.

Las particularidades sucintamente indicadas como características del objeto de este Modelo de Utilidad pueden apreciarse con mayor detalle a través de la descripción que a continuación se expone de una forma preferida de realización la cual, a título de ejemplo enunciativo y no limitativo, se remite repetidamente a una hoja de dibujos que para mayor claridad de la descripción se acompaña adjunta.

40.- La figura 1 muestra una vista perspectiva del conjunto del estuche suministrador de cigarrillos, totalmente cerrado.

La figura 2 se refiere al mismo estuche con su tapeta superior supuesta abierta y dispuesta para facilitar la carga de cigarrillos.

45.- La figura 3 indica la posición abierta de la tapeta inferior suministradora de cigarrillos.

73093



Las figuras 4 y 5 manifiestan esquemáticamente, y según secciones transversales convencionales del estuche, el mecanismo a través del cual se consigue el deslizamiento de la placa portadora de las patillas sobre las que previamente, y por propia gravedad, se ha depositado un cigarrillo.

Finalmente; las figuras 6 y 7 reflejan el mecanismo a través del que se consigue la ignición de uno de los extremos del cigarrillo.

55. La realización representada a solo título de ejemplo en la hoja de dibujos adjunta, consiste en un armazón laminar metálico (1) cuyos extremos (2) son semicirculares y reunidos, en su parte más saliente y según medios adecuados (3), por una lámina o faja (4) provista de una mirilla oblonga (5) que figura
60. cubierta por una lámina hialoidea (6) que es transparente y de color variable.

El interior de este armazón (1) está dividido en dos compartimentos distintos mediante un tabique inclinado (7) que los separa, destinándose el superior (8) de dichos compartimentos
65. a alojamiento de una cantidad determinada de cigarrillos, en tanto que el compartimento inferior (9), —que comunica con el superior (8) a través de una rendija (10) abierta en la zona más baja del plano inclinado (7), aparece ocupado parcialmente por una placa (11) que puede deslizarse por debajo del propio tabique
70. (7) y que posee dos patillas arqueadas (12) que quedan separadas por una pestaña (13) convenientemente acodada al objeto de que sobre ella, y sobre otra pestaña suplementaria interna (14), pueda actuar en uno y otro sentido un rebordeado (15) que forma parte de una tapeta inferior (16) que ésta articulada mediante
75. bisagras (17) a la placa dorsal (18) del armazón (1), consiguiéndose así que los movimientos angulares previstos en la tapeta inferior (16) se traduzcan en avances y retrocesos del conjunto de la placa (11) y sus patillas arqueadas (12).



73093

1953

- Mediante esta misma tapeta inferior (16) y otro
80. elemento similar (19) dispuesto en la parte superior del armazón (1), articulado también sobre bisagras dispuestas en la placa dorsal (18), el estuche puede quedar totalmente cerrado presentando un aspecto externo ampliamente variable y admitiendo decorados diversos, tanto de colorido, como mediante incorporación de suplementos adecuados (20) que facilitan la acción digital necesaria para la apertura de cualquiera de las dos tapetas (16) y (19).

- Un conductor (21) procedente de la batería eléctrica, o de la dinamo del vehículo, está embornado por su
90. extremo correspondiente a un punto (22) de la placa dorsal del estuche (18) y unido a un terminal (23) cuyo extremo, con cierta tensión elástica, queda aplicado permanentemente contra el soporte (24) de un disco (25) que es portador de una pequeña resistencia eléctrica y cuyo soporte (24) está fijo a la placa
95. deslizante (11) -Fig. 6-.

- Al abrir la tapeta inferior (16) del estuche -Fig. 7-, el extremo del terminal (23) entra en contacto con un borne (26) previsto en el extremo correspondiente del propio soporte (24) y establece un circuito que basta para que la resistencia
100. contenida en el disco (25) se ponga incandescente y prenda lumbre en el extremo del cigarrillo que, apoyado sobre las patillas arqueadas (12) se halla precisamente en semicontacto con el referido disco (25), previéndose asimismo el borne (22) en comunicación con el circuito de alimentación de una lamparita
105. eléctrica conjugada con el simple movimiento de apertura de la tapeta (16) o bien combinada con un interruptor conveniente cuando se desee que permanezca encendida indefinidamente.

A la correcta posición de los cigarrillos a consu-

73093



1959

110. mir que descienden desde el plano inclinado (7) y se posan sobre las patillas arqueadas (12) previamente a la apertura de la tapeta (16), coadyuvan eficazmente un tope (27) que figura en el propio estuche y en el lado opuesto al en que se halla el encendedor (25), y un resorte (28) que impide la detención del movimiento angular de dicha tapeta (16) en posiciones intermedias.

115. Completan el estuche suministrador de cigarrillos descrito, unos elementos (29) a través de los cuales se consigue la fijación correcta del mismo a paramentos adecuados del interior del vehículo.

120. Como es lógico, en las realizaciones prácticas del objeto que motiva este Modelo de Utilidad podrán ser variables todos cuantos detalles de fabricación y acabado revistan carácter accesorio o circunstancial relativamente a lo que constituye la esencialidad de la invención.

NOTA:

125. El presente Modelo de Utilidad comprende las siguientes reivindicaciones:

130. 1ª - Un estuche suministrador de cigarrillos que se caracteriza esencialmente por consistir en un recipiente metálico provisto de tapetas abatibles en sus partes superior e inferior y dividido interiormente en dos compartimentos que se comunican entre sí a través de una rendija de longitud ligeramente superior a la de un cigarrillo y dispuesta en el borde mas bajo de un tabique inclinado que precisamente separa ambos compartimentos, de los que el superior presenta la forma de una tolva en la que pueden alojarse determinada cantidad de cigarrillos que, por propia gravedad, descienden por el plano inclinado de la tolva quedando siempre uno de ellos situado en la rendija abierta y apoyado encima de dos patillas arqueadas que forman parte de una placa adosada al paramento inferior del citado tabique inclinado y que puede deslizarse por debajo de ella

135.

140.



145. en cada maniobra de apertura de la tapeta inferior del estuche, a cuyo efecto dicha placa deslizante está provista de unas pestañas acodadas contra las que actúa el reborde de un suplemento que forma parte de la citada tapeta inferior cuyo movimiento angular se traduce así en desplazamientos longitudinales alternos de la placa deslizante precitada.

150. 2ª - Un estuche suministrador de cigarrillos, según la primera reivindicación, caracterizado por el hecho de que a ambos extremos de la placa deslizante conjugada con la tapeta abatible inferior del estuche, y alineados según el mismo eje geométrico de los reondeados de las patillas sustentantes de un cigarrillo, figuran dos topes circulares de los que uno de ellos forma una cazoleta en cuyo interior se aloja una resistencia eléctrica, hallándose dicha cazoleta situada en el extremo de un
155. soporte que es solidario de la placa deslizante y que está provisto, en su extremo interno, de un borne sobre el que puede entrar en contacto el extremo coincidente de un terminal flexible al quedar totalmente abierta dicha tapeta inferior, para establecer un circuito eléctrico de alimentación de la citada resis-
160. tencia eléctrica por cuanto dicho terminal se halla conjugado con un cable conductor de fluido desde la batería o dinamo del vehículo, interrumpiéndose asimismo dicho circuito por deslizamiento del terminal sobre el material aislante que constituye el soporte de la resistencia y de su contactor.

165. 3ª - Un estuche suministrador de cigarrillos, según la anteriores reivindicaciones, que se caracteriza por el hecho de que la parte fija que es constitutiva del armazón principal del estuche posee en su dorso un borne que es común a uno de los extremo del cable conductor de fluido eléctrico y
170. a la pate acodada del terminal de alimentación circunstancial de la resistencia cuya ignición prende lumbre en uno de los extremos del cigarrillo que, en el curso de la apertura de la

73093



1959

tapeta inferior, queda enfrentado con la misma, estableciéndose facultativamente una derivación que alimenta continua o intermi-

175.- tentemente a una lamparilla cuya emisión de luz es visible a través de la abertura determinada por la tapeta inferior y por una lámina hialoidea transparente, de colores variables, que cubre una mirilla dispuesta en la parte delantera del armazón.

4^a - Un estuche suministrador de cigarrillos, según
180.- las reivindicaciones anteriores, caracterizado por su forma de medio bocel y por poseer unas bisagras en sus bordes longitudinales a las que figuran articuladas las tapetas superior e inferior cuya maniobra de apertura y cierre se facilita mediante la aplicación de unos suplementos adecuados que, conjuntamente
185.- con otros elementos longitudinales en forma de pequeños listones que discurren paralelamente a la mirilla cubierta por una lámina hialoidea, prestan al conjunto del estuche un aspecto decorativo al poder ser aplicado sobre paramentos convenientes donde se fija a través de elementos adecuados dispuestos en el dorso del
190.- propio estuche.

5^a - "UN ESTUCHE SUMINISTRADOR DE CIGARRILLOS",
Todo tal y como queda descrito, reivindicado y
dibujado en los planos adjuntos.

Consta la presente Memoria Descriptiva de siete
195.- hojas foliadas escritas a máquina por una sola de sus caras.

Barcelona a 10 de abril de 1959.
p.a.

Javier Fina Coll

P. P.

1-8
24



73093

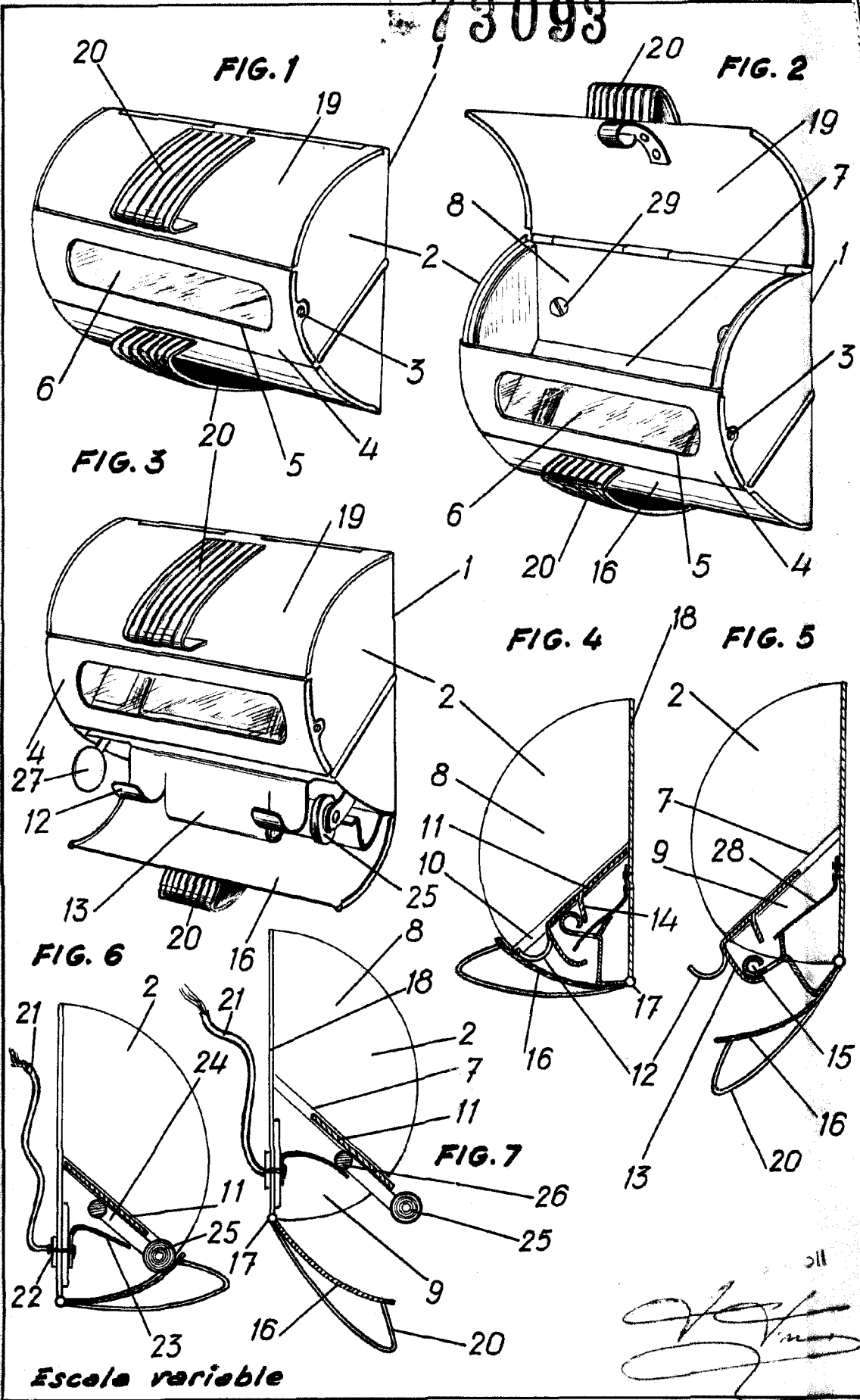

Escale variable

Handwritten signature and initials.