

73085



73085

MODELO DE UTILIDAD

per 20 años

per "UN CEPILLO ROTATIVO PARA EL LAVADO DE AUTOMOVILES", a favor de D. Tomás Munujos Agapitu, de nacionalidad española, domiciliado en Barcelona, Teodora Lamadrid, 42, 4º 2º.

=====

MEMORIA DESCRIPTIVA

5. Se describe en este Modelo de utilidad, un cepillo rotativo para el lavado de automóviles, de interesantes y originales características, siendo movido por la presión del agua de cualquier tubería doméstica. Su construcción es sencilla y su manejo fácil, ya que basta aplicar el cepillo sobre la superficie a lavar, para que de un modo automático se realicen las operaciones necesarias para el lavado, es decir, el rociado con agua dotada de un detergente, y el frotamiento del cepillo, gracias al giro que el

73085



- núcleo central del mismo posee, por acción de una turbina compuesta de una rueda de paletas muy ligera, que recibe el chorro de agua procedente de un difusor, llevando unido un cepillo circular. Asimismo, el cabezal fijo lleva un
5. cepillo de forma anular. La provisión de detergente en el agua de lavado se hace de manera automática gracias a un tubo de rejilla interpuesto en el mango del cepillo, que contiene en su interior el producto detergente en forma de comprimidos.
10. Para su mejor comprensión, se adjuntan, a título de ejemplo, unos dibujos representativos de un cepillo realizado de acuerdo con el presente Modelo.
- La figura 1 es una vista en perspectiva del cepillo, y la figura 2, una sección longitudinal del mismo.
15. Según tales figuras, este cepillo se compone esencialmente de un cabezal circular -1-, que lleva adaptado un cepillo anular -2-, y cuyo mango -3- es hueco y lleva interpuesto un tubo de rejilla -4-, en cuyo interior se pueden disponer los comprimidos de productos detergente requeridos a cada caso. La disposición del tubo de rejilla -4- es tal, que el agua de alimentación del cepillo debe pasar forzosamente a través del mismo. El mango -3- puede llevar un suplemento -5- que le proporciona mayor longitud, recibiendo éste con intermedio del cono -6-, el tubo de alimentación de agua.
20. En el cabezal -1- está montada centralmente una rueda de paletas -7-, que recibe el chorro de agua procedente del difusor -8-, estando asimismo adaptado a -7-, un cepillo circular -9-.
25. Todo cuanto no afecte, altere, cambie o modifique la esencia del cepillo aquí descrito, será variable a los efectos del presente Modelo.
- 30.



N O T A.

73085

Se reivindica como objeto de este registro por Modelo de utilidad:

- 1.- Un cepillo rotativo para el lavado de automóviles, caracterizado esencialmente por estar constituido por un cabezal circular dotado de un cepillo anular periférico, cuyo mango es hueco y lleva interpuesto un tubo de rejilla susceptible de contener los comprimidos de producto detergente, estando unida centralmente al cabezal, una rueda de paletas que lleva unido un cepillo circular, y que es susceptible de recibir un chorro de agua procedente del difusor en que termina el mango del cepillo.
- 5.
- 10.

Sean cuales fueren las circunstancias que concurren en la esencialidad del Modelo de utilidad definido en la anterior reivindicación, cuyo objeto es:

15.

2.- "UN CEPILLO ROTATIVO PARA EL LAVADO DE AUTOMOVILES".

Consta la presente memoria de tres hojas foliadas, mecanografiadas por una sola cara y del dibujo adjunto.

Barcelona, uno de abril de mil novecientos cincuenta y nueve.

20.

P.A. de D. Tomás Muñoz Agapitu,

L. DURAN
P. P.



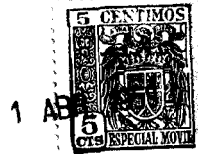

73085

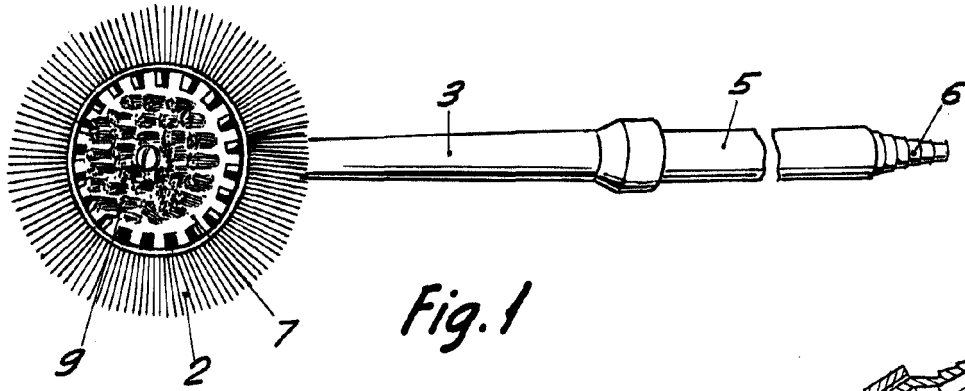

Fig. 1

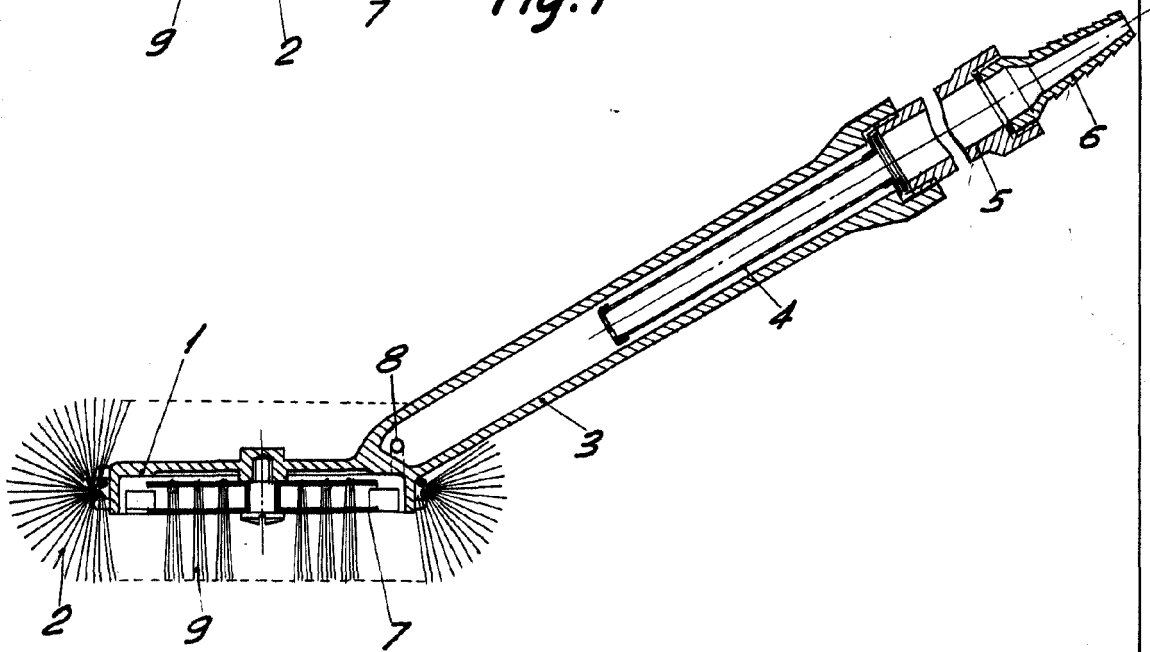

Fig. 2

BARCELONA, 1 ABRIL DE 1959
L. DURAN
P.P.

ESCALA VARIABLE