



16 A

73050

MODELO DE UTILIDAD  
-----

M E M O R I A    D E S C R I P T I V A

S o b r e :

"TUMBONA PLEGABLE SIMPLIFICADA"  
-----

Solicitante: DON ANTONIO SOLER CABALLERO, de nacionalidad española, residente en MURCIA, Huerto de Capuchinos, nº 3.  
-----

El Modelo de Utilidad a que se refiere la presente Memoria, está destinado a garantizar la explotación y la propiedad exclusivas, en España y sus Colonias, de una tumbona plegable simplificada.

5

La tumbona que presentamos se caracteriza por su gran simplicidad y su resistencia y duración. Esto es consecuencia directa del material de que se construyen sus elementos componentes que es el tubo de acero que, debidamente recubierto con pintura plástica impermeable está en condiciones de resistir las mayores variaciones de temperatura, lluvias, etc. sin per-

10

16 ABR



73050

der por ello nada de su primitiva apariencia tanto en aspecto exterior como en forma.

15

Basándonos en la aplicación de estos materiales hemos concebido una tumbona plegable que es la simplicidad misma y en la que ya es imposible prescindir de ninguno de sus elementos componentes. Debido a ésto, el costo de materiales queda reducido al mínimo, por lo que nuestro modelo está en condiciones de competir ventajosamente en el terreno económico con los demás tipos de tumbonas existentes en el mercado.

20

Para mejor comprensión del objeto y solamente a título de ejemplo, se adjunta una hoja de planos en la que, la figura 1 nos ofrece una vista en perspectiva de la tumbona, mientras que la figura 2, muestra un detalle constructivo al que nos referiremos en el curso de la subsiguiente descripción.

25

La tumbona está formada por un elemento tubular en "U" -1- que apoya en el suelo sus terminales, protegidos o no con tacos de goma, plástico, etc. -2-. Este elemento en "U" -1- dispone de una angulación hacia arriba, común a sus dos ramas, en la zona inferior de la cual y a una determinada altura, el tubo que las forma está reforzado por manguitos exteriores -3-, los cuales (junto con dicho tubo) están atravesados por sendos pasadores -4- en los que va articulado un marco -5-, también tubular, que adopta en general la forma de un rectángulo y cuyos lados mayores poseen una angulación descendente que desvía su tercio superior. En este lugar y sobre los lados laterales de dicho marco -5-, va montado un travesaño de lona -6- que refuerza y resulta situado debajo de la lona principal -7- de asiento y respaldo que va montada, mediante cosido, en la parte superior de la pieza -1- y el lado menor superior del marco

30

35



73050

40 -5-, el cual, para facilitar el desmontaje de estas lonas -6- y -7- es susceptible de abrirse por su zona central, ya que sus terminales están enchufados sobre un manguito interior -8- solidario por soldadura de uno de ellos (Fig. 2).

45 El marco -5-, en su zona de articulación sobre la "U" -1-, está también reforzado por manguitos -9- sobrepuestos, los cuales llevan solidarias unas cartelas -10- que, al hacer tope sobre los manguitos -3- de la pieza -1- determinan la máxima apertura de las partes inferiores de las dos piezas, que es la posición de uso.

50 El repetido marco -5- resulta situado entre las ramas de la pieza -1-, por lo que al plegarse la tumbona, mediante una simple basculación de sus elementos componentes sobre los puntos de articulación -4-, queda comprendido entre dichas ramas, ocupando el conjunto un mínimo espacio.

55 Serán variables las circunstancias de tamaño, forma y material referentes particularmente a cada uno de los elementos que integran el conjunto, en el que podrá ser variado todo aquello que no suponga una alteración de la esencialidad del objeto expuesto en la pasada descripción, la cual deberá ser tomada en su más amplio sentido y no como una limitación de posibilidades de realización.

60

N O T A

65 El Modelo de Utilidad que se solicita por veinte años para España y sus Colonias, deberá recaer sobre: "TUMBONA PLEGABLE SIMPLIFICADA", de acuerdo con las siguientes,

R E I V I N D I C A C I O N E S

1ª.- Tumbona plegable simplificada, caracterizada por una pieza tubular en forma de "U" que apoya en el suelo sus

16 ABR

73050



70

terminales, protegidos o no, y cuyas ramas sufren una amplia angulación hacia arriba en su zona media al mismo tiempo que, a la altura de su primer tercio, van recubiertas por unos manguitos metálicos que refuerzan la zona de articulación con otra pieza en forma de marco que resulta comprendida entre dichas ramas.

75

2ª.- Tumbona plegable simplificada, según la anterior reivindicación, caracterizada porque la pieza en forma de marco es sensiblemente rectangular, siendo sus laterales mayores los de articulación, encima de cuyo punto y a una determinada altura muestran una angulación descendente inmediato a cuyo lugar va montado un travesaño de lona que queda situado debajo de la lona de asiento y respaldo que montándose sobre el lado menor superior de dicho marco, fija su extremo contrario en la, parte superior de la pieza en "U".

80

85

3ª.- Tumbona plegable simplificada, según las reivindicaciones anteriores, caracterizada porque, el marco, que descansa en el suelo su lado menor inferior, lleva reforzada mediante manguitos exteriores la zona de articulación con la pieza en "U", lo que se realiza por medio de pasadoras que relacionan a ambas piezas por dos puntos, llevando estos manguitos solidarias unas cartelas que, al hacer tope con los manguitos adscritos a las ramas de la repetida pieza en "U", determinan y aseguran la posición de uso.

90

4ª.- "TUMBONA PLEGABLE SIMPLIFICADA".

Según queda substancialmente descrito en la presente memoria que consta de cuatro páginas escritas a máquina por una sola cara, acompañada de una hoja de dibujos.

Madrid, 16 de abril de 1.959.  
ANTONIO SOLER CABALLERO,  
P.P.

FRANCISCO GARCIA CAERREÑO

*Antonio Soler Caballero*

16



73050

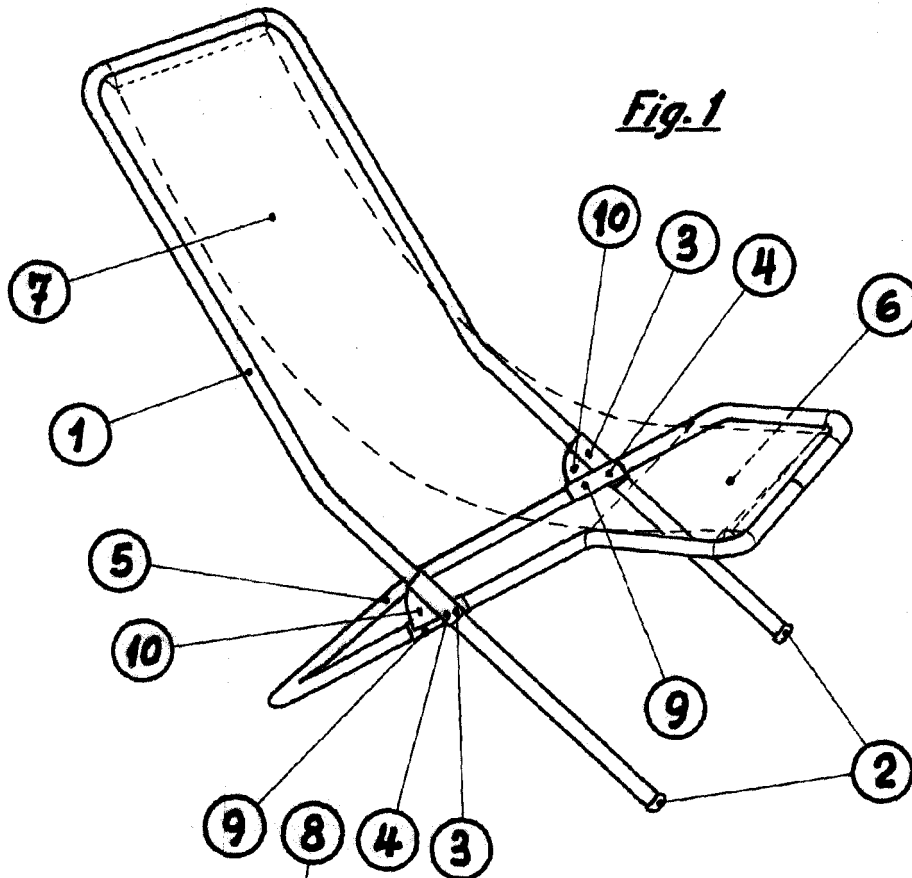

Fig. 1

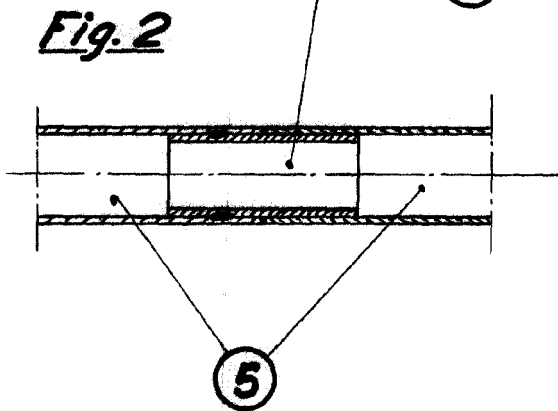

Fig. 2

Escala variable

Madrid 16 Abril 1959

P.P.

FRANCISCO GARCIA

*Francisco Garcia*