



73016

MODELO DE UTILIDAD

a favor de D. Francisco Gibert Ferrambn y D. José Antonio Puig Alonso de Medina de nacionalidad española, residentes en Barcelona, y con domicilio en la calle Burdeos 13, y Pº. San Gervasio 28 respectivamente por: "Modelo perfeccionado de carro de tè plegable".-----

MEMORIA DESCRIPTIVA

1. En los usos domésticos e incluso en hoteleria son muy usados los carritos-mesa accesorios para servicio de tè, desayuno, e incluso como vehiculo para el transporte de platos, cubiertos o fuentes.
5. Estos carritos suelen ocupar un espacio considerable que en los momentos que no son de uso representa un entorpecimiento, y es por esta causa que los recurrentes han ideado un Modelo que es plegable muy facilmente con lo que se consigue su almacenamiento ocupando muy poco espacio.
10. Consiste dicho Modelo en un montante formado por cuatro patas armadas, sobre cuyos cuatro puntos superiores se puede apoyar por encaje una bandeja llana independiente del resto y la cual se dispone en su alojamiento quedando inmovilizada por su peso y encajonada en cantoneras angulares que evitan el deslizamiento horizontal. Existe en zona inferior, una segunda bandeja solidaria a la armadura la cual por sus lados mayores dispone de bisagras y tambien en su linea media longitudinal la cual es eje de rebatimiento en el momento del plegado.
- 15:
20. Los travesaños superiores que son asiento de la primera



bandeja citada, disponen de bisagra vertical en sus puntos extremos de unión con las patas verticales, de manera que, como se comprende, el conjunto de la armadura se pliega por los puntos de su plano longitudinal medio.

25. La bandeja o plano horizontal inferior tiene las bisagras en tal sentido que su línea media se desplaza hacia arriba.

En el momento del plegado, existiendo un tope adecuado a fin de que, al estar llana y recibir peso no ceda hacia abajo.

30. Este tope lo forma el mismo grueso de la madera.

En los extremos inferiores de cada pata se hallan dispuestas unas ruedas de goma giratorias adecuadas al caso.

En los dibujos adjuntos y en todo lo que sigue, nos referimos a un caso concreto de realización práctica.

35. En la figura 1ª, se observa en dibujo perspectivo una vista del armazón en que la bandeja -1- se ha dibujado idealmente elevada a fin de permitir la vista de las disposiciones que más interesan. La cifra -2- señala las patas verticales y -3- la bandeja inferior solidaria y plegable sobre sus bisagras -4- y -5- y según la dirección de las flechas.

40. Los travesaños superiores -6- son plegables en plano horizontal sobre las bisagras -7- y -8- dispuestas en su centro y en sus extremos respectivamente.

45. Las cantoneras -9- ampliadas en la figura 2ª, son las que permiten el alojamiento adecuado de la bandeja superior desacoplable -1-.

La cifra -10- señala las ruedas para el transporte del conjunto descrito.

#### NOTA

50. 1ª.- Modelo perfeccionado de carro de tè plegable formado especialmente por un armazón montado sobre cuatro patas verticales en cuyos extremos superiores descansa una bandeja



llana que es desacoplable y que se inmoviliza por efecto de la gravedad secundada por cuatro cantoneras dispuestas una en cada esquina, sobre los extremos de las patas que antes hemos citado.

55. 2ª.- Modelo perfeccionado de carro de tè plegable, según la anterior reivindicación en que en zona inferior media se halla dispuesta una segunda bandeja o plataforma biseccionada por su zona media longitudinal, la cual dispone de bisagras en esta línea y en las paralelas de unión con el armazón.

60. 3ª.- Modelo perfeccionado de carro de tè plegable según anteriores reivindicaciones en que, en los extremos inferiores de cada pata vertical se disponen ruedas giratorias.

65. 4ª.- Modelo perfeccionado de carro de tè plegables según reivindicaciones anteriores en que, los travesaños superiores base de los lados menores de la bandeja, son biseccionados en su sentido transversal y disponen de bisagras en esta línea y en las paralelas de unión con el armazón general.

70. 5ª.- Modelo perfeccionado de carro de tè plegable.

Barcelona, 4 de abril de 1959.  
p.a.

Consta la presente memoria de tres hojas foliadas y numeradas del uno al tres escritas a máquina por una sola cara, y de una hoja de planos.-----

Firmado: Ant.º Dolzans Front  
P. P.



73016

Fig. 1<sup>a</sup>

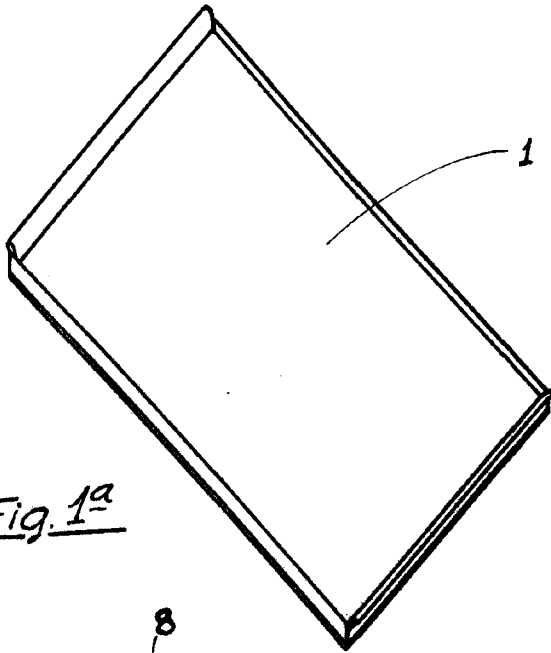
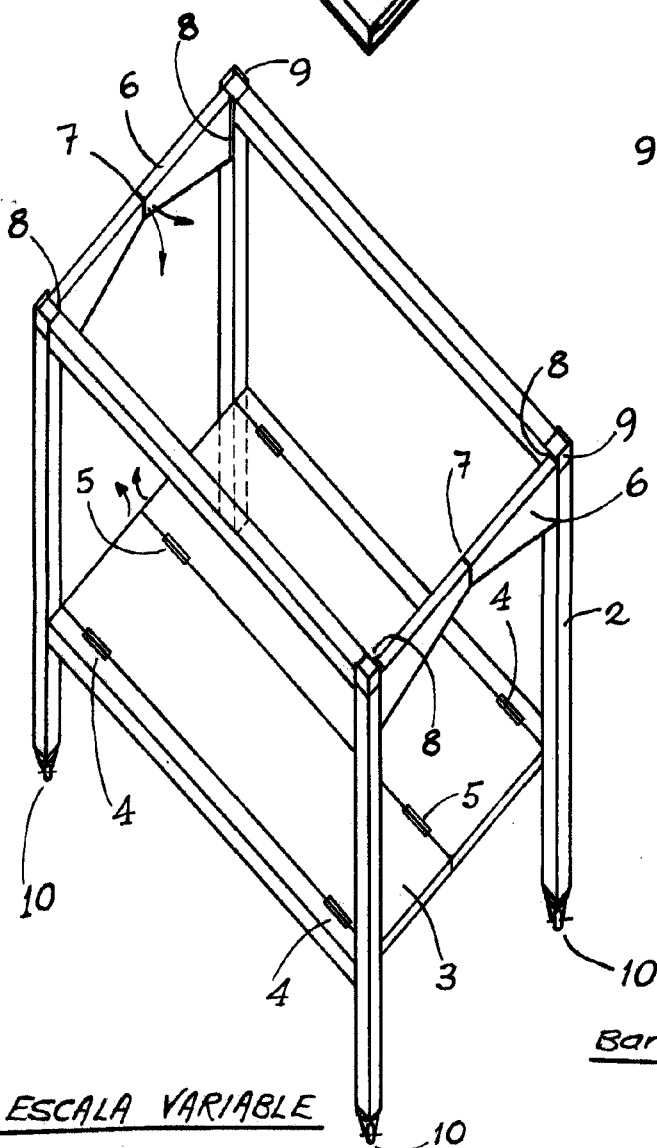
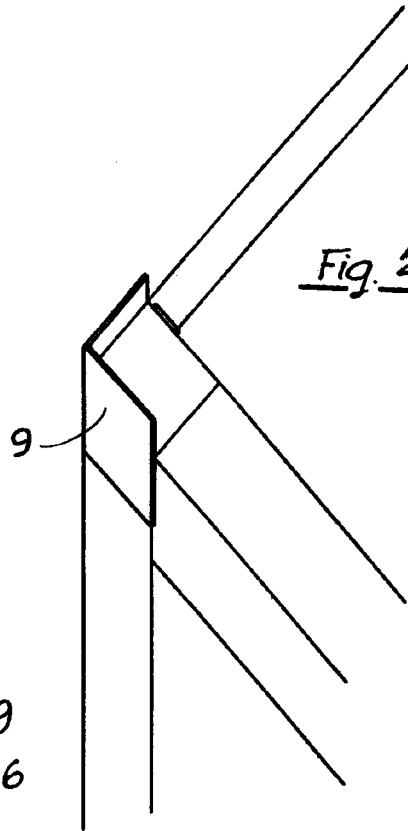

Fig. 2<sup>a</sup>



ESCALA VARIABLE

Barcelona a, 4 ABR. 1959

Firmado: Ant.<sup>o</sup> Doficome Ferrat  
P. P.