

14



9

72983

M O D E L O
D E
U T I L I D A D

para "UN ENVASE PARA HELADOS", a favor de Don JOAQUIN CUGAT
VENDRELL y Don JUAN KLAMBURG VILA, ambos domiciliados en BAR-
CELONA, calle Beato Almató, núm 7.

= . =

MEMORIA DESCRIPTIVA

El presente modelo de utilidad se refiere a un envase
para helados principalmente.

El envase está constituido por un recipiente semiesfé-
rico con unas paredes laterales ligeramente inclinadas, pre-
5. sentando en su parte inferior externa un apoyo o pie de cons-
titución tubular.

Por su parte superior el recipiente se cierra median-
te una tapa en forma de casquete esférico con un borde infe-
rior que ajusta en la parte extrema superior del recipiente,
10. presentando esta tapa en su parte superior un saliente cilín-

72983

14 A



drico que ajusta con el apoyo tubular del recipiente, adoptando el conjunto una vez destapado y encajado el saliente de la tapa con el pie tubular la forma de una copa.

5. Con el fin de facilitar la explicación se acompaña a la presente memoria una lámina de dibujos en la que se ha representado un caso de realización que se cita a título de ejemplo.

En el dibujo :

10. la figura, muestra un alzado lateral del conjunto con una de sus mitades seccionada para poder observar su constitución, estando en las disposiciones cerrada y abierta con la tapa como apoyo.

15. El envase está constituido por un recipiente semiesférico 1 con sus paredes laterales 2 ligeramente inclinadas formando un conjunto simétrico de revolución, presentando el recipiente por su parte inferior un pie 3 de forma tubular.

20. El recipiente presenta en su parte superior una tapa 4 en forma de casquete esférico con un borde circular en su periferia que ajusta con el borde superior del recipiente y por su parte superior un saliente cilíndrico 5 para poder desacoplar la tapa del recipiente.

25. El modelo, dentro de su esencialidad, puede ser llevado a la práctica en otras formas de realización que difieran en detalle de la indicada a título de ejemplo en la descripción, a las cuales alcanzará igualmente la protección que se recaba. Podrá, pues, construirse en cualquier forma y tamaño, con los materiales más adecuados, por quedar todo ello comprendido en el espíritu de las reivindicaciones.



14

72983

N O T A

Descrito el objeto y utilidad de la invención, lo que se declara como no divulgado ni practicado en España, comprende de las siguientes reivindicaciones.

5. 1. Un envase para helados, caracterizado esencialmente por estar constituido por un recipiente semiesférico con paredes ligeramente inclinadas en forma de tronco de cono invertido, presentando en su parte inferior externa un pie de apoyo de constitución tubular, y cerrándose este recipiente con una tapa en forma de casquete esférico con un saliente cónico en su parte central para su manipulación y un borde en su periferia que ajusta con la pared externa superior del recipiente.

2. Un envase para helados.

15. Según se describe y reivindica en la presente memoria, que consta de tres hojas foliadas y escritas a máquina por una sola cara, acompañadas de una lámina de dibujos.

Madrid, a 14 ABR. 1959

JOAQUIN CUGAT VENDRELL y

JUAN KLAMBURG VILA

p. a.

JAI ME ISEAN GUALLES

P. M.

JG/.ag.

Dn. Joaquín Eugat Vendrell
Dn. Juan Klamburg Vila

Hoja única

72 983

14 A

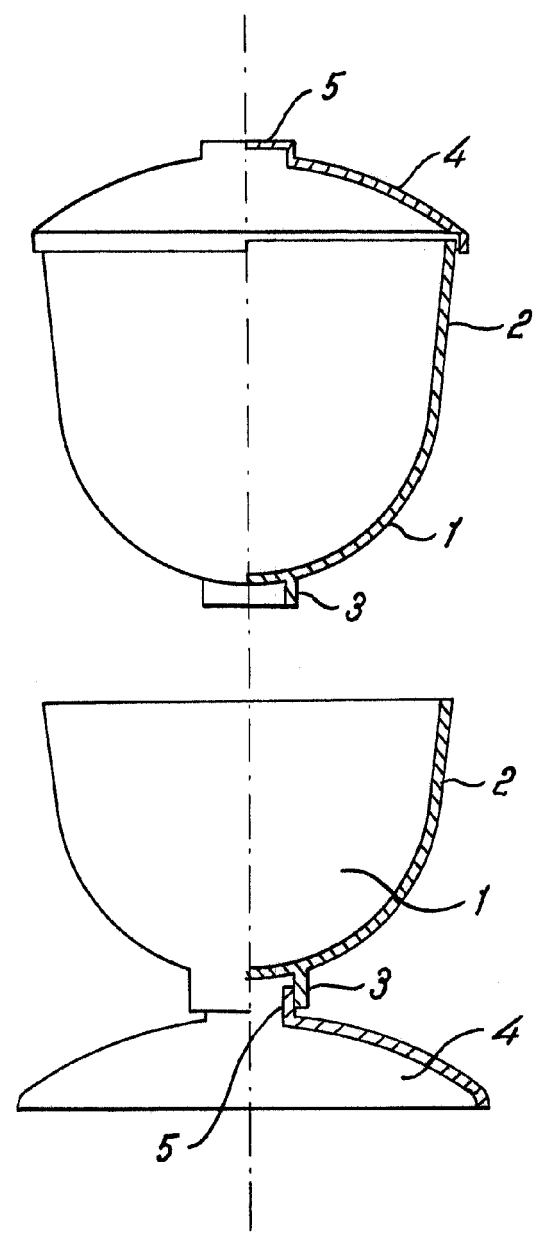

Madrid, 14 ABR 1959
Jaime Isern

p.p.