



72974

72974

MODELO DE UTILIDAD
POR VEINTE AÑOS
EN ESPAÑA

solicitado a favor de D. Enrique Croval Arbona, de nacionalidad española, domiciliado en Carcagente (Valencia), Calle Ruiz de Alda, nº 1,

p o r

="DISPOSITIVO PARA EL CIERRE Y PRECINTADO DE BOLSAS"=;

1&2/3&4/5&6/7&8/9&10/11&12/13&14/15&16/17&18/19&20/21&22/23&24/25&26/27&28/29&30/31&32/33&34/35&36/37&38/39&40/41&42/43&44/45&46/47&48/49&50/51&52/53&54/55&56/57&58/59&60/61&62/63&64/65&66/67&68/69&70/71&72/73&74/75&76/77&78/79&80/81&82/83&84/85&86/87&88/89&90/91&92/93&94/95&96/97&98/99&100/101&102/103&104/105&106/107&108/109&110/111&112/113&114/115&116/117&118/119&120/121&122/123&124/125&126/127&128/129&130/131&132/133&134/135&136/137&138/139&140/141&142/143&144/145&146/147&148/149&150/151&152/153&154/155&156/157&158/159&160/161&162/163&164/165&166/167&168/169&170/171&172/173&174/175&176/177&178/179&180/181&182/183&184/185&186/187&188/189&190/191&192/193&194/195&196/197&198/199&200/201&202/203&204/205&206/207&208/209&210/211&212/213&214/215&216/217&218/219&220/221&222/223&224/225&226/227&228/229&230/231&232/233&234/235&236/237&238/239&240/241&242/243&244/245&246/247&248/249&250/251&252/253&254/255&256/257&258/259&260/261&262/263&264/265&266/267&268/269&270/271&272/273&274/275&276/277&278/279&280/281&282/283&284/285&286/287&288/289&290/291&292/293&294/295&296/297&298/299&300/301&302/303&304/305&306/307&308/309&310/311&312/313&314/315&316/317&318/319&320/321&322/323&324/325&326/327&328/329&330/331&332/333&334/335&336/337&338/339&340/341&342/343&344/345&346/347&348/349&350/351&352/353&354/355&356/357&358/359&360/361&362/363&364/365&366/367&368/369&370/371&372/373&374/375&376/377&378/379&380/381&382/383&384/385&386/387&388/389&390/391&392/393&394/395&396/397&398/399&400/401&402/403&404/405&406/407&408/409&410/411&412/413&414/415&416/417&418/419&420/421&422/423&424/425&426/427&428/429&430/431&432/433&434/435&436/437&438/439&440/441&442/443&444/445&446/447&448/449&450/451&452/453&454/455&456/457&458/459&460/461&462/463&464/465&466/467&468/469&470/471&472/473&474/475&476/477&478/479&480/481&482/483&484/485&486/487&488/489&490/491&492/493&494/495&496/497&498/499&500/501&502/503&504/505&506/507&508/509&510/511&512/513&514/515&516/517&518/519&520/521&522/523&524/525&526/527&528/529&530/531&532/533&534/535&536/537&538/539&540/541&542/543&544/545&546/547&548/549&550/551&552/553&554/555&556/557&558/559&560/561&562/563&564/565&566/567&568/569&570/571&572/573&574/575&576/577&578/579&580/581&582/583&584/585&586/587&588/589&590/591&592/593&594/595&596/597&598/599&600/601&602/603&604/605&606/607&608/609&610/611&612/613&614/615&616/617&618/619&620/621&622/623&624/625&626/627&628/629&630/631&632/633&634/635&636/637&638/639&640/641&642/643&644/645&646/647&648/649&650/651&652/653&654/655&656/657&658/659&660/661&662/663&664/665&666/667&668/669&670/671&672/673&674/675&676/677&678/679&680/681&682/683&684/685&686/687&688/689&690/691&692/693&694/695&696/697&698/699&700/701&702/703&704/705&706/707&708/709&710/711&712/713&714/715&716/717&718/719&720/721&722/723&724/725&726/727&728/729&730/731&732/733&734/735&736/737&738/739&740/741&742/743&744/745&746/747&748/749&750/751&752/753&754/755&756/757&758/759&760/761&762/763&764/765&766/767&768/769&770/771&772/773&774/775&776/777&778/779&780/781&782/783&784/785&786/787&788/789&790/791&792/793&794/795&796/797&798/799&800/801&802/803&804/805&806/807&808/809&810/811&812/813&814/815&816/817&818/819&820/821&822/823&824/825&826/827&828/829&830/831&832/833&834/835&836/837&838/839&840/841&842/843&844/845&846/847&848/849&850/851&852/853&854/855&856/857&858/859&860/861&862/863&864/865&866/867&868/869&870/871&872/873&874/875&876/877&878/879&880/881&882/883&884/885&886/887&888/889&890/891&892/893&894/895&896/897&898/899&900/901&902/903&904/905&906/907&908/909&910/911&912/913&914/915&916/917&918/919&920/921&922/923&924/925&926/927&928/929&930/931&932/933&934/935&936/937&938/939&940/941&942/943&944/945&946/947&948/949&950/951&952/953&954/955&956/957&958/959&960/961&962/963&964/965&966/967&968/969&970/971&972/973&974/975&976/977&978/979&980/981&982/983&984/985&986/987&988/989&990/991&992/993&994/995&996/997&998/999&1000/1001&1002/1003/1004/1005/1006/1007/1008/1009/1010/1011/1012/1013/1014/1015/1016/1017/1018/1019/1020/1021/1022/1023/1024/1025/1026/1027/1028/1029/1030/1031/1032/1033/1034/1035/1036/1037/1038/1039/1040/1041/1042/1043/1044/1045/1046/1047/1048/1049/1050/1051/1052/1053/1054/1055/1056/1057/1058/1059/1060/1061/1062/1063/1064/1065/1066/1067/1068/1069/1070/1071/1072/1073/1074/1075/1076/1077/1078/1079/1080/1081/1082/1083/1084/1085/1086/1087/1088/1089/1090/1091/1092/1093/1094/1095/1096/1097/1098/1099/1100/1101/1102/1103/1104/1105/1106/1107/1108/1109/1110/1111/1112/1113/1114/1115/1116/1117/1118/1119/1120/1121/1122/1123/1124/1125/1126/1127/1128/1129/1130/1131/1132/1133/1134/1135/1136/1137/1138/1139/1140/1141/1142/1143/1144/1145/1146/1147/1148/1149/1150/1151/1152/1153/1154/1155/1156/1157/1158/1159/1160/1161/1162/1163/1164/1165/1166/1167/1168/1169/1170/1171/1172/1173/1174/1175/1176/1177/1178/1179/1180/1181/1182/1183/1184/1185/1186/1187/1188/1189/1190/1191/1192/1193/1194/1195/1196/1197/1198/1199/1200/1201/1202/1203/1204/1205/1206/1207/1208/1209/1210/1211/1212/1213/1214/1215/1216/1217/1218/1219/1220/1221/1222/1223/1224/1225/1226/1227/1228/1229/1230/1231/1232/1233/1234/1235/1236/1237/1238/1239/1240/1241/1242/1243/1244/1245/1246/1247/1248/1249/1250/1251/1252/1253/1254/1255/1256/1257/1258/1259/1260/1261/1262/1263/1264/1265/1266/1267/1268/1269/1270/1271/1272/1273/1274/1275/1276/1277/1278/1279/1280/1281/1282/1283/1284/1285/1286/1287/1288/1289/1290/1291/1292/1293/1294/1295/1296/1297/1298/1299/1300/1301/1302/1303/1304/1305/1306/1307/1308/1309/1310/1311/1312/1313/1314/1315/1316/1317/1318/1319/1320/1321/1322/1323/1324/1325/1326/1327/1328/1329/1330/1331/1332/1333/1334/1335/1336/1337/1338/1339/1340/1341/1342/1343/1344/1345/1346/1347/1348/1349/1350/1351/1352/1353/1354/1355/1356/1357/1358/1359/1360/1361/1362/1363/1364/1365/1366/1367/1368/1369/1370/1371/1372/1373/1374/1375/1376/1377/1378/1379/1380/1381/1382/1383/1384/1385/1386/1387/1388/1389/1390/1391/1392/1393/1394/1395/1396/1397/1398/1399/1400/1401/1402/1403/1404/1405/1406/1407/1408/1409/1410/1411/1412/1413/1414/1415/1416/1417/1418/1419/1420/1421/1422/1423/1424/1425/1426/1427/1428/1429/1430/1431/1432/1433/1434/1435/1436/1437/1438/1439/1440/1441/1442/1443/1444/1445/1446/1447/1448/1449/1450/1451/1452/1453/1454/1455/1456/1457/1458/1459/1460/1461/1462/1463/1464/1465/1466/1467/1468/1469/1470/1471/1472/1473/1474/1475/1476/1477/1478/1479/1480/1481/1482/1483/1484/1485/1486/1487/1488/1489/1490/1491/1492/1493/1494/1495/1496/1497/1498/1499/1500/1501/1502/1503/1504/1505/1506/1507/1508/1509/1510/1511/1512/1513/1514/1515/1516/1517/1518/1519/1520/1521/1522/1523/1524/1525/1526/1527/1528/1529/1530/1531/1532/1533/1534/1535/1536/1537/1538/1539/1540/1541/1542/1543/1544/1545/1546/1547/1548/1549/1550/1551/1552/1553/1554/1555/1556/1557/1558/1559/1560/1561/1562/1563/1564/1565/1566/1567/1568/1569/1570/1571/1572/1573/1574/1575/1576/1577/1578/1579/1580/1581/1582/1583/1584/1585/1586/1587/1588/1589/1590/1591/1592/1593/1594/1595/1596/1597/1598/1599/1600/1601/1602/1603/1604/1605/1606/1607/1608/1609/1610/1611/1612/1613/1614/1615/1616/1617/1618/1619/1620/1621/1622/1623/1624/1625/1626/1627/1628/1629/1630/1631/1632/1633/1634/1635/1636/1637/1638/1639/1640/1641/1642/1643/1644/1645/1646/1647/1648/1649/1650/1651/1652/1653/1654/1655/1656/1657/1658/1659/1660/1661/1662/1663/1664/1665/1666/1667/1668/1669/1670/1671/1672/1673/1674/1675/1676/1677/1678/1679/1680/1681/1682/1683/1684/1685/1686/1687/1688/1689/1690/1691/1692/1693/1694/1695/1696/1697/1698/1699/1700/1701/1702/1703/1704/1705/1706/1707/1708/1709/1710/1711/1712/1713/1714/1715/1716/1717/1718/1719/1720/1721/1722/1723/1724/1725/1726/1727/1728/1729/1730/1731/1732/1733/1734/1735/1736/1737/1738/1739/1740/1741/1742/1743/1744/1745/1746/1747/1748/1749/1750/1751/1752/1753/1754/1755/1756/1757/1758/1759/1760/1761/1762/1763/1764/1765/1766/1767/1768/1769/1770/1771/1772/1773/1774/1775/1776/1777/1778/1779/1780/1781/1782/1783/1784/1785/1786/1787/1788/1789/1790/1791/1792/1793/1794/1795/1796/1797/1798/1799/1800/1801/1802/1803/1804/1805/1806/1807/1808/1809/1810/1811/1812/1813/1814/1815/1816/1817/1818/1819/1820/1821/1822/1823/1824/1825/1826/1827/1828/1829/1830/1831/1832/1833/1834/1835/1836/1837/1838/1839/1840/1841/1842/1843/1844/1845/1846/1847/1848/1849/1850/1851/1852/1853/1854/1855/1856/1857/1858/1859/1860/1861/1862/1863/1864/1865/1866/1867/1868/1869/1870/1871/1872/1873/1874/1875/1876/1877/1878/1879/1880/1881/1882/1883/1884/1885/1886/1887/1888/1889/1890/1891/1892/1893/1894/1895/1896/1897/1898/1899/1900/1901/1902/1903/1904/1905/1906/1907/1908/1909/1910/1911/1912/1913/1914/1915/1916/1917/1918/1919/1920/1921/1922/1923/1924/1925/1926/1927/1928/1929/1930/1931/1932/1933/1934/1935/1936/1937/1938/1939/1940/1941/1942/1943/1944/1945/1946/1947/1948/1949/1950/1951/1952/1953/1954/1955/1956/1957/1958/1959/1960/1961/1962/1963/1964/1965/1966/1967/1968/1969/1970/1971/1972/1973/1974/1975/1976/1977/1978/1979/1980/1981/1982/1983/1984/1985/1986/1987/1988/1989/1990/1991/1992/1993/1994/1995/1996/1997/1998/1999/2000/2001/2002/2003/2004/2005/2006/2007/2008/2009/2010/2011/2012/2013/2014/2015/2016/2017/2018/2019/2020/2021/2022/2023/2024/2025/2026/2027/2028/2029/2030/2031/2032/2033/2034/2035/2036/2037/2038/2039/2040/2041/2042/2043/2044/2045/2046/2047/2048/2049/2050/2051/2052/2053/2054/2055/2056/2057/2058/2059/2060/2061/2062/2063/2064/2065/2066/2067/2068/2069/2070/2071/2072/2073/2074/2075/2076/2077/2078/2079/2080/2081/2082/2083/2084/2085/2086/2087/2088/2089/2090/2091/2092/2093/2094/2095/2096/2097/2098/2099/2100/2101/2102/2103/2104/2105/2106/2107/2108/2109/2110/2111/2112/2113/2114/2115/2116/2117/2118/2119/2120/2121/2122/2123/2124/2125/2126/2127/2128/2129/2130/2131/2132/2133/2134/2135/2136/2137/2138/2139/2140/2141/2142/2143/2144/2145/2146/2147/2148/2149/2150/2151/2152/2153/2154/2155/2156/2157/2158/2159/2160/2161/2162/2163/2164/2165/2166/2167/2168/2169/2170/2171/2172/2173/2174/2175/2176/2177/2178/2179/2180/2181/2182/2183/2184/2185/2186/2187/2188/2189/2190/2191/2192/2193/2194/2195/2196/2197/2198/2199/2200/2201/2202/2203/2204/2205/2206/2207/2208/2209/2210/2211/2212/2213/2214/2215/2216/2217/2218/2219/2220/2221/2222/2223/2224/2225/2226/2227/2228/2229/2230/2231/2232/2233/2234/2235/2236/2237/2238/2239/2240/2241/2242/2243/2244/2245/2246/2247/2248/2249/2250/2251/2252/2253/2254/2255/2256/2257/2258/2259/2260/2261/2262/2263/2264/2265/2266/2267/2268/2269/2270/2271/2272/2273/2274/2275/2276/2277/2278/2279/2280/2281/2282/2283/2284/2285/2286/2287/2288/2289/2290/2291/2292/2293/2294/2295/2296/2297/2298/2299/2300/2301/2302/2303/2304/2305/2306/2307/2308/2309/2310/2311/2312/2313/2314/2315/2316/2317/2318/2319/2320/2321/2322/2323/2324/2325/2326/2327/2328/2329/2330/2331/2332/2333/2334/2335/2336/2337/2338/2339/2340/2341/2342/2343/2344/2345/2346/2347/2348/2349/2350/2351/2352/2353/2354/2355/2356/2357/2358/2359/2360/2361/2362/2363/2364/2365/2366/2367/2368/2369/2370/2371/2372/2373/2374/2375/2376/2377/2378/2379/2380/2381/2382/2383/2384/2385/2386/2387/2388/2389/2390/2391/2392/2393/2394/2395/2396/2397/2398/2399/2400/2401/2402/2403/2404/2405/2406/2407/2408/2409/2410/2411/2412/2413/2414/2415/2416/2417/2418/2419/2420/2421/2422/2423/2424/2425/2426/2427/2428/2429/2430/2431/2432/2433/2434/2435/2436/2437/2438/2439/2440/2441/2442/2443/2444/2445/2446/2447/2448/2449/2450/2451/2452/2453/2454/2455/2456/2457/2458/2459/2460/2461/2462/2463/2464/2465/2466/2467/2468/2469/2470/2471/2472/2473/2474/2475/2476/2477/2478/2479/2480/2481/2482/2483/2484/2485/2486/2487/2488/2489/2490/2491/2492/2493/2494/2495/2496/2497/2498/2499/2500/2501/2502/2503/2504/2505/2506/2507/2508/2509/2510/2511/2512/2513/2514/2515/2516/2517/2518/2519/2520/2521/2522/2523/2524/2



959

- 2 - 72974

10 Actualmente se viene imponiendo tanto para la exportación como para el mercado interior, el servicio de las frutas esféricas en bolsas generalmente de malla, en las que se aloja una cantidad o un peso determinado de fruto.

15 Este nuevo tipo de envase, ha creado de inmediato el problema del rápido y eficaz cierre de los dos extremos, puesto que la malla se sirve en tubo continuo, y es necesario practicar primero el cierre de la base, y después de llena de fruta, proceder al cerrado de la boca.

20 Naturalmente, estos cierres no sólo han de ser de la máxima garantía y seguridad, para la integridad del producto, sino que su colocación ha de ser rápida y limpiamente realizada.

25 De aquí que nuestro dispositivo, sencillo e ingenioso, esté destinado a alcanzar rápidamente el favor de los comerciantes de frutas, puesto que cumple todas aquellas condiciones.

30 Consta nuestro dispositivo de una pequeña bancada en cuya superficie se encuentra una pieza portadora de una cuchilla y de dos resaltes a uno y otro lado de aquella, cuya pieza ofrece la posibilidad de desplazamiento a impulsos en uno y otro sentido de una palanca que acciona el operario por medio de un pedal.

35 En el movimiento de avance, la pieza porta-cuchillas antes referida, se encuentra con un tope, constituido por una pieza fija, que posee dos pequeños tochos dobladores, cuyo perfil frontal se corresponde en sus concavidades, con las convexidades de los dos resaltes situados a uno y otro lado de la cuchilla antes citada. Entre



- 3 - 72974

40 estos dos tochos dobladores, hay un vacío para facilitar la introducción de la cuchilla y el corte del precinto.

La palanca impulsora de la pieza portadora de la cuchilla, tiene un movimiento de basculación en un eje fijo, y su extremo superior es el que se apoya sobre la rueda
45 decilla giratoria solidaria de aquella pieza; sobre la - que ejerce la presión necesaria para el avance de la misma. Para retroceder, basta mover la palanca en sentido opuesto, en el cual se apoya en un tope dispuesto al otro lado, y que vuelve a la pieza a su primitiva posición.

50 Para efectuar el cierre y precintado de las bolsas de malla, se utiliza una lámina rectangular de metal fácilmente maleable, que permita rápidamente hacer una especie de canutillo alrededor de las mallas recogidas por el operario con las manos. Este canutillo es el que se dispone
55 entre la pieza portadora de la cuchilla, móvil, y la pieza-tope enfrentada fija, y actuando sobre el dispositivo, avanza aquella sobre ésta, y al tiempo que la cuchilla hiende y divide en dos al canutillo, las dos partes en que éste se divide, se ven aprisionados entre los salientes de uno y otro lado de la cuchilla y los tochos do
60 bladores, efectuando un doblado en ángulo de los dos trozos de canutillo, que quedan fuertemente presionados y - aprehendiendo sin posibilidad de que se suelten, a los extremos cortados de la malla.

65 Para mejor comprensión de las características de este nuevo dispositivo, se ha creído conveniente acompañar una hoja de dibujos, en la que se ofrece un caso práctico de realización del mismo, bien entendido que estos dibujos tienen el carácter de ejemplo, y por ello no debe



- 4 72974

70 rán ser considerados en sentido limitativo, sino en su -
más amplio sentido.

En la figura 1 de la hoja de dibujos, aparece el
dispositivo en alzado, y en sección longitudinal; en la
figura 2 se nos muestra en vista en planta superior; la
75 figura 3 es una vista en planta del tipo de plaquita metá
lica maleable que constituye el cierre-precinto, que con-
venientemente doblada se nos muestra en la figura 4, sien
do la figura 5, por último, la que nos muestra el cierre
una vez ha sido seccionado y doblados sus dos partes por
80 el dispositivo.

Para la detallada descripción que vamos a iniciar
seguidamente, nos hemos auxiliado de las siguientes acota
ciones:

Con -1- señalamos a la bancada horizontal del dis
85 positivo, provista de las dos guías laterales -2-, entre
las cuales se encuentra la pieza móvil -3-, con posibili
dad de desplazamientos longitudinales por encima de la -
bancada, cuyos desplazamientos se ven impulsados por la
palanca -4-, que bascula sobre el eje de giro -5-, a im
90 pulsos de golpes de pedal que le imprime el operario, (el
pedal no se ve en aras de mayor claridad del dibujo) en
el extremo inferior de la palanca.

El extremo superior de la palanca -4-, se apoya
para impulsar a la pieza móvil -3- sobre la ruedecilla gi
95 ratoria -6-, que corre sobre la bancada, y que es solida
ria de la citada pieza desplazable. Para retroceder, la
palanca, accionada ahora en sentido inverso, se apoya so
bre el tope -7-, asimismo solidario de la misma pieza mó
vil, pero dispuesto al lado contrario de la palanca.



100 La pieza móvil -3-, en su cabeza -8-, lleva solidariamente fijada mediante tornillos que permitan su fácil reemplazamiento, una pieza -9- portadora de una cuchilla vertical -10-, y de dos salientes o resaltes laterales -11- seguidos de otros dos -12-, que forman una especie de líneas quebradas.

105 Enfrente de esta pieza -9-, se halla fija la pieza -13-, portadora de los dos tochos -14-, que avanzan ligeramente, dejando entre sí un espacio -15- para que por él pueda adentrarse la cuchilla (véase figura 2). Estos
110 tochos ofrecen un canal -19- horizontal para acomodo del canutillo cuando va a ser atacado y cortado por la cuchilla -10-.

115 Con -16- señalamos a la plaquita de metal maleable que, convenientemente doblada sobre las mallas agrupadas con la mano por el operario, da lugar al canutillo metálico -17-, el cual sometido al corte y prensado por el dispositivo, queda dividido en los cierres-precintos -18- y -18'- que aparecen en la figura 5. Con -20- señalamos a la malla de las bolsas.

120 A la vista de los adjuntos dibujos, resulta fácil colegir la forma de colocarse la plaquita metálica y efectuar su cierre y precintado, ya que si tenemos en cuenta que la malla se halla formando un tubo continuo, una vez que
125 se ha llenado la bolsa, y con la mano el operario ha recogido en un haz todas las mallas, se coloca sobre éste la plaquita, a la que se la rolla con los dedos con toda facilidad por su maleabilidad, seguidamente se empuja con el canutillo hacia la bolsa llena, para comprimir el fruto en su interior, y seguidamente el canutillo se coloca



130 sobre la bancada -1-, precisamente entre los tochos-dobla
dores fijos, -14- y la pieza porta-cuchillas -9-, y apre-
tando el pedal de la palanca, esta fuerza a avanzar a la
pieza -9- solidaria de la pieza móvil -3-, al encuentro
de aquellos tochos. Entonces la cuchilla secciona el canu-
135 rillo por la mitad, y el conjunto formado por los tochos
citados y los salientes -11- y -12- aprisionan a las dos
mitades del canutillo, incrustando en los terminales de
la malla al metal de la plaquita, cuyas dos mitades que-
dan formando un zig-zag que asegura la imposibilidad de
140 que se puedan desprender los hilos, teniendo este cierre
toda la seguridad apetecible.

Bien los tochos o los resaltes -11-12-, pueden -
comportar la marca del comerciante en relieve, y al propio
tiempo que se aprisiona al metal maleable, puede imprimir-
145 se la Marca, de forma que se habrá conseguido un verdade-
ro marchamo e indicador de la procedencia de la mercancía
que, por otra parte, resulta muy necesario en este tipo
de envase que no admite el conocido testero de la caja.

Al verificar esta sección del canutillo, se cie-
150 rra al mismo tiempo el saco o bolsa ya llena, y se efectúa
el cierre del fondo de la nueva bolsa a llenar, por lo -
que esta operación tiene un doble y simultáneo resultado.

Suficientemente descritas las características y
naturaleza de este nuevo dispositivo, sólo nos resta mani-
155 festar que podrán ser variables las circunstancias de ma-
teriales, tamaños y formas en que se puedan construir las
diferentes partes de este dispositivo, siendo susceptible
de admitir aquellas pequeñas variaciones de detalle que
aconseje la práctica, las cuales quedarán incluidas en el



160 presente registro, siempre y cuando no entrañen altera-
ción de su esencialidad, reflejada en la siguiente

N O T A
=====

Los puntos nuevos y de propia invención que se rei-
vindican en el presente Modelo de Utilidad, son:

165 1º.- Dispositivo para el cierre y precintado de
bolsas, especialmente para las destinadas a contener fru-
tos esféricos, que se caracteriza por estar integrado por
una bancada con unas guías paralelas en su cara superior,
para el desplazamiento de una pieza móvil, a instancias
170 de una palanca que penetra a través de la bancada, y que
se apoya para el movimiento de avance sobre una rueda gira-
toria solidaria de la pieza desplazable, y para el de re-
troceso sobre un tope situado en el lado opuesto, tenien-
do esta palanca un movimiento de basculación alrededor de
175 un eje, y siendo accionada por el operario por medio de
un pedal.

2º.- Dispositivo para el cierre y precintado de
bolsas, caracterizado porque la pieza desplazable de la
precedente reivindicación, lleva fijada en su extremo an-
180 terior, una cabeza portadora de una cuchilla vertical y
de unos resaltes a uno y otro lado de la cuchilla, que -
forman a modo de líneas quebradas, y que vienen a corres-
ponder con unos tochos sobresalientes y unidos a una pie-
za situada sobre la bancada y sin posibilidad de despla-
185 zamiento, y entre cuyos tochos existe un espacio para avan-
ce de la cuchilla entre aquellos, cuando la pieza móvil
avanza sobre la pieza inmóvil que se le opone.

3º.- Dispositivo para el cierre y precintado de



190 bolsas, caracterizado porque al colocarse entre las pie-
zas móvil y fija de las precedentes reivindicaciones, el
canutillo de metal maleable que envuelve al apretado haz
de las mallas del saco lleno, y apretar el pedal, la pie-
za móvil avanza y aprisiona al canutillo sobre la pieza
fija, lo corta con la cuchilla y los dos extremos de aquel,
195 sometidos a la fuerte presión de los resaltes laterales
de la cuchilla y los tochos correspondientes, quedan fuer-
temente doblados y los terminales de la malla aprisiona-
dos por el metal desgarrado, quedando una mitad del canu-
tillo cerrando la bolsa llena, y la otra mitad cerrando
200 la base de la bolsa vacía que seguidamente se ha de llenar.

4º.- Dispositivo para el cierre y precintado de
bolsas, caracterizado porque en los resaltes y tochos que
aprisionan a las mitades del canutillo, puede aparecer en
relieve la marca del comerciante para su impresión en el
205 metal maleable y blando. Y

5º.- "DISPOSITIVO PARA EL CIERRE Y PRECINTADO DE
BOLSAS", de conformidad en un todo en lo esencial y fines
industriales a lo descrito en la precedente Memoria Des-
criptiva y gráficamente representado en los adjuntos pla-
210 nos para su mejor comprensión.

Esta Memoria conste de OCHO hojas escritas o meca-
nografiadas por una sola cara a doble espacio en 210 li-
neas.

Valencia, 24 de Marzo de 1959

Por autorización del interesado

FIG. 1

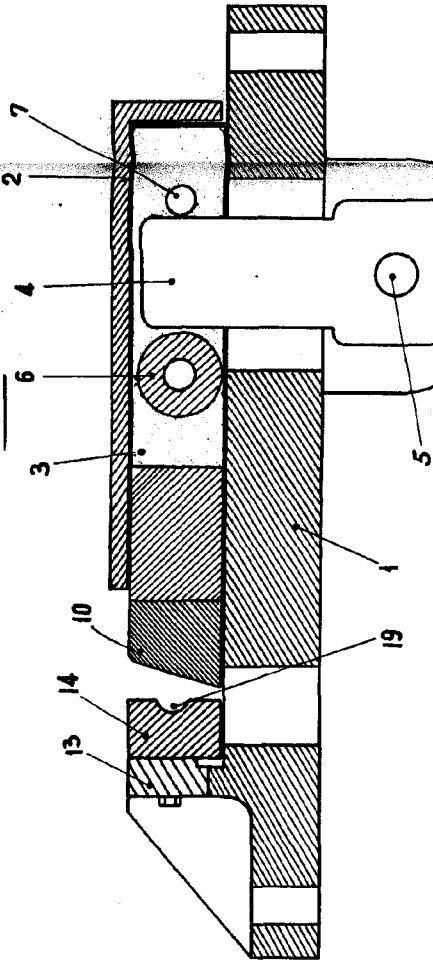

FIG. 2

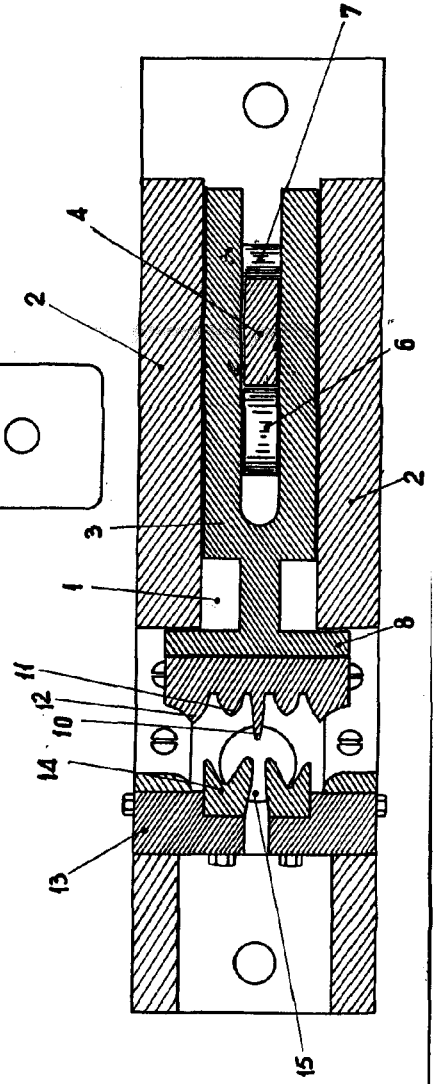

FIG. 3

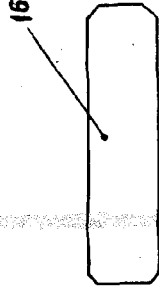

FIG. 4

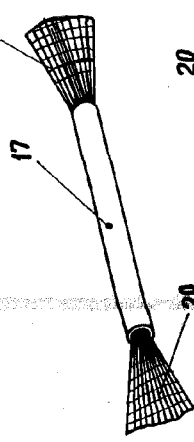
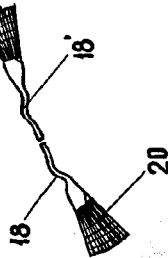

FIG. 5



72974

ESCALA VARIABLE

VALENCIA MARZO 1959
P.A.

