

72971

MEMORIA DESCRIPTIVA

DE UNA PATENTE DE MODELO DE UTILIDAD, POR VEINTE AÑOS
EN ESPAÑA A FAVOR DE DON TARSICIO DEL POZO SOTO, DE
NACIONALIDAD ESPAÑOLA, RESIDENTE EN LOGROÑO (España)
Conde Superunda, letras S.O.

s o b r e:

"NUEVA SILLA METALICA PERFECCIONADA"

\$\$\$\$\$\$\$\$\$\$\$\$



72971

Con la presente solicitud se trata de proteger una nueva silla metálica perfeccionada, con la cual se consiguen grandes ventajas ante lo que actualmente se conoce y existe en el mercado, dada principalmente su sencillez y características que la destacan sobre las demás.

5.-

Su construcción es realizada con armazón de tubo de acero, así como el respaldo y asiento de ~~chappe~~ soldada con toda solidez y perfección, otorgando un conjunto bello y armónico.

10.-

El armazón de tubo puede ir pintado en blanco, y el asiento y respaldo en rojo, pudiendo variarse los colores a gusto del usuario.

15.-

Por lo que respecta a tamaños puede ser objeto de variantes ya que es posible su fabricación en cualquier dimensión y volumen.

20.-

Asimismo es notorio el hacer constar que los pies y reposa-brazos están constituidos por los laterales todo ello en una sola pieza y unidos ambos por un transversal delantero y otro trasero por su parte baja. Por último es de destacar que el respaldo y asiento también lo forma una sola pieza tubular en la que van soldadas las chapas ranuradas para asiento y respaldo.

25.-

En la parte inferior que apoya en el suelo van colocados unos tacos que amortiguan el sonido me-



72971

tálico, así como a la vez evitan el deslizamiento de la silla.

5.- Para mejor comprensión de la descripción que sigue, se adjuntan dibujos a los cuales se hará constante referencia a lo largo de la misma, siempre a título de ejemplo no limitativo.

La única figura representada es una vista en perspectiva de la silla objeto de la invención.

10.- Consiste la presente invención en una nueva silla metálica perfeccionada, caracterizada porque la misma está constituida por un asiento y respaldo (5 y 6) formados por chapas con una pluralidad de ranuras, estando dichas chapas soldadas a un bastidor tubular (1) que le dé la conformación necesaria a tales efectos.

15.- Asimismo los laterales y piés (2 y 2') además de los reposa-brazos (4) están constituidos en una sola pieza tubular, otorgándoles la necesaria separación para el acondicionamiento del respaldo y asiento unos transversales (3 y 3') de la misma índole que van perfectamente soldados.

20.- La colocación del asiento y respaldo, mejor dicho su sujeción se verifica en un punto medio del asiento sobre los laterales, y en un punto casi medio del respaldo en la parte donde comienzan los reposa-brazos, realizándose todo mediante soldadura.

25.-



72971

Si bien la forma de ejecución aquí descrita constituye aplicación preferente de la presente invención podrán introducirse modificaciones de forma y de detalle sin que por ello varíe la esencialidad de la misma, la cual se reivindica en la siguiente

NOTA

En resumen; la presente solicitud recaerá sobre las siguientes reivindicaciones:

- 10.- 1ª.-Nueva silla metálica perfeccionada, caracterizada porque la misma está constituida por un asiento y respaldo formados por chapas con una pluralidad de ranuras, estando dichas chapas soldadas a un bastidor tubular que le da la conformación necesaria a tales efectos.
- 15.- 2ª.-Nueva silla metálica perfeccionada, según la reivindicación anterior, caracterizada porque los laterales y piés además de los reposa-brazos están constituidos en una sola pieza tubular, otorgándoles la necesaria separación para el acondicionamiento del respaldo y asiento, unos transversales de la misma índole que van perfectamente soldados.
- 20.- 3ª.-Nueva silla metálica perfeccionada, según las reivindicaciones anteriores, caracterizada porque la colocación del asiento y respaldo se realiza con apoyo sobre los laterales y fijado mediante soldadura.
- 25.-



146

72971

3ª.-"NUEVA SILLA METALICA PERFECCIONADA".-

Según se describe en la presente memoria que consta de cinco hojas escritas a máquina y dibujos.

5.-

Madrid, 14 ABR. 1959

D. Tarsicio del Pozo
Soto

hoj.única



72971

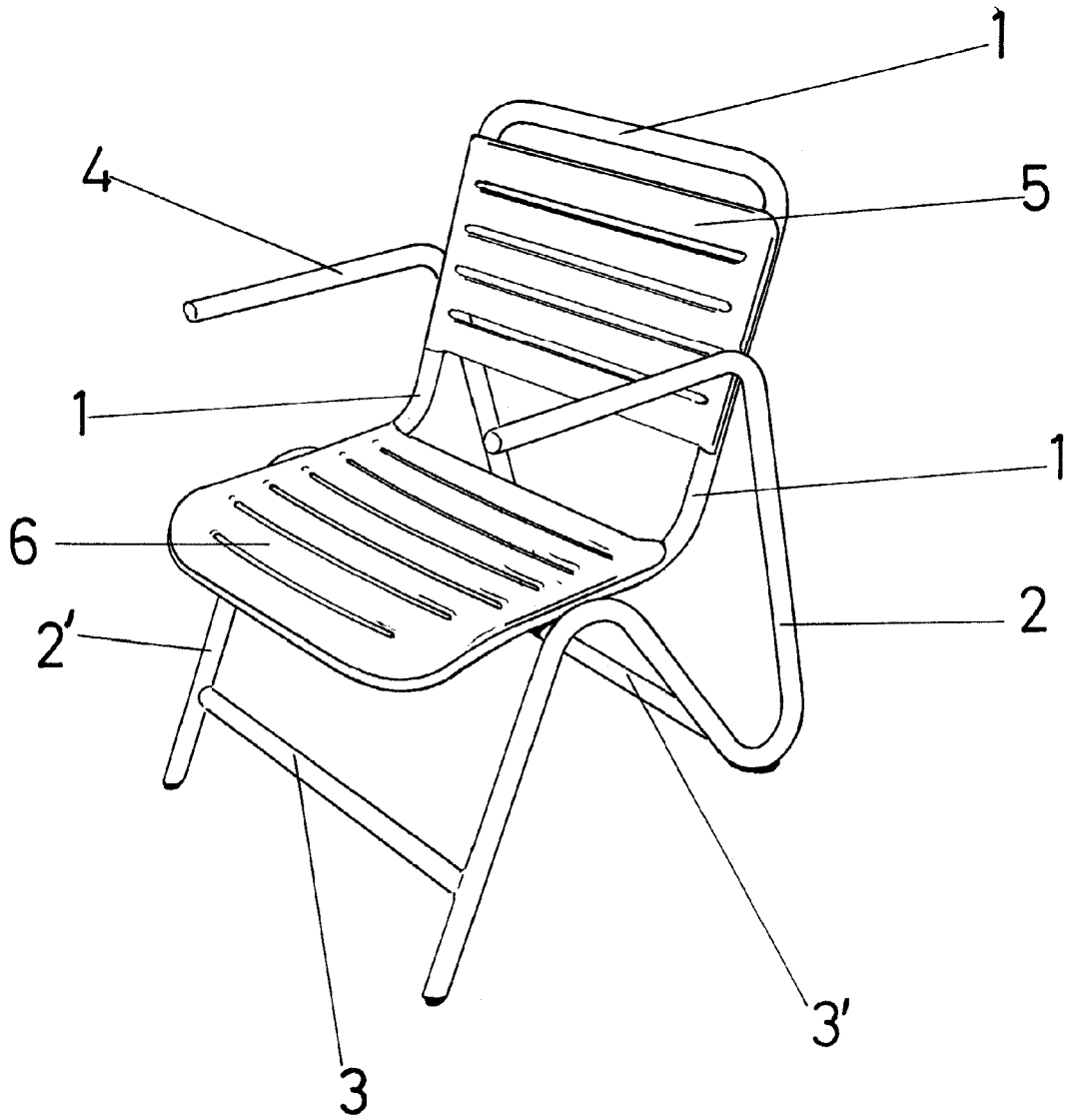

ESCALA VARIABLE
Madrid, de 14 ABR. 1950 de 19.....