



72956

5 El presente Modelo de Utilidad describe y reivindica un juguete para saltar, que consiste en un soporte en el que se apoyan ambos pies y por medio de un impulso de las piernas y la acción de un muelle espiral, se consigue avanzar o retroceder dando saltos sobre un vástago de apoyo en el suelo.

10 Consiste, esencialmente este aparato en un cilindro hueco, en cuyo interior se aloja un muelle espiral sobre el que actua un plato unido a un vástago vertical que se apoya en el suelo.

En el plano adjunto, dado a título de ejemplo sin carácter limitativo, se ha representado en la Fig. 1ª un esquema del conjunto del aparato y en la Fig. 2ª un despiece de los elementos principales.

15 Refiriéndonos a estos dibujos, tenemos que

-1- es el cilindro hueco

-2- muelle

-3- plato que hace de émbolo en el interior del cilindro -1-

20 -4- vástago de apoyo en el suelo rematado por un taco elástico -5-.

-6- barra de madera o aluminio atornillada en la parte superior del cilindro -1- y en la que hace tope el muelle

25 -7- soporte para los pies de la persona que utilice el aparato.

-8- orificio en la base del cilindro -1- por el que pasa el vástago -4-.

30 Al descansar el peso de la persona sobre los soportes -7-, naturalmente el muelle -2- quedará



72956

comprimido entre el plato -3- y la base de la barra
 -6-, descendiendo el cilindro sobre el vástago -4-.
 Si por un impulso de las piernas momentaneamente el
 peso de la persona deja de ejercer presión sobre los
 35 soportes, el muelle recuperará su posición normal,
 volviendo a ocupar todo el interior del cilindro, ba-
 jando el plato -3- hasta su tope con la base del
 cilindro.

La barra -6- está rematada por una bola o cruz,
 40 en la que se apoyan las manos que moverán el aparato.

Por los impulsos personales y la acción del mue-
 lle, se logra una serie de saltos sobre el vástago
 -4-, dependiendo de la pericia de la persona que lo
 utilice, el equilibrio necesario para mantenerse en
 45 posición vertical y avanzar o retroceder.

Descrito suficientemente el objeto de este mode-
 lo de utilidad, se hace constar que cualquier modifi-
 cación que se introduzca, ya sea en su forma, dimen-
 siones, proporciones, clase de material empleado o
 50 disposición de los elementos distintos que lo inte-
 gran, se considerará como propia de la presente me-
 moria, siempre que altere su esencialidad caracterís-
 tica.

N O T A

55 Se declaran de novedad las siguientes:

R E I V I N D I C A C I O N E S
 * * * * *

1ª.- Un juguete saltador, caracterizado por com-
 prender una barra con empuñadura superior y que en su



72956

60 parte inferior encaja y se fija a un cuerpo cilíndrico hueco, en cuyo interior actúa un muelle espiral entre la base cerrada del cilindro y el tope superior de la barra.

65 2ª.- Un juguete saltador, según la reivindicación anterior, caracterizado porque la base del cilindro aparece perforada en su centro, pasando por este orificio un vástago que en su extremidad inferior queda rematado por un taco elástico y que en su parte superior lleva fijo un plato situado en el interior del cilindro, actuando a modo de émbolo al
70 desplazarse en el interior del mismo comprimiendo el muelle o siendo arrastrado por éste hasta el tope de la base del cilindro.

75 3ª.- Un juguete saltador, según las reivindicaciones anteriores, caracterizado porque adosado al exterior del cilindro lleva dos soportes para apoyo de los pies de la persona que utilice el aparato, por cuyo peso y la flexión de piernas, se produce la compresión o distensión del muelle y el cambio de altura del cilindro en relación con el vástago de apoyo sobre el suelo, y con ello una serie de saltos sucesivos.
80

4ª.- UN JUGUETE SALTADOR.

Todo ello según queda descrito y reivindicado en la presente memoria que consta de cuatro hojas ilustradas con el plano adjunto.

Madrid, 11 de Abril de 1.959.-

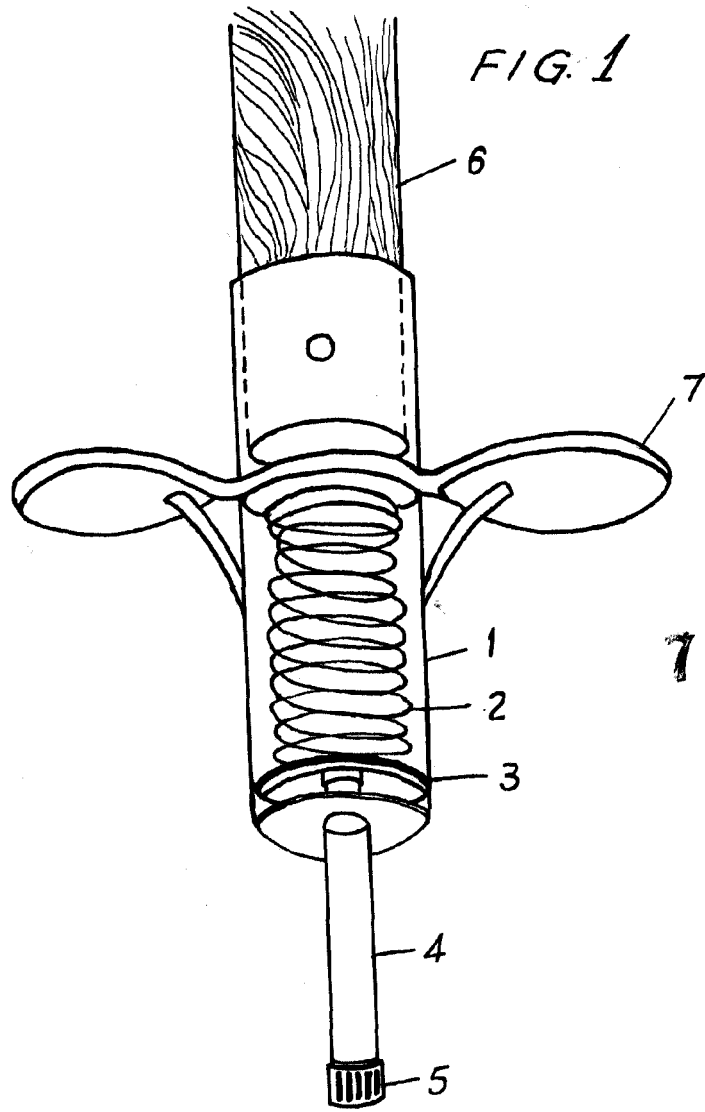

72956

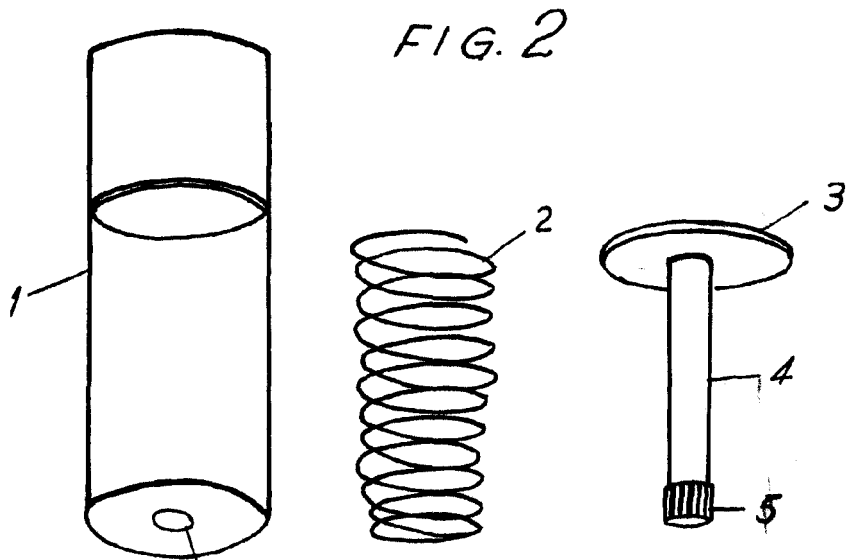

Escaleta variable. 8

Madrid. 11 de Abril de 1.959

VICENTE GONZÁLEZ