

72955

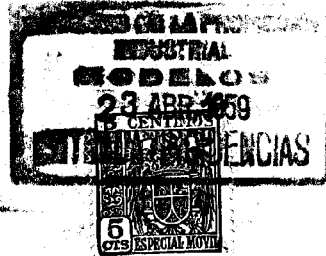

MODELO DE UTILIDAD

por VEINTE años  
a favor de Don Santiago Hidalgo Bodi  
de nacionalidad española  
residente en Alcira (Valencia) c/ Reyes Católicos 68  
por:

"CINTA DE PERSIANA PERFECCIONADA"

Memoria descriptiva

5.- La presente invención se refiere a una cinta de persiana perfeccionada, que responde a un principio de trabajo y constitución completamente distinto de todos los sistemas conocidos hasta el presente, mejorando a los aludidos sistemas antiguos, tanto en su funcionamiento como duración y economía de fabricación.

10.- Esencialmente consiste este Modelo de Utilidad en lograr un conjunto homogéneo por el aditamiento de tres caras entre sí, dotando las caras exteriores de las laterales de unas rugosidades que permiten su perfecta manipulación.



Para la mejor comprensión de la presente invención, se acompaña una hoja de planos en la que la fig. única nos muestra una vista frontal de un trozo de cinta ya reforzado.

5.- La numeración que en ella consta tiene el siguiente valor:

- 1.- Cinta propiamente dicha.
- 2.- Capa de tejido de cable.
- 3.- Filamentos constitutivos de dicha capa -2-.
- 10.- 4.- Capas de lona engomada, cobertoras de la capa -2-.
- 5.- Rugosidades originadas en las superficies exteriores de las capas -4-.

15.- Para la utilización práctica de la invención que se preconiza, tenemos la capa -2- dotada de cierta elasticidad motivado a las propiedades de los elementos que la integran y que al ser emparejada y convenientemente soldada con las capas gemelas -4- de naturaleza impermeable e ir éstas dotadas en sus caras externas de las rugosidades -5- para su mejor accionamiento y manipulación, permiten lograr un conjunto homogéneo, ideal para el fin preconizado.

20.- Las ventajas del nuevo Modelo de cinta de persiana son evidentes, puesto que su fabricación será económica, su montaje rápido y sin posibles errores y finalmente su utilización, agradable, estética y cómoda.

25.- Serán independientes del objeto de la presente invención, los materiales, forma, colores y dimensiones, tanto absolutas como relativas y en general todo cuanto no altere cambie o modifique la esencialidad de la invención.

30.- Descrita suficientemente la naturaleza y objeto de este Modelo de Utilidad, se hace constar que las caracte-



72955

rísticas esenciales sobre las que han de recaer la conce-  
sión del mismo, estan comprendidas en las siguientes

REIVINDICACIONES

5.-

1ª.- Cinta de persiana perfeccionada, caracterizada por comprender un conjunto homogéneo logrado por una capa de tejido con intercalación de filamentos emparedado por una pareja de capas de lona impermeabilizada, cuyas caras exteriores presentan una continuidad de rugosidades que permiten su perfecto manipulado.

10.-

2ª.- "CINTA DE PERSIANA PERFECCIONADA"

Todo según queda descrito en la memoria que antecede que consta de TRES hojas escritas a máquinas por una sola de sus caras y plano que la ilustran.

Madrid, 11 de Abril de 1.959



72955

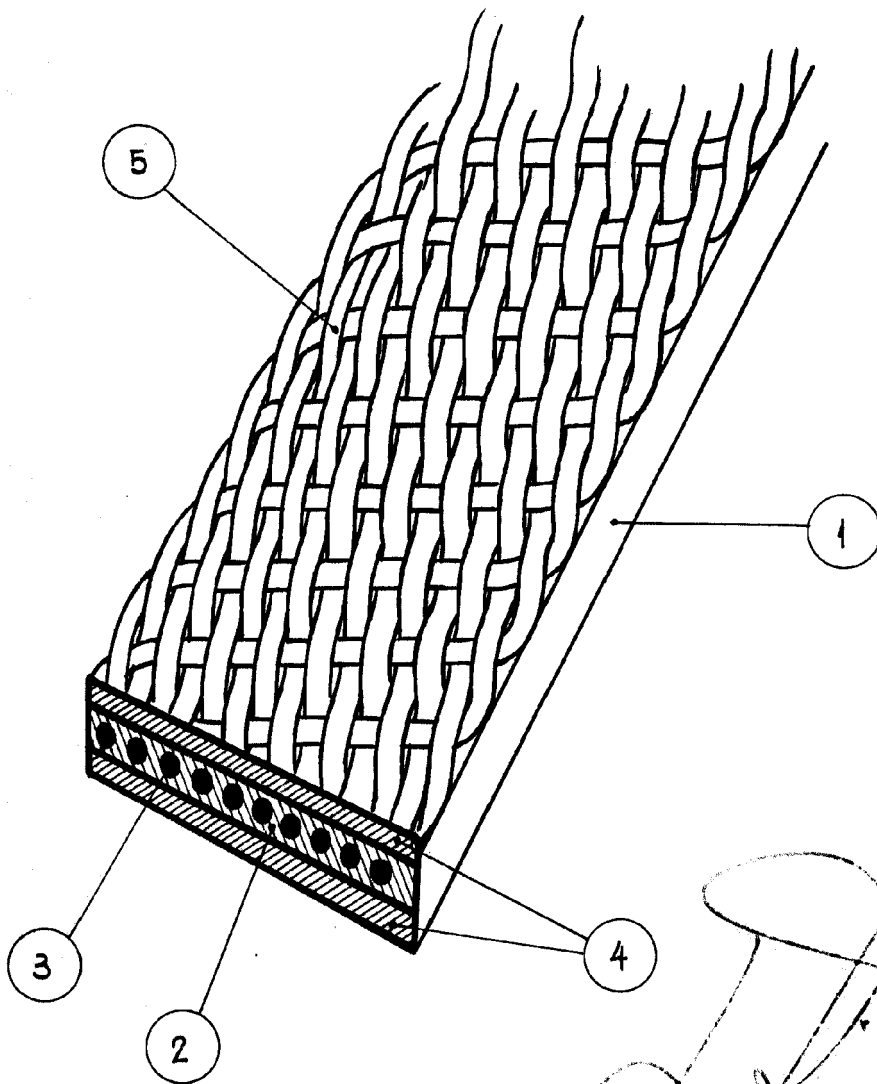

Escala variable.