



72927

M O D E L O  
D E  
U T I L I D A D

para "UN ABRECARTAS", a favor de la razón social española INDUS  
TRIAS PLASTICAS IBERIA, S.L., domiciliada en BARCELONA, calle  
de Tallers, núm. 61.

= . =

MEMORIA DESCRIPTIVA

El presente modelo de utilidad se refiere a un abre-  
cartas.

La ventaja de este modelo estriba en que comprende en  
si mismo un elemento aguzado que permite introducirlo por el  
5. espacio entre el cierre de la carta y un fondo de saco en el  
que se halla oblicuamente una cuchilla que corta en rápido mo-  
vimiento de la mano, el borde de plegado.

Como base de este elemento activo se encuentra una pa-  
la asidero en la que en adecuada depresión va impresa una pre-  
10. paganda, que al propio tiempo proporciona rugosidad suficiente

10 A



72927

para que los dedos se afiancen.

Con el fin de facilitar la explicación, se acompaña a la presente memoria, una lámina de dibujos en la que se ha representado un caso de realización que se cita a título de ejemplo.

5.

En el dibujo:

La figura 1, muestra en vista lateral una parte del abrecartas y parcialmente seccionado se muestra la cuchilla oblicua, y

10.

la figura 2, es la vista exterior del aparato y en sección (I) la zona de pala.

Consiste esencialmente en una pieza que comprende una pala -1- dotada de adecuadas depresiones impresas para propaganda y de la cual sale en cuello de cisne, un apéndice -2- suficientemente puntiagudo.

15.

El fondo -3- de este cuello de cisne lleva ocluida en el material, una cuchilla -4- en posición oblicua con respecto del paso -5- por donde entra el plegado de la carta, el cual al llegar al filo de la cuchilla se corta limpiamente.

20.

La maniobra se efectúa asiendo el aparato por la pala -1- y deslizándolo en sentido paralelo al borde a cortar.

El modelo, dentro de su esencialidad, puede ser llevado a la práctica en otras formas que difieran en detalle de la indicada a título de ejemplo en la descripción, en cualquier material y con los motivos de propaganda más adecuados, por quedar todo ello comprendido dentro del espíritu de las reivindicaciones.

25.

= . =



72927

NOTA

Describe el objeto y utilidad de la invención, lo que se declara como no divulgado ni practicado en España, comprende las siguientes reivindicaciones:

5. 1. Un abrecartas, caracterizado por estar constituido por una pieza de cualquier material que comprende una pala asidero con motivos de propaganda u otros en relieve para facilitar la fijación de los dedos, comprendiendo la zona longitudinal superior de esta pala un apéndice que saliendo lateralmente se vuelve a manera de cuello de cisne para seguir una

10. dirección paralela a la longitudinal de la pala, siendo este apéndice de organización alargado y puntiagudo adecuado para penetrar en el intersticio que deja el sobre en el plegado de su solapa.

15. 2. Un abrecartas, según la anterior reivindicación, en el que el apéndice longitudinal y en su curvatura de cuello de cisne se encuentra ocluída por sus extremos una cuchilla, que con su filo forma un sector oblicuo en dicha curvatura, sector que es el elemento cortador propiamente dicho.

20. 3. Un abrecartas.

Según se describe y reivindica en la presente memoria, la cual consta de tres hojas foliadas y escritas a máquina por una sola de sus caras, acompañadas de una lámina de dibujos.

Madrid, a 10 de Abril de 1.959.

INDUSTRIAS PLASTICAS IBERIA, S.L.

25. p. a.

MANUE IVERN MIRALES

R/m.m.

72927

Fig. 1

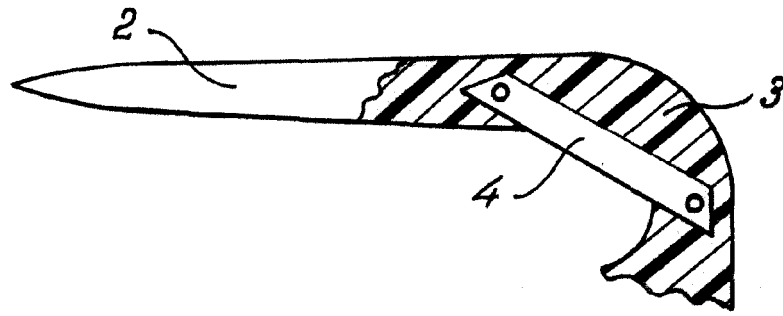
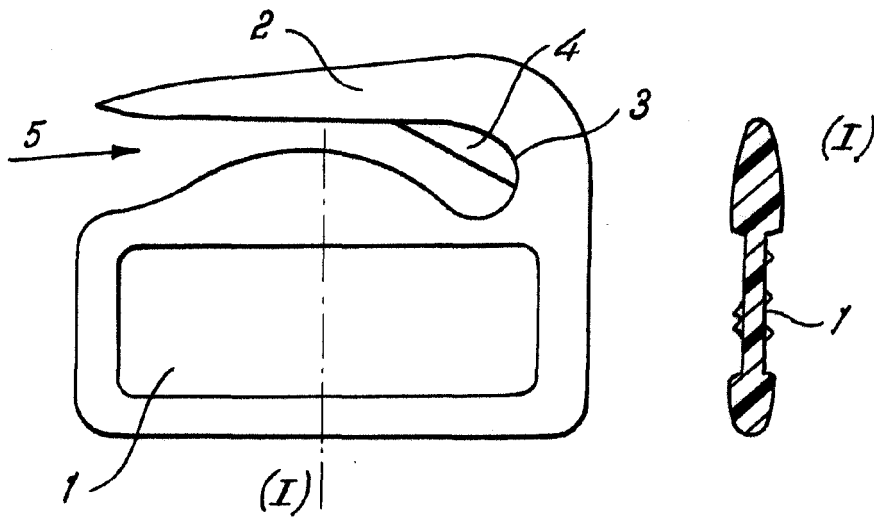

Fig. 2



Madrid, 1959  
p.p. Jaime Isern