

28 MAR



72903

M O D E L O  
D E  
U T I L I D A D

a favor de Don Federico ALVAREZ PEIX, de nacionalidad española, residente en Barcelona, calle Lauria, 8, pral., 1ª, por "BANDEJA PARA EL LAVADO DE LA CABEZA"

- . -

MEMORIA DESCRIPTIVA

El presente modelo de utilidad se refiere a una bandeja para el lavado de la cabeza.

Esta nueva bandeja simplificada presenta la característica principal de que por sí misma se sostiene en el borde de un lavabo o similar, eliminando el uso de las antiguas bandejas que iban montadas sobre un pie, resultando aparatos de uso engorroso tanto en su servicio como al ser guardados.

Además esta bandeja resulta mucho más económica que las actuales pudiendo ser adoptada por personas parti-

72903<sup>38 MAR</sup>



culares que de esta manera se les facilita efectuar su lavado de cabeza cómodamente y sin manchar el suelo, principalmente en el caso de las señoras, que por su abundancia de cabello necesitan un dispositivo colector del líquido.

5. La bandeja está compuesta por una plancha curva-  
da que presenta solidarios en su cara inferior apéndices  
angulares que constituyen los puntos de apoyo de la misma  
sobre el borde de un lavabo, lavadero, pila y otro. Esta  
plancha comprende en su borde superior, convenientemente  
10. regruesado teóricamente, una muesca circular receptora  
del cuello durante la operación del lavado.

En su disposición sobre el lavabo la bandeja  
adopta una posición inclinada por lo que el líquido se  
desliza por ella hasta caer dentro del lavabo o similar.

15. Con el fin de facilitar la explicación se acom-  
paña a la presente memoria de unos dibujos en los que se ha  
representado un caso de realización que se cita a título  
de ejemplo, no limitativo del alcance del invento.

En los dibujos,

20. La figura 1, muestra en perspectiva el conjunto  
de esta bandeja perfeccionada y simple,  
la figura 2, indica la propia bandeja, según una  
sección alzada longitudinal, y  
la figura 3 ilustra la bandeja según su planta  
25. superior.

La bandeja en cuestión está formada por una plan-  
cha -1- cóncava cilíndricamente, cuya concavidad se acentúa  
en su zona superior cuyo borde -2- comprende un regruesado

28 MAR.

72903



-3- de sección roma, y en el cual se ha previsto una gran entalla -4- en la que se aloja el cuello durante la operación de lavado de la cabeza.

5. En su cara inferior -5-, esta plancha presenta solidario un soporte transversal -6- que determina dos apéndices laterales -7- y -8- en escuadra, por los cuales se apoya el conjunto sobre el borde -9- (figura 2) de un lavabo, pila o análogo.

10. La plancha -1- en su zona superior presenta una mayor anchura, la cual va disminuyendo progresivamente hacia la zona inferior la cual termina en un borde -10- por el que desemboca el líquido de la bandeja al lavabo.

15. La concavidad de esta plancha también es más acusada en su zona superior, con el fin de recolectar las aguas o líquidos que por la inclinación de la bandeja se deslizarán por ella.

20. El modelo, dentro de su esencialidad, puede ser llevado a la práctica en todas formas de realización que difieran en detalle de la indicada a título de ejemplo, a las cuales alcanzará igualmente la protección que se recaba. Podrá, pues, fabricarse en cualquier forma y tamaño, con los medios y materiales más adecuados, por quedar todo ello comprendido en el espíritu de las reivindicaciones.

25.



72903

N O T A

Se reivindica como objeto del presente modelo de utilidad:-

5. 1. Bandeja para el lavado de la cabeza, caracterizada por estar constituida por una plancha curvada provista en su cara inferior de un soporte angular para su descanso en el borde de lavabos y similares, cuya plancha queda en posición inclinada y presenta en su borde superior, regresado tóricamente, una muesca central receptora del cuello en la operación del lavabo, siendo la curvatura de esta plancha más pronunciada en dicha zona superior para ir decreciendo hasta el borde inferior, el cual, en el caso de la bandeja, desemboca dentro del lavabo osimilar.
10. 2. Bandeja para el lavado de la cabeza, según la anterior reivindicación, caracterizada porque el soporte está formado por una pieza solidaria en la cara inferior de la plancha, y comprende en la zonas laterales de éstas dos apéndices en escuadra para el apuntalamiento del conjunto sobre el borde del lavabo, donde se sostiene la bandeja por sí sola, por su gravedad sobre estos dos puntos de apoyo.
15. 3. Bandeja para el lavado de la cabeza, según la reivindicación 1, caracterizada porque la plancha, en su zona superior, presenta una anchura que decrece hacia la zona inferior, hacia la que se desliza el líquido por la propia inclinación de la bandeja.
20. 25.

28 MAR



72903

4. Bandeja para el lavado de la cabeza.

Todo ello según queda descrito y reivindicado en la presente memoria descriptiva que consta de cinco hojas foliadas, escritas a máquina por una sola cara.

Barcelona, a 28 de marzo de 1959

Federico ALVAREZ PEIX

p.a.



Fig. 1

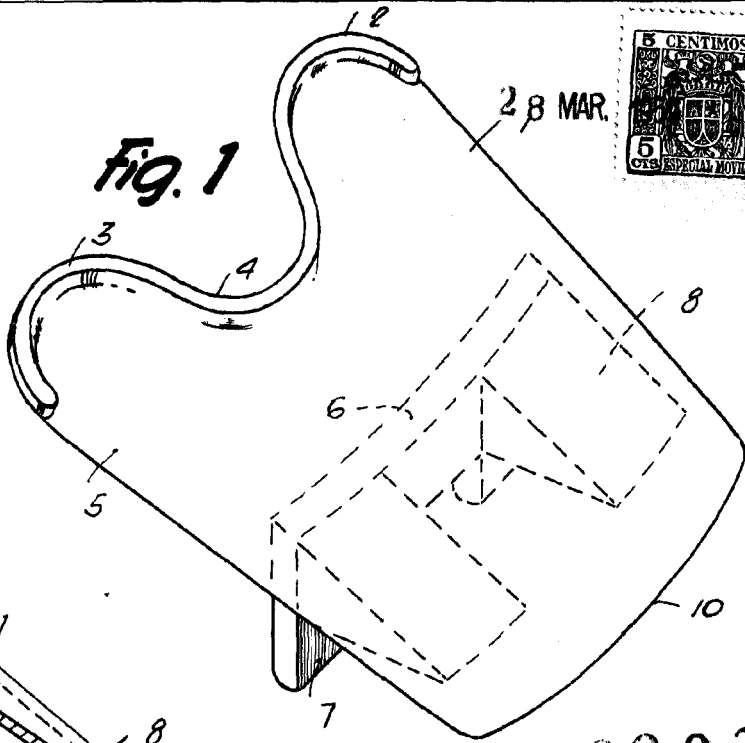
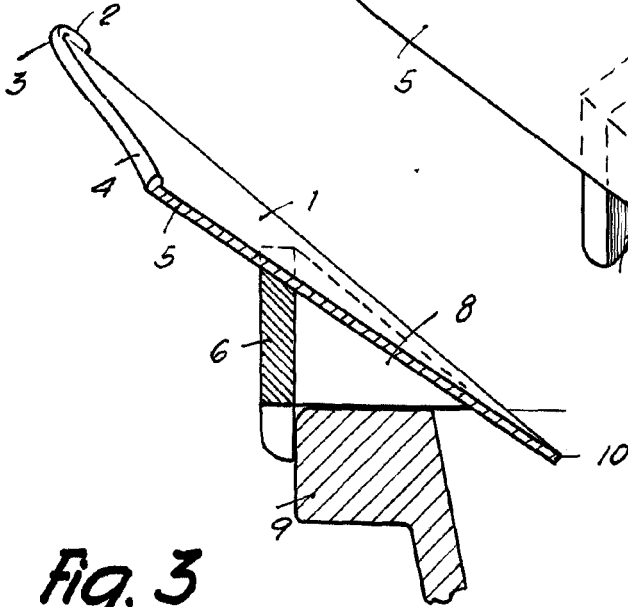
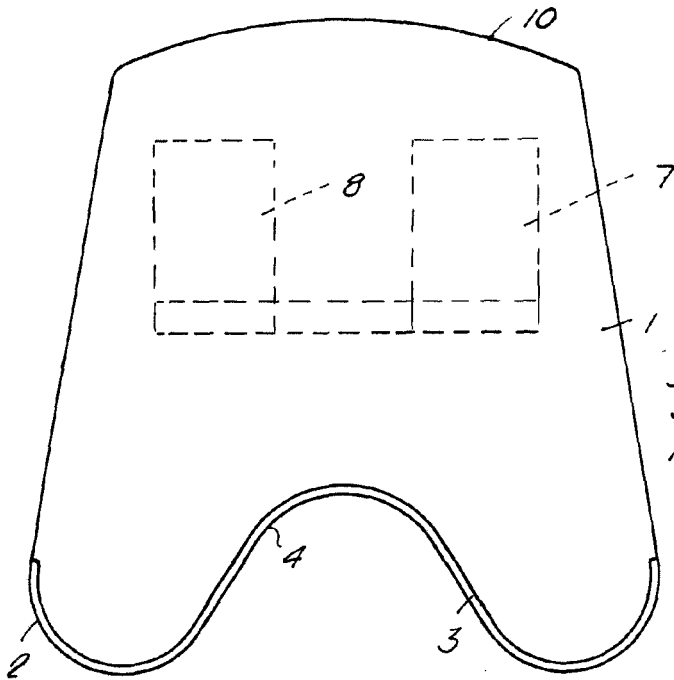

Fig. 2



72903

Fig. 3



Barcelona, 28 Marzo 1969  
Federico Alvarez Peix  
p.a.