



A.R.

1.-

72845

Memoria Descriptiva

para

Un Modelo de Utilidad por veinte años.

a favor de

Don S. José M^a. JUAN MASDEU
español-

residente en

ULLDECONA.- Tarragona.- General Mola, 54

por:

"ARMADURA PARA SILLONES ROTATIVOS".-



72845

5 El presente modelo de utilidad se refiere a una armadura para sillones rotativos, que permite que el sillón pueda girarse en todas direcciones, con gran suavidad, incluso estando sentado el usuario, con solo la presión de un pie del mismo en el suelo, de modo que el asiento, con la persona sentada, gire en círculo, sin que el sillón se mueva de sitio, es decir, sin que se desplace sobre las ruedas de goma auto-orientables que le soportan.

10 Esencialmente la armadura está constituida por dos arcos de madera dura, del mismo diámetro y superpuestos, de los cuales el superior gira sobre el inferior, alrededor de un eje central que va fijado al inferior.

15 El arco superior va unido al sillón propiamente dicho, formando con él un solo cuerpo y, se desliza sobre el inferior por intermedio de soldadas o bolas. Como dicho arco superior va montado en el eje central, su movimiento se realiza naturalmente en círculo.

20 El arco inferior, unido a dicho eje central, sirve por tanto de soporte o carril, por así decirlo, para las soldadas o bolas del arco superior, y en dicho arco inferior van montadas las ruedas de goma antes mencionadas.

25 El apoyo entre ambos arcos no es necesario que sea más que por cuatro puntos, uniformemente distribuidos en el círculo, en los que vayan colocadas las soldadas o equivalentes.

La disposición que se reivindica es aplicable



72845

5 a cualquier forma y tamaño de sillón, independientemente de su tapicería y presentación, y ella en sí puede adoptar múltiples modalidades de ejecución, en lo que se refiere a la forma, tamaño y materiales con que se construyan los distintos elementos de la armadura, sin que tales variaciones, así como las que se hagan en detalles de presentación y organización, afecten a la esencialidad reivindicada, por lo que los sillones que se construyan con la armadura reseñada, con cualquiera de esas modificaciones, no serán sino variantes, igualmente comprendidas y protegidas por el presente registro.

10 En esta idea, las adjuntas figuras corresponden únicamente a una forma de ejecución, sin carácter alguno limitativo, que se presenta a título de ejemplo de realización, para concretar cuanto se dice en esta memoria descriptiva.

15 La figura 1 presenta la proyección en alzado de un sillón en el que se utiliza la armadura reivindicada.

La figura 2 ilustra la proyección en planta de la armadura.

20 La figura 3 en proyección en alzado y sección parcial, detalla la disposición relativa de los arcos que forman la armadura.

25 Con referencia a dichas figuras y a los números que sobre ellas designan las partes y detalles del sillón representado, que interesan a los fines de esta memoria, su descripción es como sigue;



72845

El sillón 5 va montado sobre el arco superior 4-
 figura 1- que, por intermedio de las rondanas o bolas 3, des-
 cansa en el arco inferior, 2 soportado a su vez por las patas
 1, previstas de pequeñas ruedas de gema.

5 En la figura 3 se aprecian las rondanas 3, por
 intermedio de las cuales el arco superior 4 apoya en el infe-
 rior 2, siendo fijado en dicho arco 1, al eje central 6, por
 medio de la tuerca y contratuerca que se aprecian en la fi-
 gura, mientras que el arco superior 4 gira alrededor del eje
 10 por intermedio del rodamiento de bolas 10.

✓
 ✓
 Los arcos están armados por los travesaños 7 y
 8, dispuestos diametralmente, y las roldanas pueden ser so-
 lo las cuatro que se indican en la figura 2 o en el número
 que se estime pertinente. En la parte superior y central del
 arco 4 va dispuesto el vaciado 9, que hace accesible la tuerca
 15 de la parte superior del eje central 6.

- - - - -



72845

N O T A

Este registro consta de las siguientes reivindicaciones.

5 1.- Armadura para sillones rotativos, caracterizada porque está constituida por dos aros de los cuales, el superior, que va unido al sillón, gira sobre el inferior, en que están montadas las ruedas del sillón, alrededor de un eje central, fijado en el aro inferior; yendo interpuesta entre ambos aros ruedas y roldanas de deslizamiento, y un
10 cojinete de bolas entre el eje central y el aro superior.

2.- Armadura para sillones rotativos.

Según se describe y reivindica en esta memoria descriptiva.

15 Se detalla e ilustra con los planos que a la misma se acompañan.

Y cuya memoria descriptiva consta de cinco hojas foliadas y escritas a máquina por una sola de sus caras.

Madrid, a 8 de abril de 1959

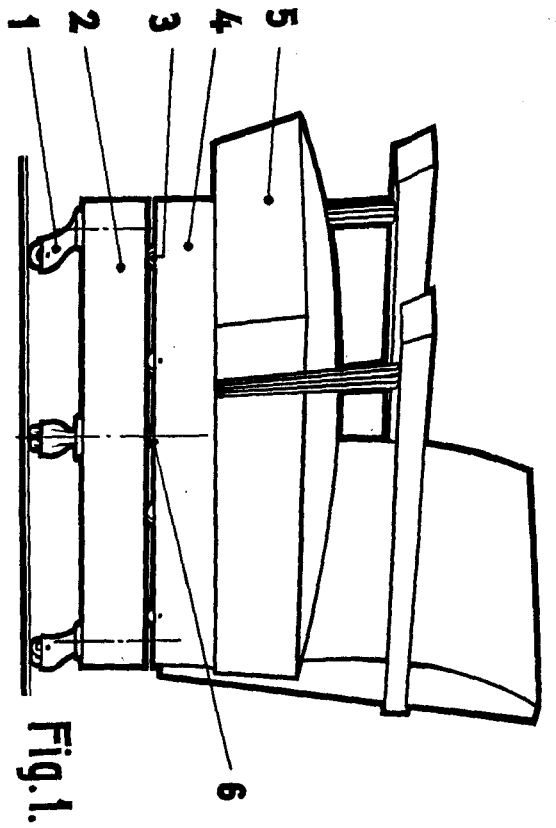

Fig. 1.

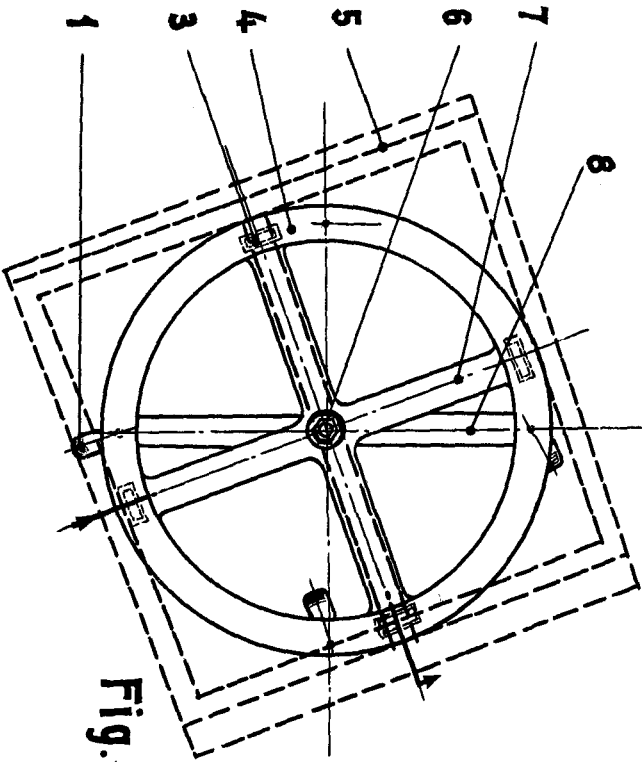

Fig. 2.

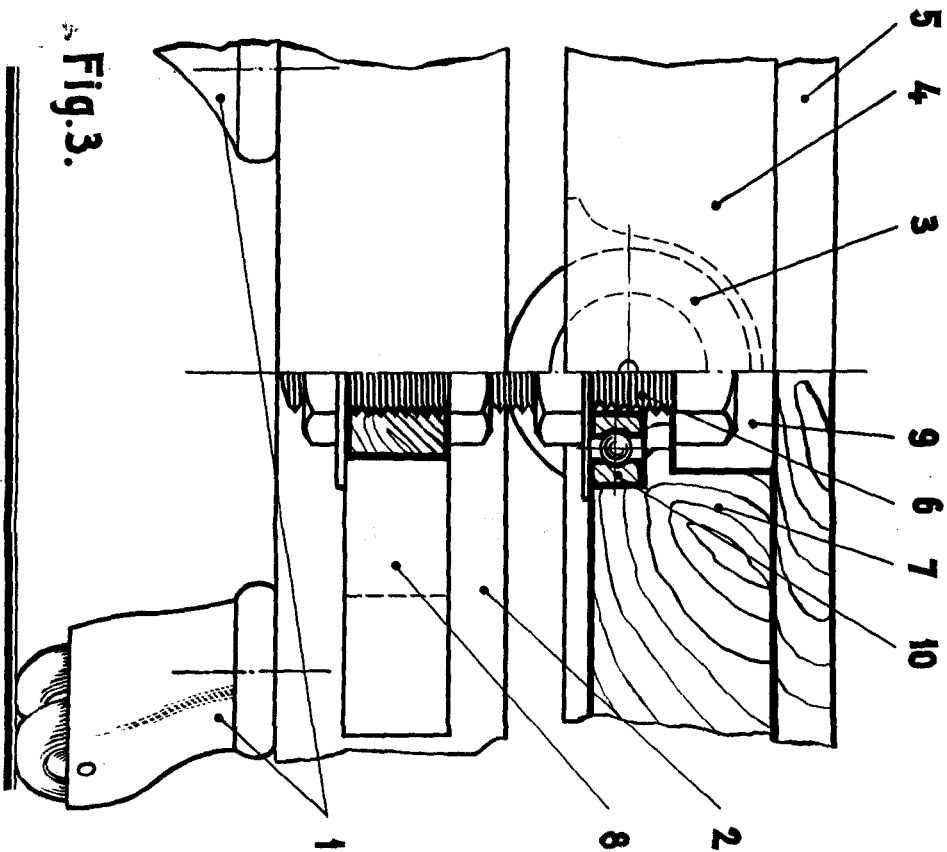

Fig. 3.

72945



COMPTON