

- 7 AB



72803

M O D E L O  
D E  
U T I L I D A D

para "ALMOHADILLA MEJORADA PARA SELLOS DE CAUCHO", a favor de la razón social española GUNTHER WAGNER PRODUCTOS PELIKAN, S.A. domiciliada en BARCELONA, Avda. San Antonio María Claret, núm. 264.

= . =

MEMORIA DESCRIPTIVA

El presente modelo de utilidad se refiere a una almohadilla mejorada para sellos de caucho.

- Se conocen almohadillas constituidas por una plancha de gomaspuma o latexspuma o de varias de estas de distintas porosidades. Estas planchas se entintan directamente desde la superficie exterior o bien a través de canales dispuestos laterales y en el fondo. Con estas planchas se evitan los fieltros de lana y las batistas que se utilizan en las almohadillas corrientes. Estas ventajas se manifiestan unicamente por mayores facilidades para la confección de dichos tampones, pero no han
- 5.
- 10.



72803

podido igualar o superar la calidad de una almohadilla de las de fieltro, porque la dosificación y la conservación de la tinta son deficientes.

5. Para unir la ventaja de la elasticidad de gomaspuma o latexspuma a las que ofrecen los fieltros de lana, la almohadilla del presente modelo de utilidad descansa sobre la superficie elástica de gomaspuma o latexspuma, ambas aisladas entre sí y la primera dotada de un ligero movimiento vertical en el interior de la caja del tampon. Esta disposición proporciona a la almohadilla una gran elasticidad y las que se conocen con respecto a la finura de los impresos y la conservación de la tinta.

10. Para facilitar la explicación se acompaña a la presente memoria una lámina de dibujos, en los cuales se ha representado una realización del modelo, que se cita a título de ejemplo.

En el dibujo:

15. La figura única, representa un corte vertical de la almohadilla.

20. En el ejemplo que se cita, la almohadilla consiste en un fieltro entintado 1, montado sobre un soporte de cartón asfáltico o de otro material impermeable 3 mediante la batista 2. La almohadilla descansa sobre una plancha elástica, con preferencia gomaspuma o latexspuma 4 que está alojada en la caja 5.

25. La novedad consiste en el hecho, de que el soporte, por ser mayor que el fieltro, forma una pestaña 6 alrededor de los bordes del último, la cual pestaña, retiene a la almohadilla mediante los bordes superiores 7 de la caja, en una posición elevada y evita que la almohadilla pueda ser expul-

30.



72803

sada de la caja por la presión de la gomaspuma.

5. Con la disposición reseñada al apretar el sello de caucho cede la plancha elástica, y al cesar la presión, la almohadilla no puede salir de la caja por impedírsele la pestaña de cartón asfáltico que la retiene por los bordes de la caja metálica.

10. El modelo, dentro de su esencialidad, puede ser desarrollado en otras variantes que difieran en detalle de la indicada a título de ejemplo, y a las cuales alcanzará igualmente la protección que se recaba. Podrá, pues, construirse en cualquier forma y tamaño, con los materiales más adecuados por quedar todo ello comprendido dentro del espíritu de las reivindicaciones.

= . =

N O T A

15. Descrito el objeto y utilidad del modelo, lo que se declara no divulgado ni practicado en España, comprende las siguientes reivindicaciones:

20. 1. Almohadilla mejorada para sellos de caucho, caracterizada esencialmente porque el fieltro entintador va montado sobre un soporte impermeable de mayor superficie que el fieltro, formando el soporte una pestaña alrededor del mismo.

25. 2. Almohadilla según la reivindicación 1, caracterizada porque la pestaña formada por el soporte impermeable es retenida por los bordes de la caja metálica y en el interior de la misma hay una plancha elástica que mantiene la almohadilla en una posición elevada para que esta sobresalga de los



72803

bordes de la caja que la retiene.

3. Almohadilla mejorada para sellos de caucho.

Según se describe y reivindica en la presente memoria la cual consta de cuatro hojas foliadas y escritas a máquina por una sola cara, acompañadas de una lámina de dibujos.

5.

Madrid, a - 7 ABR 1959

GUNTHER WAGNER PRODUCTOS PELIKAN, S.A.

p. a.

JOSE ISERN MIRAZLES

P. P.

N/rs.

-7 A



72803

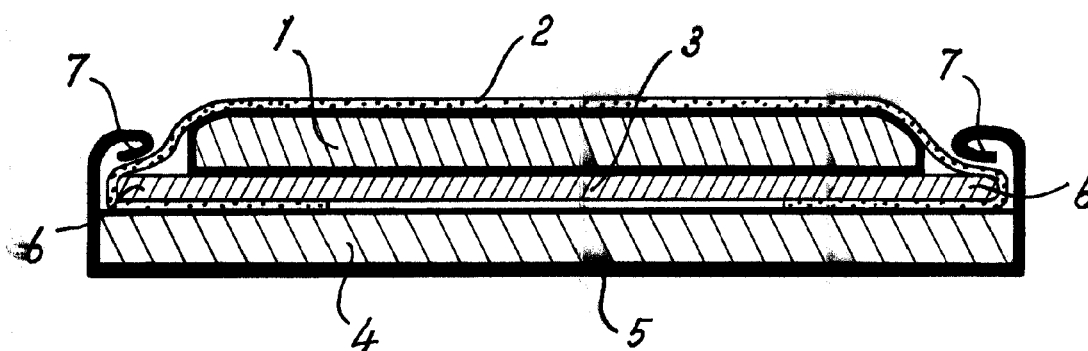

Madrid, -7 ABR. 1959  
pp. Jaime Isern