



72800

M O D E L O
D E
U T I L I D A D

para "UNA UNIDAD DE TRANSPORTE PARA MALETAS TOCADISCOS", a favor de Don ERICH V. ZOBEL SEEGER, residente en BARCELONA, calle Manacor, núm 1.

= . =

MEMORIA DESCRIPTIVA

El presente modelo de utilidad se refiere a una unidad de transporte para maletas tocadiscos.

5. En el modelo se ha concebido una realización según la cual un cuerpo general dotado de caja y tapa, comprendiendo ésta doble fondo que sirve para acondicionar el amplificador y la maleta tocadiscos propiamente dicha, eventualmente sostenida merced a unos pies que encuentran alojamientos adecuados en el fondo del cuerpo principal.

10. Una vez separada de este cuerpo la maleta tocadiscos, se cierra aquél y así cerrado constituye una gran caja acús-



72800 - 7A

tica para el altavoz e altavoces que van dispuestos en la ta
pa. La maleta pues, separada de su envase, funciona normal-
mente y su altavoz halla en el envase el elemento cámara
acústica que mejora sus características.

5. Con el fin de facilitar la explicación se acompaña a
la presente memoria una lámina de dibujos en la que se ha re-
presentado un caso de realización que se cita a título de
ejemplo.

En el dibujo:

10. la figura 1, muestra en vista perspectiva y posición
vertical la unidad de transporte comprendiendo la maleta y
amplificador.

la figura 2, indica el detalle de la maleta con sus
pies de fijación

15. la figura 3, es un detalle del fondo de la caja prin-
cipal, con el alojamiento para los mencionados pies.

Consiste esencialmente en una caja principal 1, con
tapa 2 y asidero 3, dentro de la cual, en un fondo dotado de
alojamientos 4 se coloca la maleta teCADISCOS 5, de la cual
20. el amplificador 6 se encuentra en el referido fondo de una
manera permanente, siendo la tapa el alojamiento (baffle) de
altavoz 7 que resulta hacia el interior.

- En esta realización sucede que al retirar la maleta
5 queda un amplio hueco en la caja, el cual se utiliza como c
25. cámara de gran volumen de aire para el servicio del altavoz,
para loa cual la tapa se cierra sobre el cuerpo formando una
gran cámara acústica.

- Dentro de su esencialidad, puede ser llevada a la
práctica la invención en otras formas que difieran en detalle
30. de la indicada a título de ejemplo en la descripción a las



72800

cuales alcanzará igualmente la protección que se recaba. Pedrá pues construirse en cualquier forma y tamaño, con los medios y materiales más adecuados per quedar todo ello comprendido en el espíritu de las reivindicaciones.

= . =

N O T A

5. Descrito el objeto y utilidad de la invención, lo que se declara como no divulgado ni practicado en España comprende las siguientes reivindicaciones:
1. Una unidad de transporte para maletas tocadiscos, caracterizada esencialmente por el hecho de estar constituida por un cuerpo principal del tipo de maleta, en cuyo fondo se aloja eventualmente la maleta tocadiscos fijada mediante pies que encajan en adecuados alveolos, comprendiendo este fondo en disposición fija el amplificador, conectado con el altavoz dispuesto en un doble fondo de la tapa del cuerpo principal.
10. 2. Una unidad según la anterior reivindicación en la que cuando se retira la maleta tocadiscos, para su utilización, se cierra la tapa del cuerpo principal, quedando entonces el espacio interior de éste como gran cámara acústica para el altavoz del aparato.
15. 3. Una unidad de transporte para maletas tocadiscos. Según se describe y reivindica en la presente memoria, que consta de cuatro hojas foliadas, escritas a máquina per una sola de sus caras, acompañada de una lámina de dibujos.
- 20.



Madrid, a -7 ABR. 1959

ERICH V. ZOBEL SEEGER

p. a.

72800

JAIWE ISERN MIRALLSA

P. R.

R/.ag.



-7A

72800

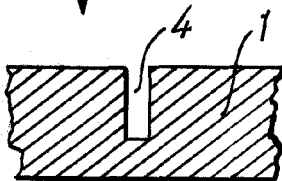
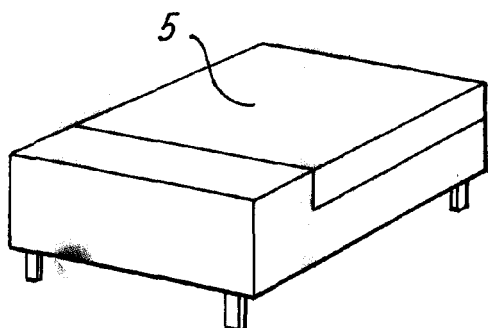
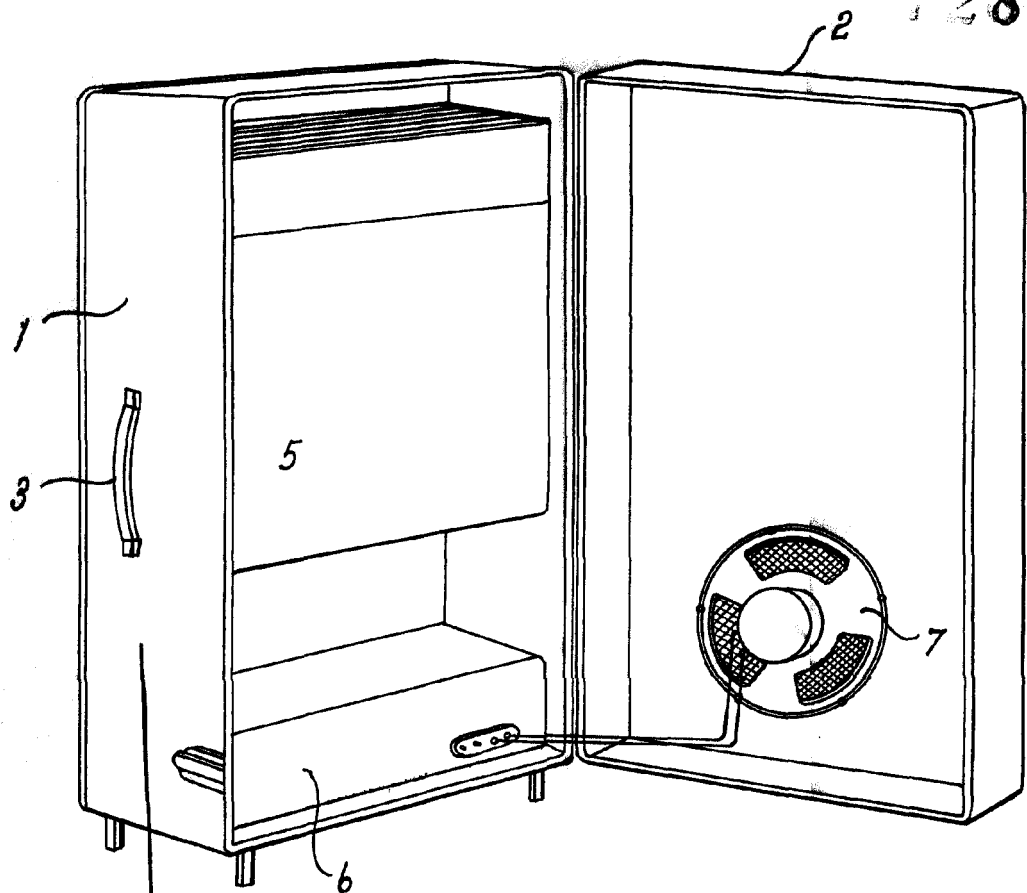

Madrid, -7 ABR. 1959

Jaime Isern

p.p.