

72778



72778.

MEMORIA DESCRIPTIVA

Correspondiente a un Modelo de Utilidad, que se solicita por veinte años para todo el Territorio Nacional y sus Colonias, a favor de D. ALFREDO SAGRARIO TRELLES, de nacionalidad española, residente en MADRID, calle de Llantén número 11, por:

UN PORTAEQUIPAJES PERFECCIONADO PARA AUTOMOVILES.

El presente registro de Modelo de Utilidad, concierne como su enunciado indica un portaequipajes perfeccionado para automoviles, de acuerdo con la descripción detallada que del mismo se realiza, debiendo interpretarse siempre este concepto en su más amplio sentido y nunca en limitativo.

5

Para mejor comprensión de este objeto, se adjunta a la presente memoria descriptiva una hoja de planos en la que a título de ejemplo se representan todas y cada una de las

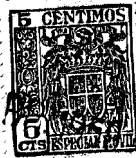

72778

partes que lo forman y relación que guardan entre si.

10 En la citada hoja de dibujos se aprecian las siguientes referencias:

FIGURA 1ª.- La misma representa una vista en perspectiva oblicua del portaequipajes.

En la misma tenemos:

15 1.- Elementos transversales, situados en número de tres o más sobre el portaequipajes propiamente dicho y que constituyen los puntos múltiples de apoyo.

20 Están situados como ha quedado citado anteriormente, en posición transversal con respecto a su eje de figura y constituidos por tres varillas de dimensiones convenientes que adoptan una curvatura o doblez angular en su parte anterior, disposición proyectada para contener el largero superior.

25 2.- Extremos posteriores de los puntos de apoyo básicos, del portaequipajes que se presentan plegados en ángulo recto y todos en la misma dirección, cuya acondicionamiento está determinado para la colocación del punto o elementos de fijación sobre la chpa o medio inferior de cobertura de la luneta o similar.

30 3.- Pibotes situados perpendicularmente en la rama superior de los soportes de contención de la parrilla cuya misión es servir de punto de apoyo eventual o permanente sobre la parte superior o similar del asiento posterior del vehículo.

35 Estos pibotes forman una sola pieza o conjunto estruc



- 3 -

72778

40

tural con relación a su elemento de montajes, y pueden ser cubiertos o revestidos por suplementos plásticos o de material similar, tanto para la protección de la tapicería del asiento, para evitar desgarros, como en el orden decorativo y ornamental.

45

4.- Barra superior del portaequipajes, constituido por barra, tubo o pieza similar de dimensiones convenientes que se fija en forma inseparable sobre los extremos superiores de los elementos básicos 1, estando previsto de que todos sus puntos sean coincidentes en un plano horizontal para su uniformidad estructural.

50

5.- Barras o tubos situados en sentido equidistantes sobre los soportes 1, y que determina la superficie funcional de la parrilla o portaequipajes propiamente dicho, presentando la misma longitud y diametro que la barra superior 4.

55

FIGURA SEGUNDA.- La misma representa uno de los elementos previstos para fijación del portaequipajes sobre la parte más conveniente del carrozaje interior.

60

Esta pieza se acopla por el medio más apropiado sobre la chapa de la carrocería y está constituida por una pletina laminada, que por troquelado o procedimiento analogo, se configura en dos planos o lenguetas, iguales entre si y que se superponen sobre los lados proyectados de mayor longitud, presentando la parte plegada una curvatura cuyo diametro es ligeramente superior al del acodamiento 2 de la va



- 4 -

72778

65 rilla y su longitud es la misma, disposición prevista para que actuen de sectores de contención de los ejes constituidos por el plegado del extremo anterior de las varillas 1 determinandose ejes de giro para el basculamiento del portaequipajes en su función inoperante o en los casos de que la cavidad situada entre la parte posterior del asiento y la carrocería haya precisión de colocar bultos o similares en dicho espacio muerto.

70 Existen diversas variantes de ejecución práctica del portaequipajes, siendo una de ellas la representada en la figura 3 la que representa la varilla 1 articulada en su parte central para establecer en el portaequipajes un basculamiento que permita su plegado en la parte media, considerada en sentido longitudinal.

75 Asimismo las barras de la parrilla podrán ser transversales, oblicuas, cruzadas, curvadas o estar provisto un bastidor lateral y/o transversal y una malla o red intermedia para contener los equipajes, no alterando esta disposición la finalidad básica.

80 Este portaequipajes es único en su especie y tiene especial aplicación en coches de fabricación nacional de 600 c.c., aunque puede ser aplicado con las modificaciones constructivas convenientes sobre el interior de cualquier vehículo, aprovechandose con su instalación puntos muertos hasta la fecha totalmente desaprovechados.



4 A

72778

La presentación de este nuevo portaequipajes, podrá ser la conveniente en cada caso, citandose como ejemplo típico el cromado, ducado, empavonado o similar.

90

Los extremos de los tubos de la parrilla podrán presentarse abiertos o cerrados mediante puntos de soldadura autogena o electrica y posteriormente desbastados por piedra de esmeril o lima.

95

Presenta reducido peso, fácil acondicionamiento, máximo aprovechamiento de zonas desaprovechadas, es económico y elegante.

100

Descrita suficientemente la naturaleza del modelo su estructuración y ventajas, se hace constar expresamente que cualquier modificación de detalle que se introduzca en el mismo, se considerará incluida dentro de esta protección en tanto que no altere o modifique esencialmente su finalidad característica.

NOTA
- - - -

105

Por último se declaran de novedad y utilidad las siguientes:

REIVINDICACIONES
- - - - -

110

1ª.- Un portaequipajes perfeccionado para automoviles caracterizado esencialmente por comprender el montaje de tres o más puntos de apoyo básicos de la estructura, constituidos por secciones de varilla de dimensiones convenientes



tes que atraviesan o mantienen los elementos tubulares constitutivos de la parrilla y que adoptan una rama superior prevista por un dobléz o curvatura en ángulo recto, cuyos extremos superiores se unen solidariamente a un bastidor superior de contención de bultos y presentando en posición perpendicular al elemento de montaje, sendos pivotes que crean medios de soporte sobre la parte superior del asiento posterior del vehículo, cuyos puntos de sustentación pueden ser recubiertos por un acondicionamiento plástico o similar para evitar desgarros en la tapicería y servir de medio de ornamentación, presentando los elementos básicos dispuestos transversalmente con respecto a su eje de figura, y todos orientados en la misma dirección longitudinal y paralela en simetría a las barras de la parrilla, cuyos puntos se alojan en unas piezas constituidas por pletinas laminadas de forma y dimensiones convenientes que por troquelado presentan una cabeza de alojamiento de los ejes formados por doblamiento angular de la varilla básica para establecerse puntos de basculamiento del portaequipajes, presentando dichas piezas soportes taladros que atraviesan respectivamente ambas chapas para la colocación del tornillo o similar con misión de fijar a la parte conveniente de la carrocería, pudiendo situarse puntos articulados centralmente en las varillas básicas, portando una pluralidad de barras o tubos dispuestos longitudinalmente y en sentido equidistante, en número conveniente que forman la superficie funcio-



4 ABR

- 7 -

72778

140

nal del portaequipajes propiamente dicho, pudiendo presentarse sus extremos abiertos o cerrados mediante puntos de soldadura y posteriormente sometidos a desbaste por piedra de esmeril, comportando un bastidor superior situado en los extremos correspondientes a las guías o ramas verticales correspondientes a los soportes sobre el asiento.

145

2ª.- UN PORTAEQUIPAJES PERFECCIONADO PARA AUTOMOVILES.

Todo ello tal y como se describe en el cuerpo de esta memoria, se reivindica en su nota y se representa a título de ejemplo en la adjunta hoja de planos.

Esta memoria descriptiva consta de siete hojas foliadas y mecanografiadas por una sola de sus caras y a dos espacios.

Madrid,

4 ABR. 1959

VISITACION PERALTA ALVAREZ
P. F.

4 A



FIGURA 1ª

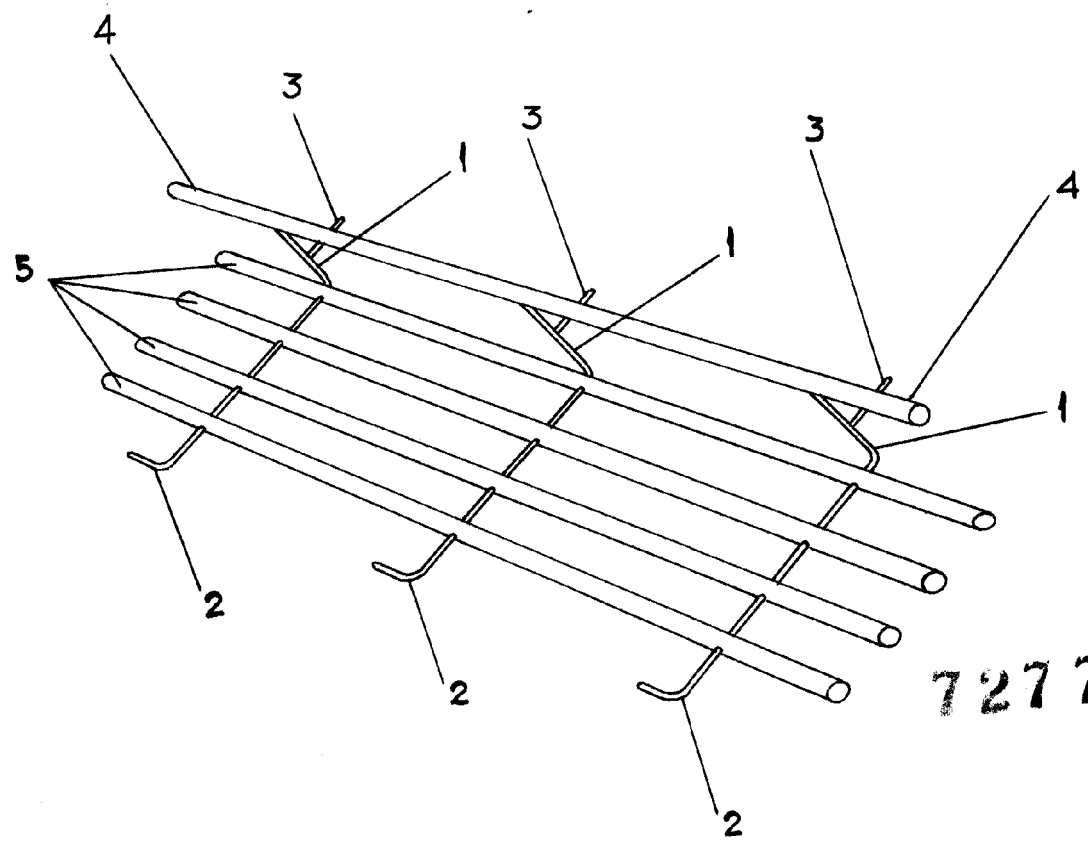

72778

FIGURA 2ª



FIGURA 3ª



MADRID

A. M. S. P. 1913

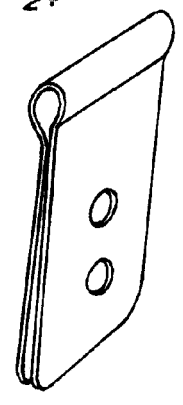
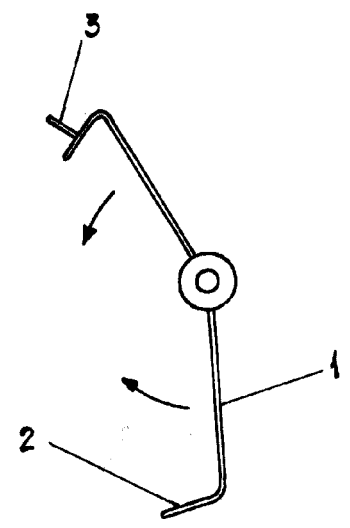
[Handwritten signature and scribbles]

ESCALA VARIABLE