

-3



72750

M O D E L O  
D E  
U T I L I D A D

para "UN PORTAJABON MAGNETICO", a favor de DON DESIDERIO GIL  
PITARCH, domiciliado en BARCELONA, calle de Portadella, núme-  
ro, 53.

= . =

MEMORIA DESCRIPTIVA

El presente modelo de utilidad se refiere a un portaja-  
bón magnético.

En el modelo se ha previsto una superficie de apoyo o  
sujeción a las paredes, enlazada a un brazo en cuyo extremo fi-  
5. nal se ha acoplado una superficie imantada.

La superficie de apoyo o sujeción presenta unos orifi-  
cios para el paso de tornillos o tirafondos de sujeción y una  
serie de pequeños orificios en su superficie para permitir, en  
caso de efectuar la fijación mediante adhesivos que el mismo se  
10. seque rápidamente al aire, y que al pasar a través de estos ori-



72750 -3 A

ficios se solidarize con la superficie formando un todo único.

Dicho aparato para su perfecto funcionamiento debe ir acompañado de una plaquita metálica facultada de quedar prendida a la superficie de una pastilla de jabón, mediante su parcial introducción en la misma, y entonces al colocar la pastilla debajo del aparato, dicha superficie es atraída por la zona imantada reteniéndola y en consecuencia a la pastilla de jabón que comporta.

5. Con el fin de facilitar la explicación, se acompaña a la presente memoria, una lámina de dibujos, en la que se ha representado un caso de realización que se cita a título de ejemplo, no limitativo del alcance del invento.

En el dibujo:

10. La figura 1, muestra en sección la vista lateral del portajabón magnético, y

15. la figura 2, es una vista en planta por la parte inferior del portajabón magnético.

20. Consiste en un portajabón, formado por una superficie -1- de fijación del conjunto a las paredes, la cual enlaza con un brazo soporte en cuyo extremo final -2-, existe una cavidad en la que se aloja una pieza metálica -3- imantada o de cualidades magnéticas, adherida en el extremo del brazo por cualquier medio adecuado de sujeción.

25. El modelo dentro de su esencialidad, puede ser llevado a la práctica en otras formas que difieran en detalle de la indicada a título de ejemplo, a las cuales alcanzará igualmente la protección que se recaba. Podrá, pues, construirse en cualquier tamaño, con los materiales más adecuados, por quedar todo ello comprendido en el espíritu de las reivindicaciones.

30. = . =



N O T A

72750

Descrito el objeto y utilidad de la invención, lo que se declara no divulgado ni practicado en España, comprende las siguientes reivindicaciones:

5. 1. Un portajabón magnético, caracterizado esencialmente por estar constituido por un brazo soporte acoplable a la pared por su superficie de apoyo que presenta unos orificios para paso de tornillos y un conjunto de pequeños orificios para la introducción de adhesivos con los que se solidariza, poseyendo el brazo en su otro extremo y por su parte inferior un alojamiento para una placa metálica imantada adherida en el interior de dicha cavidad, facultada para atraer y fijar placas metálicas adheridas en la superficie de pastillas de jabón.

2. Un portajabón magnetico.

15. Según se describe y reivindica en la presente memoria, la cual consta de tres hojas foliadas y escritas a máquina por una sola de sua caras, acompañadas de una lámina de dibujos.

Madrid, a - 3 ABR. 1959

DESIDERIO GIL PITARCH

p. a.

JOSE BERNABE

P. P.

G/m.m.



72750

Fig. 1

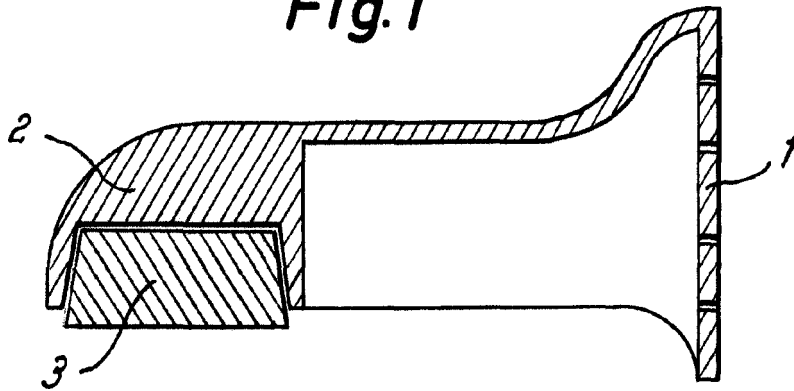
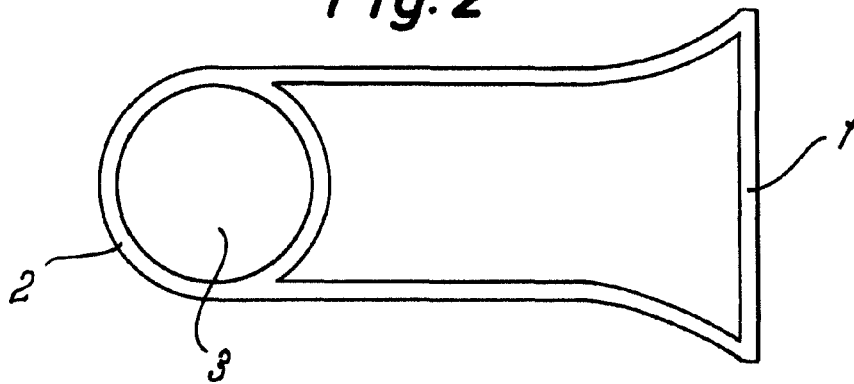

Fig. 2



Madrid, - 3 ABR 1959

p.p. Jaime Isern